

LV25 - LW25 - LW25E

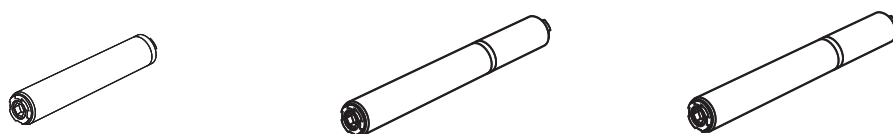

Installation guide
Gebrauchsanleitung
Guía de instalación
Installatiegids
Installasjonsguide
Asennusohjeet
Указание за инсталиране
Instrukcja obsługi
Инструкция

Notice d'installation
Guida all'installazione
Guia de instalação
Installationsanvisningar
Monteringsvejledninger
Οδηγός εγκατάστασης
Használati útmutató
Návod k použití
دليل التركيب

Ref : 5009414F

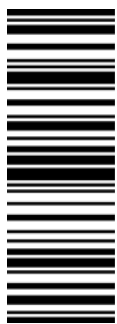

EN

FR

DE

IT

ES

PT

NL

SV

NO

DA

FI

EL

BG

HU

PL

CS

RU

AR

TRANSLATED INSTRUCTIONS

These instructions apply to all LV25, LW25 and LW25E drive, the different versions of which are available in the current catalogue.

Field of application

C25 drive are designed to drive all types of interior roman blinds, venetian blinds, pleated blinds and cellular blinds.

The installer, who must be a motorisation and home automation professional, must ensure that the motorised product is installed in accordance with the standards in force in the country in which it is installed such as EN 13120 relating to interior blinds.

Liability

Please read these instructions carefully before installing and using the drive. In addition to following the instructions given in this guide, the instructions detailed in the attached **Safety instructions** document must also be observed.

The drive must be installed by a motorisation and home automation professional, according to instructions from Somfy and the regulations applicable in the country in which it is commissioned.

It is prohibited to use the drive outside the field of application described above. Such use, and any failure to comply with the instructions given in this guide and in the attached **Safety instructions** document, absolves Somfy of any liability and invalidates the warranty.

The installer must inform its customers of the operating and maintenance conditions for the drive and must provide them with the instructions for use and maintenance, and the attached **Safety instructions** document, after installing the drive. Any After-Sales Service operation on the drive must be performed by a motorisation and home automation professional.

Using this drive with any products which are not listed in the attached «Compatibility matrix» document shall also render invalid any Somfy warranty and release Somfy from any liability.

If in doubt when installing the drive, or to obtain additional information, contact a Somfy adviser or go to the website www.somfy.com.

CE SOMFY ACTIVITES SA, Société Anonymes, F-74300 CLUSES as manufacturer hereby declares that the drive covered by these instructions and used as intended according to these instructions is in compliance with the essential requirements of the applicable European Directives and in particular of the Machinery Directive 2006/42/EC, and the EMC Directive 2014/30/EU.

The full text of the EU declaration of conformity is available at www.somfy.com/ce.

Christian REY, Approval manager, acting on behalf of Activity director, Cluses, 05/2016

Safety

- ⚠ Cables which pass through a metal wall must be protected and isolated using a sheath or sleeve.
- ⚠ Attach cables to prevent any contact with moving parts.
- ⚠ Leave the drive power supply cable accessible: it must be possible to replace it easily.
- ⚠ To ensure electrical safety, this Class III motor must be powered by a "SELV" voltage source (Safety Extra Low Voltage).

Characteristics

This product cannot be used with sealed double glazing.

LV 25

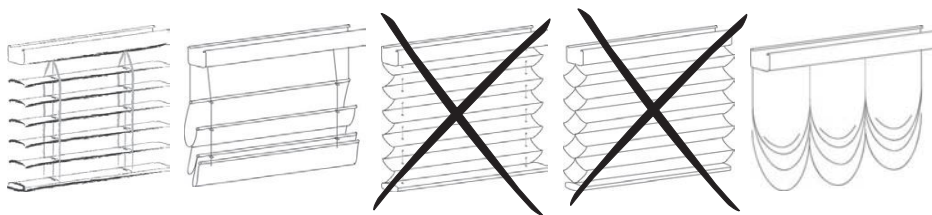

LW 25 - LW 25 E

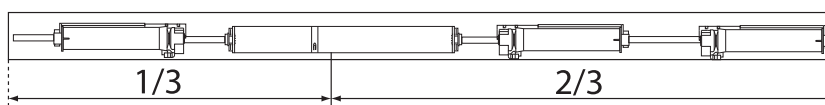

Oldham coupling

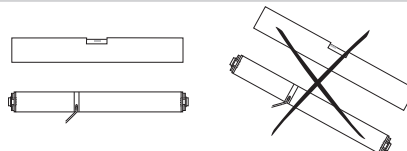
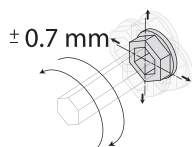

24V DC
> 20V
< 27V

LV 25 / LW 25

Nominal use :
-10°C / 60°C (14°F / 140°F)

Restrictions :
-10°C / 0°C (14°F / 32°F) : 100 cycles

Maximum number of slat tilting: 20000

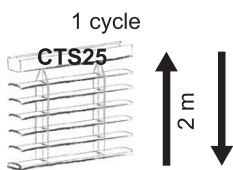

LW 25 E / LW 25 LL

Nominal use :
-10°C / 85°C (14°F / 185°F)

Restrictions :
-10°C / 0°C (14°F / 32°F) : 100 cycles
60°C / 75°C (140°F - 167°F) : 2,000 cycles
75°C / 85°C (167°F - 185°F) : 500 cycles

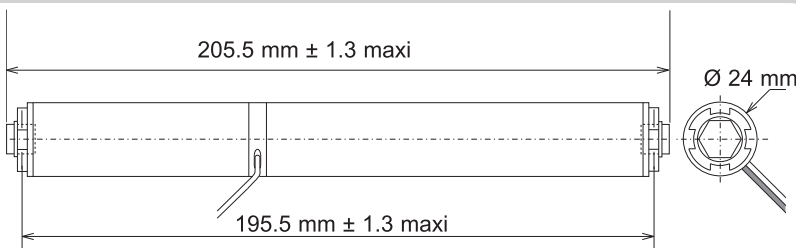
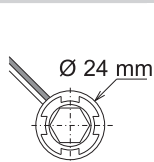
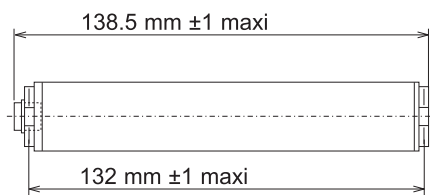
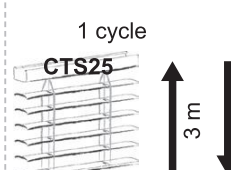

For additional information on the technical data for this drive contact your Somfy representative.

Installation

[1]. Preparation

- a. Cut the box pin to the length required.
- b. Position the box and pin adapters on the motor.

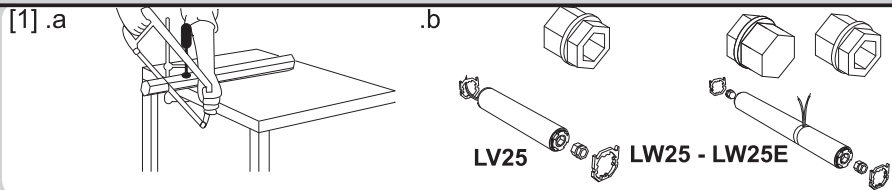

[2]. Installing motor in box

- a. Insert the motor in the box. Take care not to cut the power supply wires on the edges of the box when introducing the motor.
- b. Let the pins abut against the motor pin adapters.

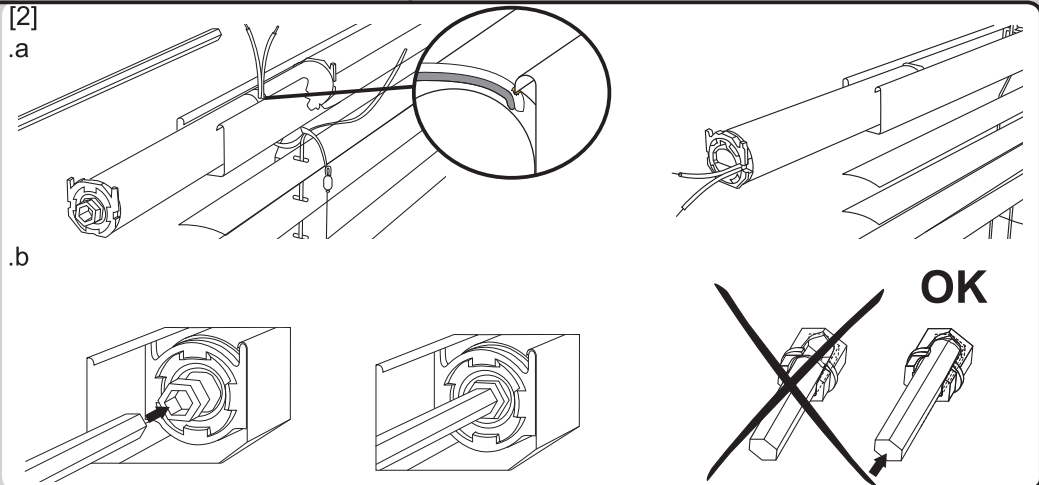

[3]. Motor and pin locking

- a. Using the relevant tool, pinch box edges to block motor translation.
- b. To lock the pin, place stop rings against the CTS, and screw them.

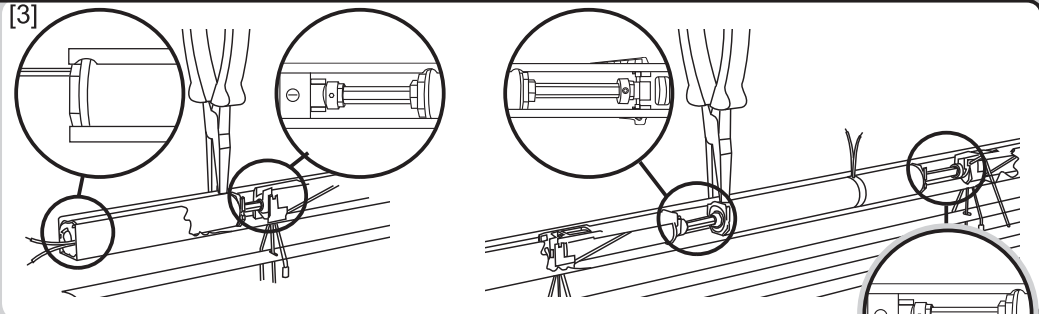

[4]. Rotation according to power supply

The LW 25E includes an additional wire for connecting a controller. Use the «MOCO 4 DC/DCE» to operate.

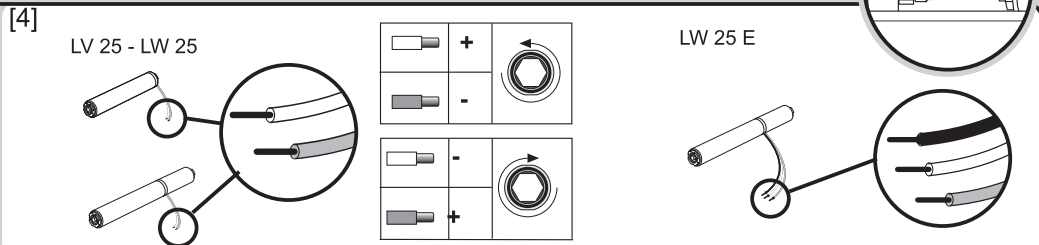

[5]. Specific for LW25 E83 CABLE 0.6M + PLUG

After installation and wiring of the motor, the connectors shall be secured with a cable tie.

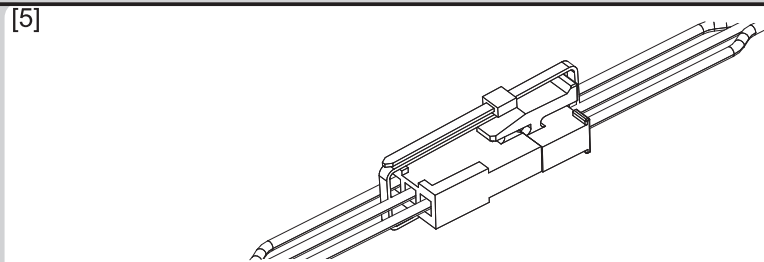

1	DATA
2	-
3	+

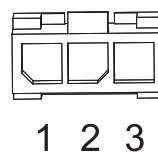

REPAIR :

- The blind does not move:
Check:
- a. Power supply to the motor.
 - b. Motor wiring.
 - c. Pins abutting against the motor pin adapters.
 - d. Motor is not at end of travel.

- The motor runs in the opposite direction:
Check:
- a. Wiring.
 - b. Reverse the wires if necessary.

NOTICE ORIGINALE

Cette notice s'applique à toutes les motorisations LV25, LW25 and LW25E dont les déclinaisons sont disponibles au catalogue en vigueur.

Domaine d'application

Les motorisations C25 sont conçues pour motoriser tous types de stores d'intérieur bateaux, vénitiens, plissés, cellulaires.

L'installateur, professionnel de la motorisation et de l'automatisation de l'habitat doit s'assurer que l'installation du produit motorisé une fois installé respecte les normes en vigueur dans le pays de mise en service comme notamment la norme sur les stores d'intérieur EN13120.

Responsabilité

Avant d'installer et d'utiliser la motorisation, lire attentivement cette notice. Outre les instructions décrites dans cette notice, respecter également les consignes détaillées dans le document joint **Consignes de sécurité**.

La motorisation doit être installée par un professionnel de la motorisation et de l'automatisation de l'habitat, conformément aux instructions de Somfy et à la réglementation applicable dans le pays de mise en service.

Toute utilisation de la motorisation hors du domaine d'application décrit ci-dessus est interdite. Elle exclurait, comme tout irrespect des instructions figurant dans cette notice et dans le document joint **Consignes de sécurité**, toute responsabilité et garantie de Somfy.

L'installateur doit informer ses clients des conditions d'utilisation et de maintenance de la motorisation et doit leur transmettre les instructions d'utilisation et de maintenance, ainsi que le document joint **Consignes de sécurité**, après l'installation de la motorisation. Toute opération de Service Après-Vente sur la motorisation nécessite l'intervention d'un professionnel de la motorisation et de l'automatisation de l'habitat.

L'utilisation de cette motorisation avec des produits non listés dans le document joint «Matrice de compatibilité» exclurait également toute responsabilité et garantie de Somfy.

Si un doute apparaît lors de l'installation de la motorisation ou pour obtenir des informations complémentaires, consulter un interlocuteur Somfy ou aller sur le site www.somfy.com.

CE SOMFY ACTIVITES SA, Société Anonymes, F-74300 CLUSES déclare en tant que fabricant que la motorisation couverte par ces instructions et utilisée comme indiqué dans ces instructions, est conforme aux exigences essentielles des Directives Européennes applicables et en particulier à la Directive Machine 2006/42/EC et de la Directive CEM 2014/30/EU.

Le texte complet de la déclaration de conformité à l'UE est disponible sur www.somfy.com/ce.

Christian Rey, responsable des homologations, agissant au nom du Directeur de l'Activité, Cluses, 05/2016.

Sécurité

- ⚠ Respecter la Norme NF C 15-100 pour les installations électriques.
- ⚠ Les câbles traversant une paroi métallique doivent être protégés et isolés par un manchon ou un fourreau.
- ⚠ Attacher les câbles pour éviter tout contact avec une partie en mouvement.
- ⚠ Laisser le câble d'alimentation de la motorisation accessible : il doit pouvoir être remplacé facilement.
- ⚠ Pour garantir la sécurité électrique, cette motorisation de classe III doit obligatoirement être alimentée par une source de tension TBTS (Très Basse Tension de Sécurité).

Caractéristiques

L'usage de ce produit est interdit en Entre-vitrage scellé.

LV 25

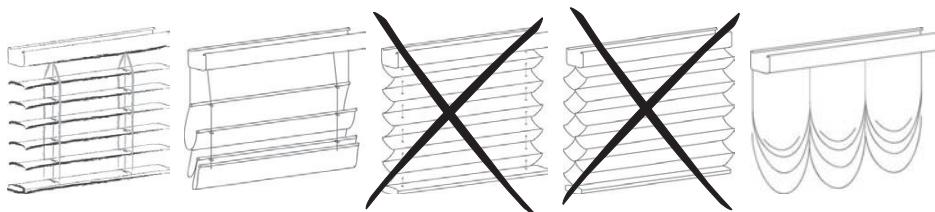

LW 25 - LW 25 E

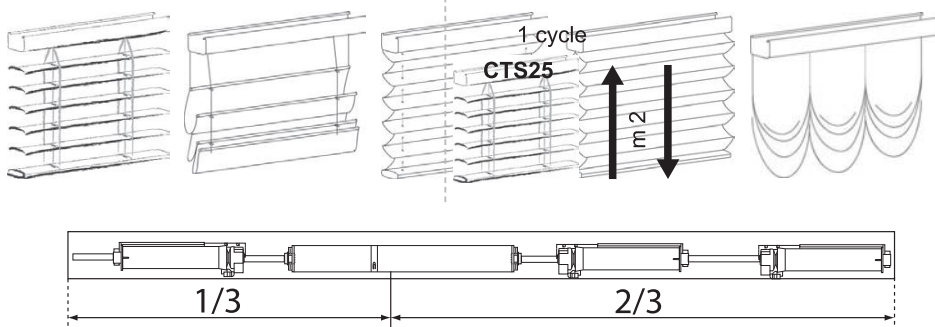

Oldham coupling

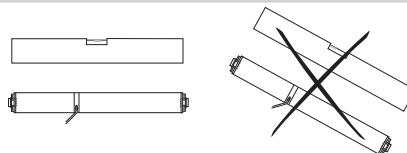
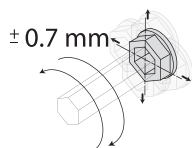

24V DC
> 20V
< 27V

LV 25 / LW 25

Utilisation nominale :
-10°C / 60°C (14°F / 140°F)

Restriction :
-10°C / 0°C (14°F / 32°F) : 100 cycles

Nombre maximum de cycles d'orientation des lames: 20000

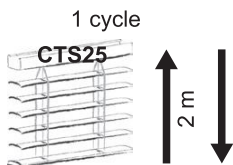

LW 25 E / LW 25 LL

Utilisation nominale :
-10°C / 85°C (14°F / 185°F)

Restriction :
-10°C / 0°C (14°F / 32°F) : 100 cycles
60°C / 75°C (140°F - 167°F) : 2,000 cycles
75°C / 85°C (167°F - 185°F) : 500 cycles

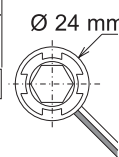
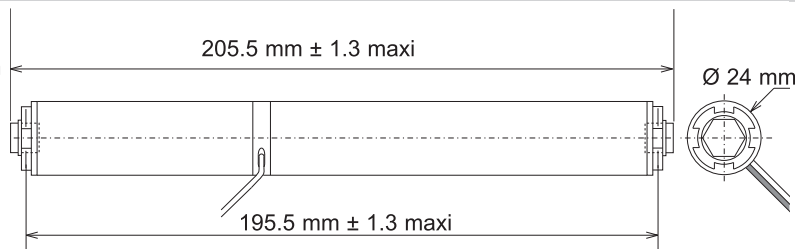
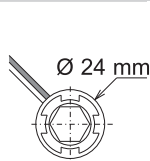
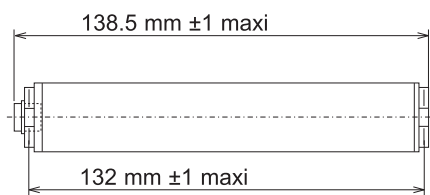
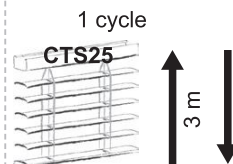

Pour obtenir des informations complémentaires sur les caractéristiques techniques de la motorisation, consulter votre interlocuteur Somfy.

Installation

[1]. Préparation

- Couper l'axe du caisson à la longueur désirée.
- Placer les adaptateurs de caisson et d'axe sur le moteur.

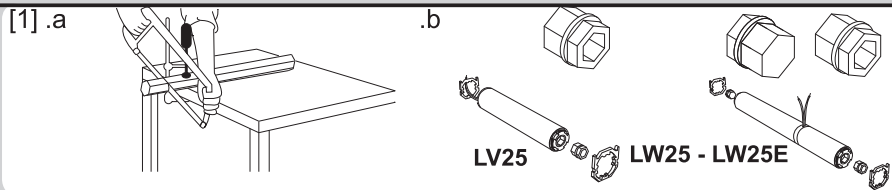

[2]. Montage du moteur dans le caisson

- Glisser le moteur dans le caisson.
Attention à ne pas couper les fils d'alimentation avec le bord du caisson pendant l'insertion du moteur.
- Faire glisser les axes en butée sur les adaptateurs d'axe du moteur.

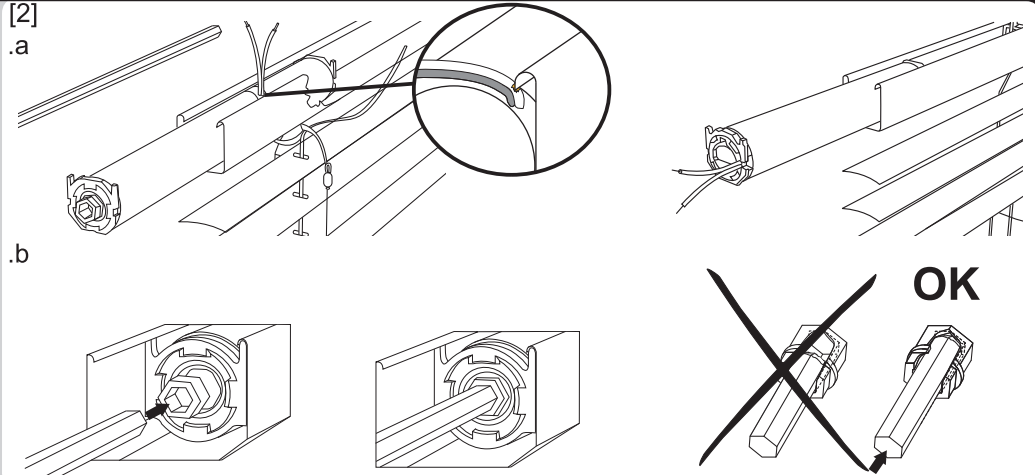

[3]. Verrouillage du moteur et de l'axe

- A l'aide d'un outil adapté, pincer les bords du caisson pour bloquer le moteur en translation.
- Pour bloquer l'axe, placé les bagues d'arrêt contre le CTS, et vissez les.

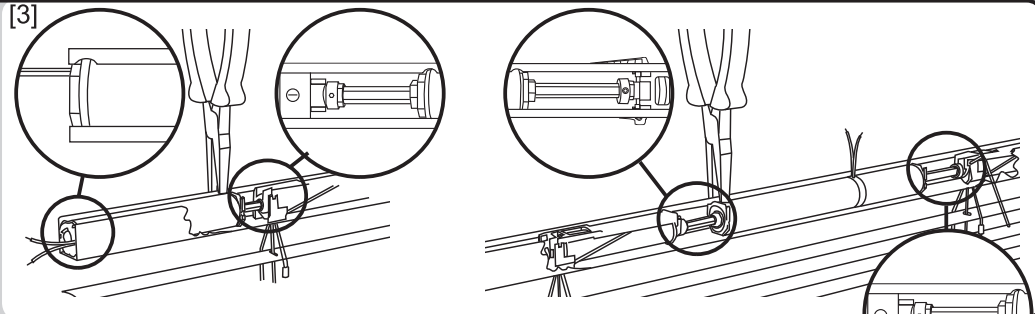

[4]. Rotation suivant l'alimentation

Le LW 25E possède un fil supplémentaire destiné au raccordement d'un contrôleur. A faire fonctionner avec le «MOCO 4 DC/DCE». A tester avec le «LW25 E83 test tool» ou le «MOCO 4 DC/DCE».

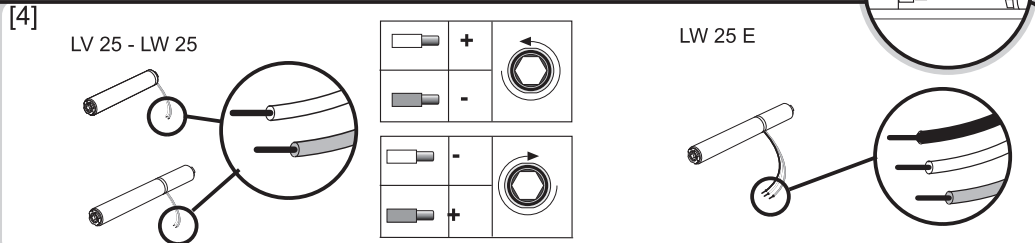

[5]. Spécifique pour LW25 E83 CABLE 0.6M + PLUG

Après l'installation et le câblage du moteur, les connecteurs doivent être fixés avec une attache de câble.

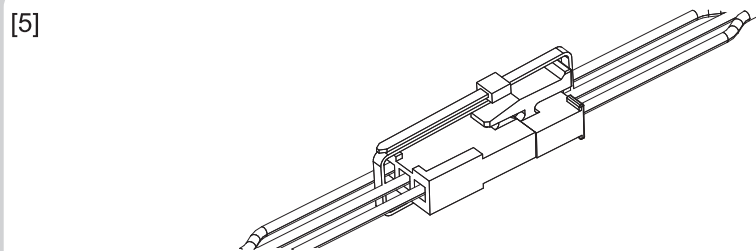

1	DATA
2	-
3	+

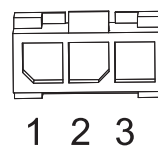

DEPANNAGE :

- Le produit porteur ne reagit pas :
- Verifier :
- L'alimentation du moteur.
 - Le câblage du moteur.
 - Que les axes sont bien en butee dans les adaptateurs d'axe du moteur.
 - Que le moteur n'est pas en fin de courses.

- Le moteur tourne en sens inverse de l'ordre donne :
- Verifier :
- Le câblage.
 - Inverser les fils si necessaire.

ÜBERSETZUNG DES HANDBUCHS

Diese Anleitung gilt für alle Antriebe vom Typ LV25, LW25 und LW25E deren Ausführungen im aktuellen Katalog zu finden sind.

Bestimmungsgemäße Verwendung

Die Antriebe C25 wurden für den Antrieb aller Arten von Raffrollos, Lamellenjalousien, Faltrillos, Wabenplissees entwickelt.

Der Installateur, ein Fachmann für Gebäudeautomation, muss sicherstellen, dass die Installation des Antriebs nach Montage den geltenden Vorschriften des Orts der Inbetriebnahme entspricht. Hierzu gehören insbesondere die Norm(en): EN 13120 (Innenjalousien).

Haftung

Lesen Sie bitte vor der Montage und Verwendung des Antriebs diese Installationsanleitung sorgfältig durch. Beachten Sie außer den Anweisungen in dieser Anleitung auch die detaillierten Hinweise im beiliegenden Dokument **Sicherheitshinweise**.

Die Installation des Antriebs muss von einem Fachmann für Gebäudeautomation unter Einhaltung der Anweisungen von Somfy und der am Ort der Inbetriebnahme geltenden Vorschriften ausgeführt werden.

Jede Nutzung des Antriebs zu Zwecken, die über den im vorliegenden Dokument beschriebenen Anwendungsbereich hinausgehen, ist untersagt. Jede Missachtung dieser sowie aller anderen in dieser Anleitung und im beiliegenden Dokument **Sicherheitshinweise** enthaltenen Anweisungen führt zum Ausschluss jeglicher Haftung und Gewährleistungsansprüche durch Somfy.

Der Installateur hat seine Kunden auf die Nutzungs- und Wartungsbedingungen des Antriebs hinzuweisen und ihnen diese sowie das beiliegende Dokument **Sicherheitshinweise** nach Abschluss der Installation des Antriebs auszuhändigen. Wartungs- und Reparaturarbeiten für den Antrieb dürfen ausschließlich von Fachleuten für Gebäudeautomation ausgeführt werden.

Die Verwendung dieses Antriebs mit Produkten, die nicht im beigefügten Dokument „Kompatibilitätsmatrix“ aufgeführt sind, führt ebenfalls zum Ausschluss jeder Haftung und Gewährleistung durch Somfy.

Für Fragen zur Installation des Antriebs und weiterführende Informationen wenden Sie sich bitte an Ihren Somfy-Ansprechpartner oder besuchen Sie unsere Website www.somfy.com.

CE SOMFY ACTIVITES SA, Société Anonymes, F-74300 CLUSES (Frankreich), erklärt hiermit als Hersteller, dass der in dieser Anleitung beschriebene Antrieb bei bestimmungsgemäßem Einsatz die grundlegenden Anforderungen der geltenden europäischen Richtlinien und insbesondere der Maschinenrichtlinie 2006/42/EG sowie der EMV-Richtlinie 2014/30/EU erfüllt.

Der vollständige Text der EU-Konformitätserklärung ist unter der Internetadresse www.somfy.com/ce verfügbar.

Christian Rey, Bevollmächtigter für Zulassungen, in Vertretung des Directeur de l'Activité, Cluses, Frankreich, 05/2016.

Sicherheit

- ⚠ Alle Kabel, die in Kontakt mit einer metallischen Wandung geraten könnten, müssen mit einer Hülse oder Ummantelung geschützt und isoliert werden.
- ⚠ Bringen Sie die Kabel so an, dass sie nicht in Kontakt zu beweglichen Teilen geraten können.
- ⚠ Achten Sie darauf, dass das Netzkabel des Antriebs zugänglich bleibt: Es muss sich einfach austauschen lassen.
- ⚠ Zur Gewährleistung der elektrischen Sicherheit muss dieser Antrieb der Klasse III stets mit Sicherheitskleinspannung (SELV) betrieben werden.

Daten

Die Mängelhaftung ist ausgeschlossen, wenn die Produkte zwischen Isolierglasscheiben eingebaut werden.

LV 25

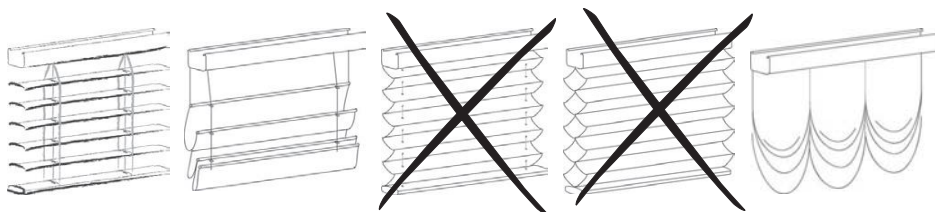

LW 25 - LW 25 E

Hinweis: Bei Einsatz eines Encoderantriebes LW25 E83 kann auf die Verwendung einer Spindelsperre verzichtet werden. Sollte dennoch in Verbindung mit einem Encoderantrieb LW25 E83 eine Spindelsperre eingesetzt werden, darf nur die obere Endlage über die Spindelsperre abgeschaltet werden. Die untere Endlage wird am Aktor eingestellt

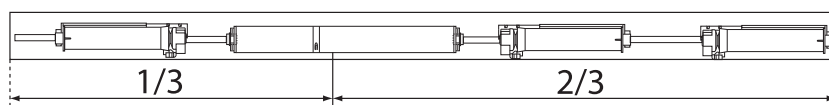

Universalkupplung

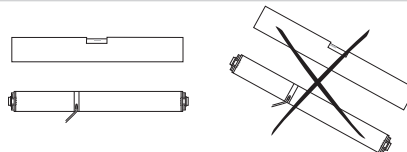
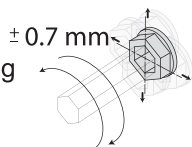

24V DC
> 20V
< 27V

LV 25 / LW 25

Arbeitstemperaturbereich:
-10°C / 60°C (14°F / 140°F)

Einschränkung:
-10°C / 0°C (14°F / 32°F) : 100 Zyklen

Maximale Anzahl von Lamellen-Wendungen: 20000

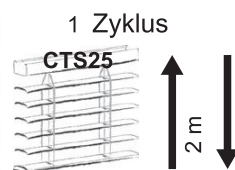

LW 25 E / LW 25 LL

Arbeitstemperaturbereich:
-10°C / 85°C (14°F / 185°F)

Einschränkung:
-10°C / 0°C (14°F / 32°F) : 100 Zyklen
60°C / 75°C (140°F - 167°F) : 2,000 Zyklen
75°C / 85°C (167°F - 185°F) : 500 Zyklen

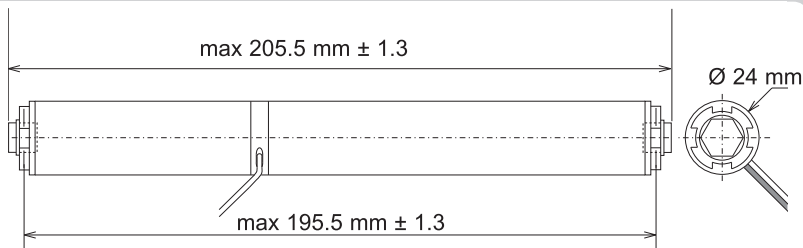
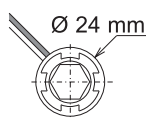
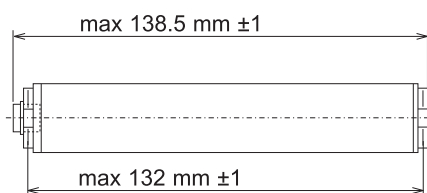
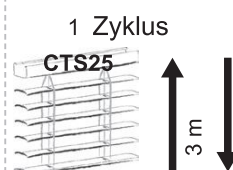

Bitte wenden Sie sich an Ihren Ansprechpartner bei Somfy, um weitere Informationen über die technischen Daten des Antriebs zu erhalten.

Montage

[1]. Vorbereitung

- a. Die Welle der Anlage auf die gewünschte Länge zuschneiden.
b. Die Adapter und Clipträger am Antrieb anbringen.

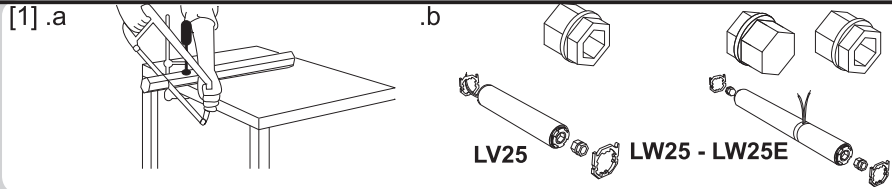

[2]. Montage des Antriebes in der Kopfschiene

- a. Den Antrieb seitlich in die Kopfschiene einführen.
Achtung: Der Einbau des Antriebs muss so erfolgen, dass das Antriebskabel während dem Betrieb der Anlage nicht beschädigt werden kann.

ACHTUNG: Achten Sie darauf, dass während des Einschiebens des Antriebs die Anschlussleitung nicht von der Kopfschiene abgeschnitten wird.

- b. Die Wellen fest in den Antrieb drücken.

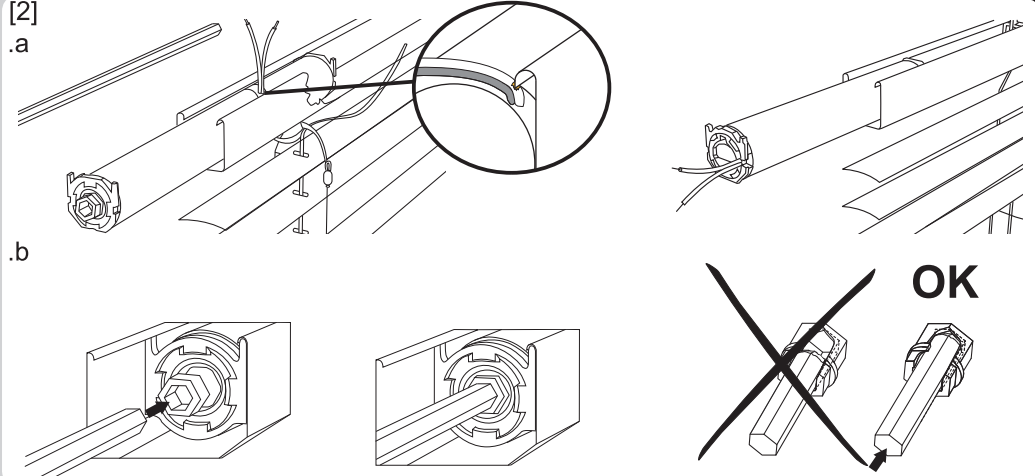

[3]. Sichern des Antriebs und der Achse

- a. die Kopfschiene mit einem geeigneten Werkzeug zusammendrücken, um den Antrieb in der Kopfschiene zu fixieren.
b. Um die Welle zu sichern, einen Stopring auf die Welle bis gegen den Antrieb schieben und fixieren.

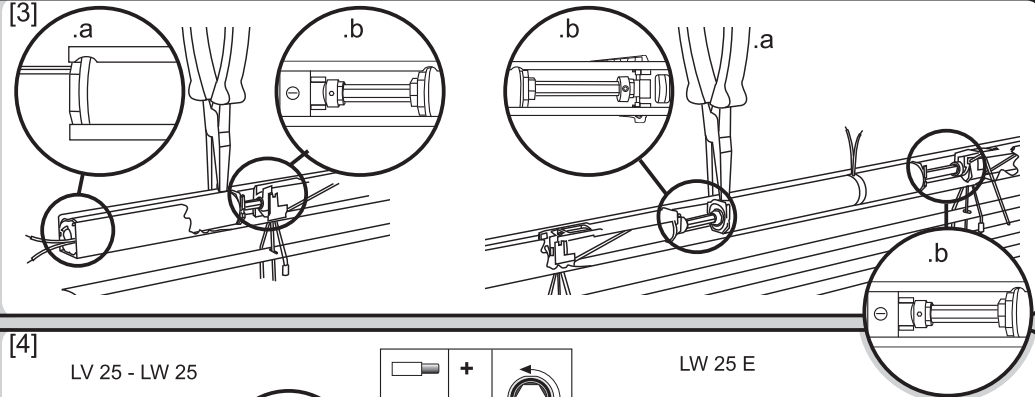

[4]. Drehrichtung entsprechend des Stromanschlusses

Der Encoderantrieb LW25 E83 besitzt einen zusätzlich Anschlußdraht (Lila) welcher gemeinsam mit den beiden 24V Spannungsdrähten (+ und -) an einer für diesen Antrieb geeigneten Encodersteuerung angeschlossen wird. Für den Betrieb mit „MOCO 4 DC/DCE“, muss mit dem „LW25 E83 test tool“ oder dem „MOCO 4 DC/DCE“ getestet werden.

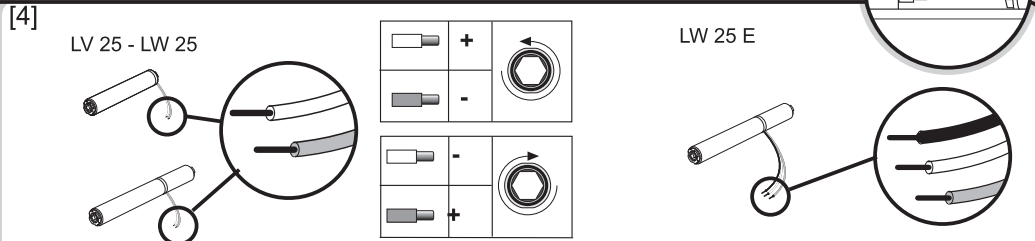

[5]. Speziell für LW25 E83 CABLE 0.6M + PLUGG

Nach Installation und Verkabelung des Antriebs sind die Stecker mit einem Kabelbinder zu sichern.

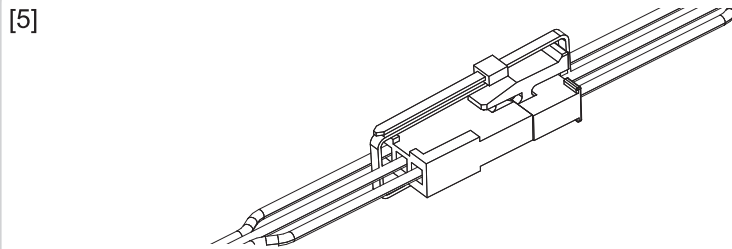

1	DATA
2	-
3	+

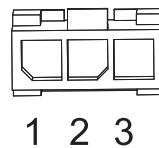

Störungbehebung :

- Der Behang reagiert nicht:
Überprüfen Sie:
- Die Spannungsversorgung des Motors.
 - Die Verkabelung des Motors.
 - Sind die Wellen richtig an den Antrieben befestigt und fixiert.
 - Der Antrieb befindet sich in einer Endlage.

ISTRUZIONI TRADOTTE

Il presente manuale si applica a tutte le motorizzazioni LV25, LW25 e LW25E le cui versioni sono disponibili nel catalogo in vigore.

Settore d'applicazione

Le motorizzazioni C25 sono progettate per motorizzare tutti i tipi di tende da interno a pacchetto, veneziane, plissettate, cellulari.

L'installatore, professionista della motorizzazione e dell'automazione d'interni, deve accertarsi che l'installazione del prodotto motorizzato una volta installato rispetti le norme in vigore nel paese di messa in servizio come, nello specifico, la normativa sulle tende da interno EN13120.

Responsabilità

Prima di installare e di utilizzare la motorizzazione, leggere attentamente questo libretto. Oltre le istruzioni riportate nel presente manuale, rispettare altresì le istruzioni elencate nel documento annesso **Istruzioni di sicurezza**.

La motorizzazione deve essere installata da un professionista della motorizzazione e dell'automazione d'interni, conformemente alle istruzioni di Somfy e alle normative applicabili nel paese di messa in servizio.

Ogni utilizzo della motorizzazione al di fuori dell'ambito di applicazione descritto sopra è vietato. Esso escluderebbe, così come il mancato rispetto delle istruzioni riportate nel presente manuale e nel documento annesso **Istruzioni di sicurezza**, ogni responsabilità e garanzia di Somfy.

L'installatore deve informare i suoi clienti in relazione alle condizioni d'uso e di manutenzione della motorizzazione e deve consegnare loro le istruzioni d'uso e di manutenzione, oltre al documento allegato **Istruzioni di sicurezza**, dopo l'installazione della motorizzazione. Ogni operazione di Servizio Post-vendita sulla motorizzazione necessita dell'intervento di un professionista della motorizzazione e dell'automazione d'interni.





L'utilizzo di questo motore con prodotti non inseriti nel documento allegato «Matrice di compatibilità» farebbe decadere automaticamente qualsiasi garanzia con Somfy, la quale sarebbe inoltre esente da qualsiasi responsabilità.

In caso di dubbi durante l'installazione della motorizzazione o per avere maggiori informazioni, consultare un interlocutore Somfy o visitare il sito www.somfy.com.

CE Con la presente, SOMFY ACTIVITES SA, Société Anonymes, F-74300 CLUSES dichiara, in qualità di produttore, che la motorizzazione coperta da queste istruzioni, contrassegnata per essere alimentata a V~Hz e per essere utilizzata come indicato nelle presenti istruzioni, è conforme ai requisiti essenziali delle Direttive Europee applicabili e, in particolare, alla Direttiva Macchina 2006/42/CE e alla Direttiva CEM 2014/30/UE.

Il testo completo della dichiarazione di conformità all'UE è disponibile all'indirizzo Internet www.somfy.com/ce.
Christian Rey, responsabile delle omologazioni, che agisce per conto del Direttore dell'Attività, Cluses, 05/2016.

Sicurezza

-  I cavi che passano attraverso una parete metallica devono essere protetti ed isolati da un manicotto o una guaina.
-  Fissare i cavi per evitare il contatto con parti in movimento.
-  Lasciare libero l'accesso al cavo d'alimentazione della motorizzazione: deve poter essere sostituito facilmente
-  Per garantire la sicurezza elettrica, questa motorizzazione di classe III deve essere obbligatoriamente alimentata da una fonte di tensione TBTS (Bassissima Tensione di Sicurezza).

Caratteristiche

E' vietato l'utilizzo di questo prodotto in vetrocamera sigillata.

LV 25

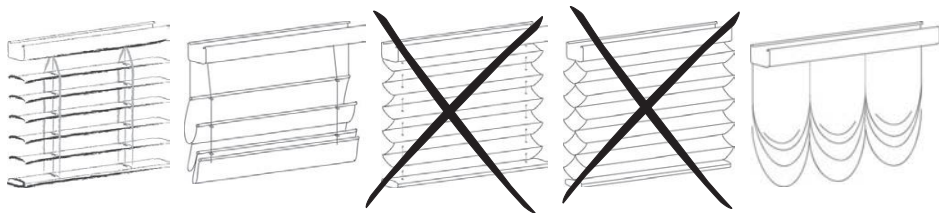

LW 25 - LW 25 E

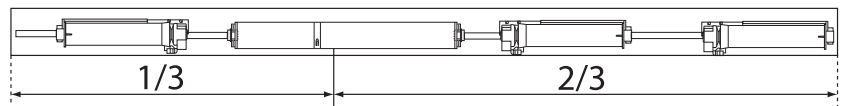
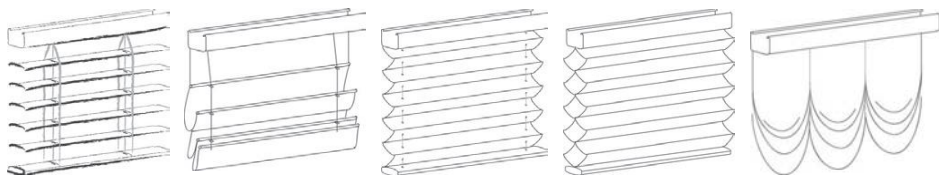

Oldham coupling

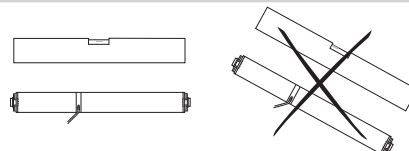
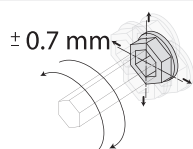

24V DC
> 20V
< 27V

LV 25 / LW 25

Uso nominale :
-10°C / 60°C (14°F / 140°F)

Limitazione :
-10°C / 0°C (14°F / 32°F) : 100 cicli

Numero massimo di lamelle inclinabili/orientabili: 20000

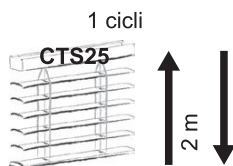

LW 25 E / LW 25 LL

Uso nominale :
-10°C / 85°C (14°F / 185°F)

Limitazione :
-10°C / 0°C (14°F / 32°F) : 100 cicli
60°C / 75°C (140°F - 167°F) : 2,000 cicli
75°C / 85°C (167°F - 185°F) : 500 cicli

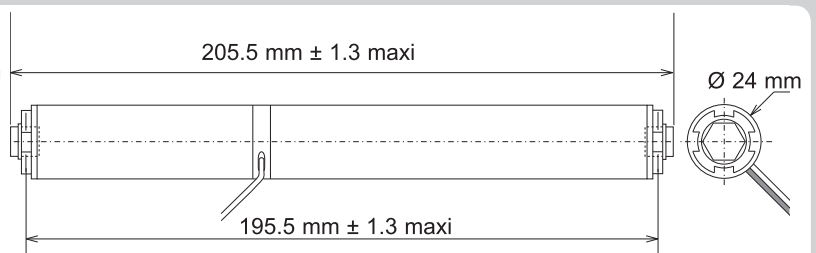
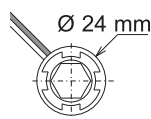
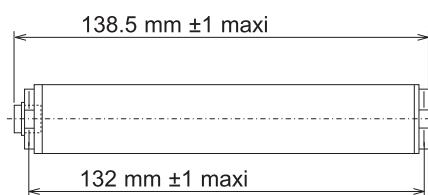
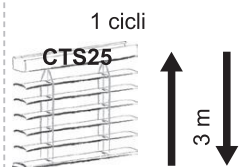

Per ottenere maggiori informazioni sulle caratteristiche tecniche del motore, consultare il proprio referente Somfy.

Installazione

[1]. Preparazione

- Tagliare l'asse di trascinamento alla lunghezza desiderata.
- Collocare gli adattatori cassonetto e le flange sul motore.

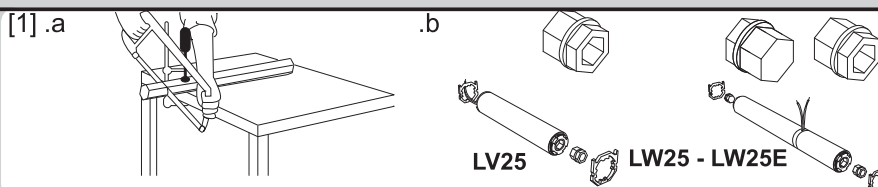

[2]. Montaggio del motore nel cassonetto

- Far scorrere il motore nel cassonetto. **Attenzione a non tagliare i fili di alimentazione con il bordo del cassonetto durante l'inserimento del motore.**
- Far scorrere gli assi di trascinamento fino in fondo alla flangia.

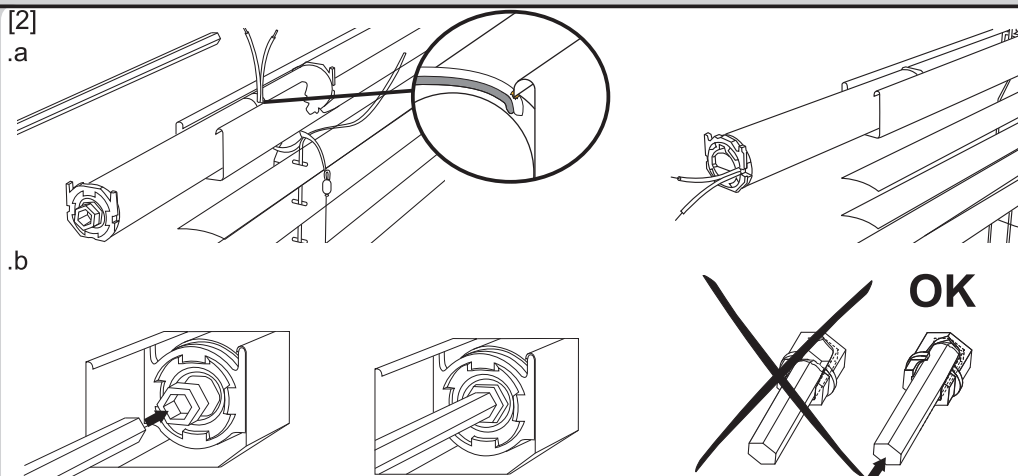

[3]. Bloccaggio del motore e dell'asse

- Mediante un utensile adatto, pizzicare i bordi del cassonetto per bloccare il motore.
- Per bloccare l'asse, posizionare gli anelli di fissaggio contro il CTS, ed avvitarli.

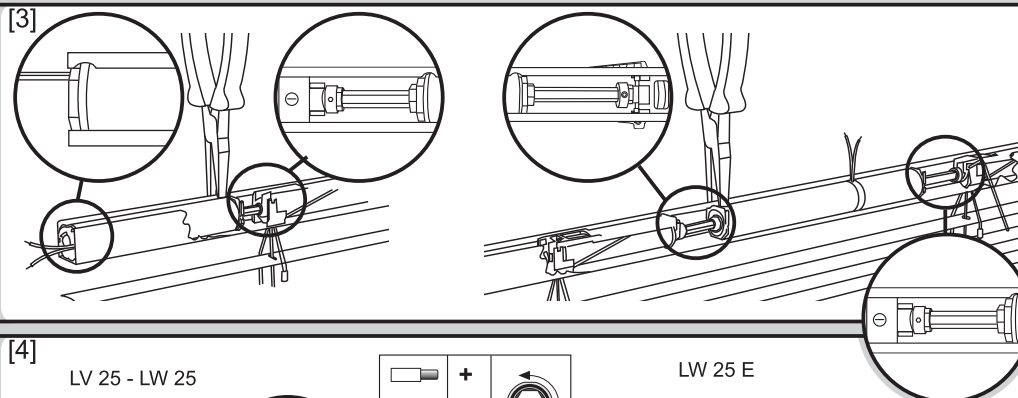

[4]. Rotazione secondo l'alimentazione

Il LW 25E possiede un filo supplementare di colore viola destinato al collegamento di un sistema di controllo specifico. Da far funzionare con il «MOCO 4 DC/DCE» e testare con l'«LW25 E83 test tool» o il «MOCO 4 DC/DCE».

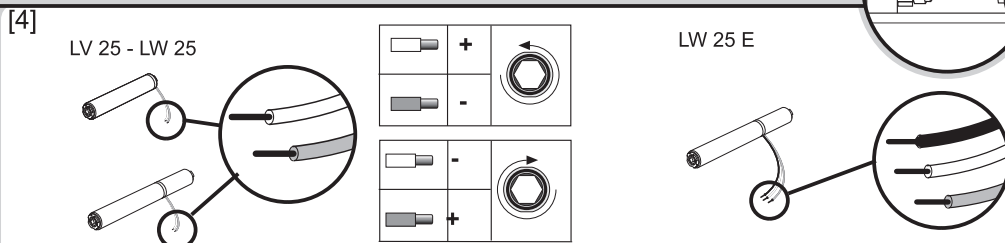

[5]. Specifico per LW25 E83 CABLE 0.6M + PLUG

Dopo l'installazione e il cablaggio del motore, i connettori devono essere fissati con una fascetta.

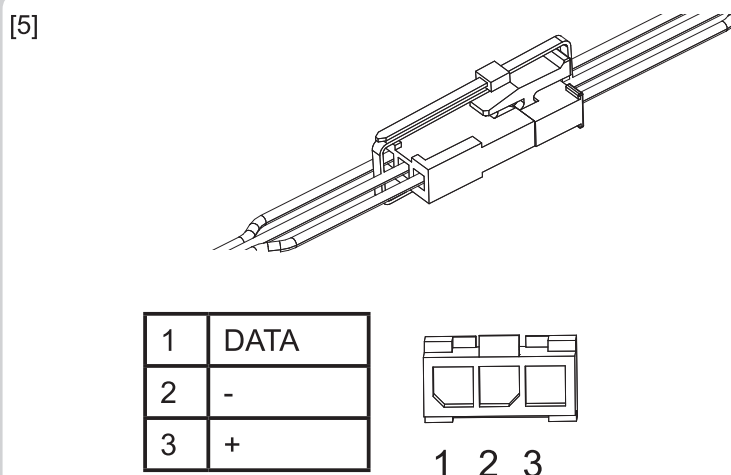

RIPARAZIONE :

- Il prodotto portatore non reagisce:
Verificare:
- L'alimentazione del motore.
 - Il cablaggio del motore..
 - Che gli assi siano ben in arresto negli adattatori di asse del motore.
 - Che il motore non sia in fincorsa.

- Il motore gira nel senso contrario dell'ordine dato:
Verificare:
- Il cablaggio.
 - Invertire i fili se necessario.

INSTRUCCIONES TRADUCIDAS

Este manual se aplica a todos los motores LV25, LW25 y LW25E cuyas versiones se encuentran disponibles en el catálogo en vigor.

Ámbito de aplicación

Los motores C25 están diseñados para automatizar todos los tipos de persianas de interior plegables, venecianas, plisadas y celulares.

El instalador, profesional del motor y de la automatización de la vivienda, debe asegurarse de que la instalación del producto automatizado una vez instalado respete las normas vigentes en el país donde vaya a utilizarse y las normas todos interiores EN 13120.

Responsabilidad

Antes de instalar y utilizar a motorización, lea atentamente este manual. Además de las instrucciones descritas en este manual, deben respetarse las normas detalladas en el documento adjunto **Normas de seguridad**.

La motorización debe ser instalada por un profesional de la motorización y de la automatización de la vivienda, de conformidad con las instrucciones proporcionadas por Somfy y con la normativa aplicable en el país donde vaya a utilizarse.

Se prohíbe cualquier uso de la motorización fuera del ámbito de aplicación anteriormente descrito. Ello conllevaría, como todo incumplimiento de las instrucciones que figuran en este manual y en el documento adjunto **Normas de seguridad**, la exclusión de toda responsabilidad por parte de Somfy y la anulación de la garantía.

El instalador debe informar a sus clientes de las condiciones de uso y de mantenimiento de la motorización y debe entregarles las instrucciones de uso y de mantenimiento, así como el documento adjunto **Normas de seguridad**, tras la instalación de la motorización. Cualquier operación del Servicio posventa que deba realizarse en la motorización requiere la intervención de un profesional de la motorización y la automatización de la vivienda.

El uso de esta motorización con productos no incluidos en el documento adjunto «Matriz de compatibilidad» conllevaría la exclusión de cualquier responsabilidad por parte de Somfy y la anulación de la garantía.

Para resolver cualquier duda que pudiera surgir durante la instalación del motor o para obtener información adicional, póngase en contacto con uno de los agentes de Somfy o visite la página web www.somfy.com.

CE En virtud del presente documento, SOMFY ACTIVITES SA, Société Anonymes, F-74300 CLUSES declara que, en tanto que fabricante de la motorización que cubren estas instrucciones y utilizada tal y como se indica en las mismas, es conforme a las exigencias básicas de las Directivas europeas aplicables y, en particular, la Directiva de máquinas 2006/42/CE y la Directiva de CEM 2014/30/UE.

El texto completo de la declaración de conformidad en la UE se encuentra disponible en www.somfy.com/ce.
Christian Rey, responsable de homologaciones, en representación del director de la actividad, Cluses, 05/2016.

Seguridad

- ⚠ En caso de que los cables deban atravesar una pared metálica, deben protegerse y aislarse con un manguito o una vaina.
- ⚠ Fije los cables para evitar cualquier contacto con un componente en movimiento.
- ⚠ Deje accesible el cable de alimentación del motor: debe poder ser sustituido fácilmente.
- ⚠ Para garantizar la seguridad eléctrica, esta motorización de clase III debe ser alimentada obligatoriamente por una fuente de tensión MBTS (muy baja tensión de seguridad).

Características

En ningún caso pueden utilizarse los motores LV25 y LW25 en aplicaciones entre vidrios con cámara de aire

LV 25

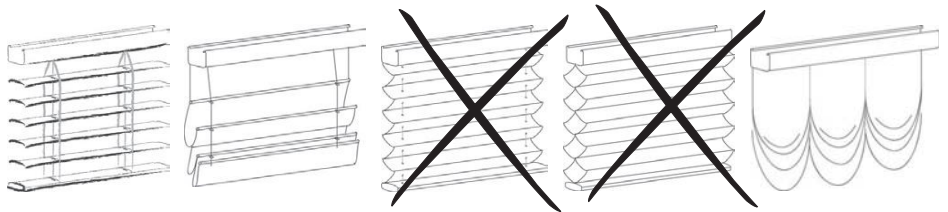

LW 25 - LW 25 E

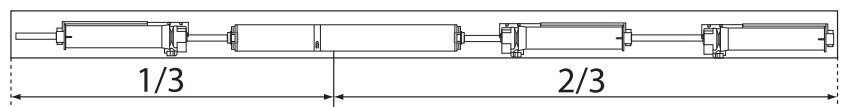
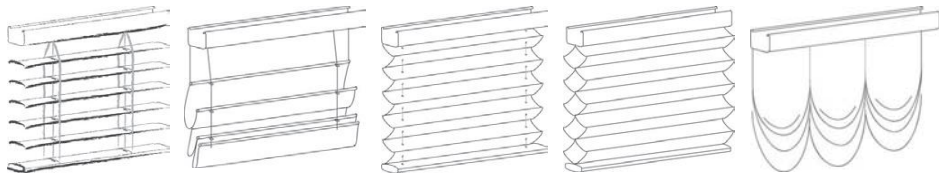

Oldham coupling

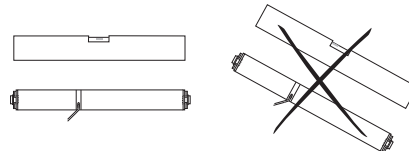
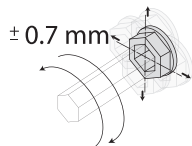

24V DC
> 20V
< 27V

LV 25 / LW 25

Uso nominal :
-10°C / 60°C (14°F / 140°F)

Restricciones :
-10°C / 0°C (14°F / 32°F) : 100 ciclos

Número máximo de lamas de inclinación: 20000

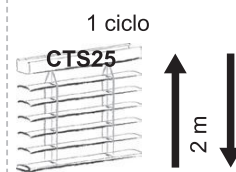

LW 25 E / LW 25 LL

Uso nominal :
-10°C / 85°C (14°F / 185°F) :

Restricciones :
-10°C / 0°C (14°F / 32°F) : 100 ciclos
60°C / 75°C (140°F - 167°F) : 2,000 ciclos
75°C / 85°C (167°F - 185°F) : 500 ciclos

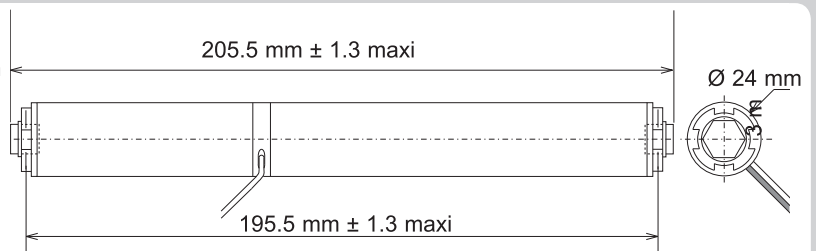
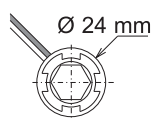
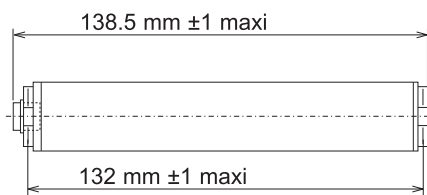
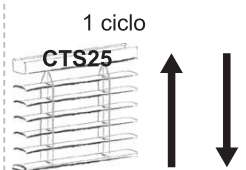

Para obtener más información sobre las características técnicas de la motorización, consulte con su agente de Somfy.

Instalación

[1]. Preparación

- a. Cortar el eje del cofre a la longitud deseada.
- b. Instalar los adaptadores del cofre y del eje en el motor.

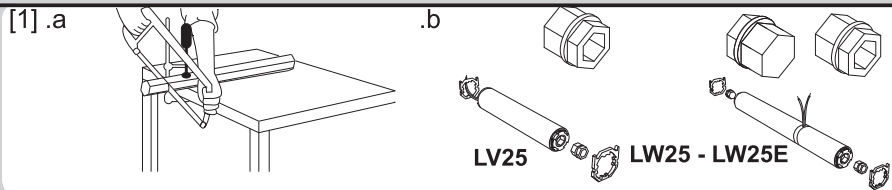

[2]. Instalación del motor en el cofre

- a. Poner el motor en el cofre. Tenga cuidado de no cortar los cables de alimentación con el borde del cofre durante la inserción del motor.
- b. Deslizar los ejes hasta que encajen en los adaptadores del eje del motor.

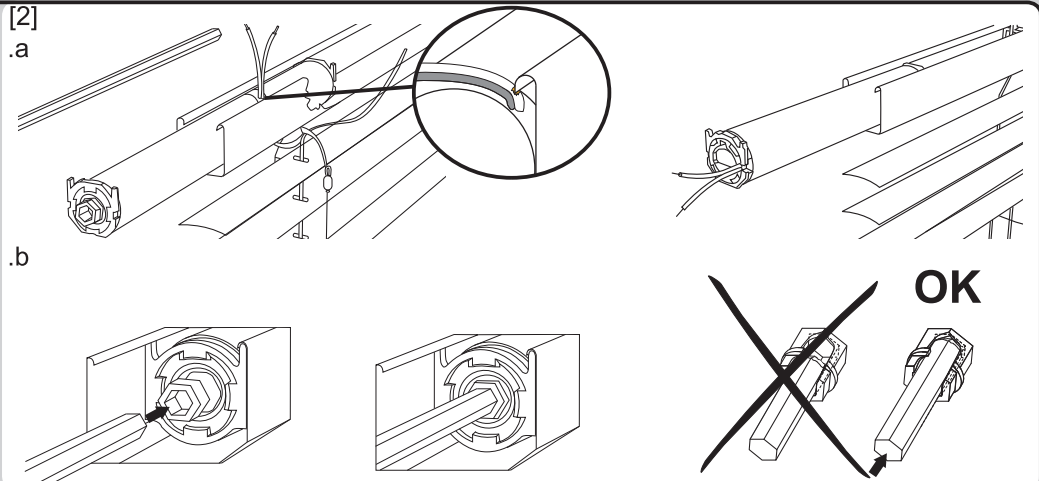

[3]. Bloqueo del motor y del eje

- a. Utilizando una herramienta apropiada, apretar los bordes del cofre para bloquear el motor en translación.
- b. Para bloquear el eje, colocar los anillos de retención contra el CTS, y atornillarlos.

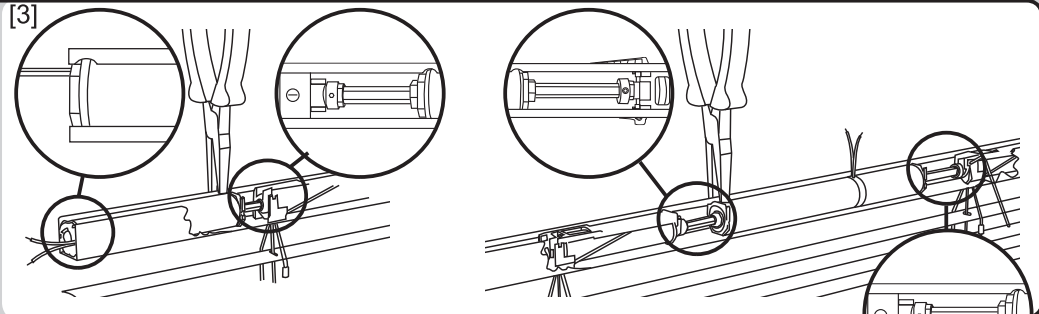

[4]. Rotación según la alimentación

El LW 25E dispone de un cable adicional para enchufar un operador. Funcionamiento con el «MOCO 4 DC/DCE» y prueba con el «LW25 E83 test tool» o el «MOCO 4 DC/DCE».

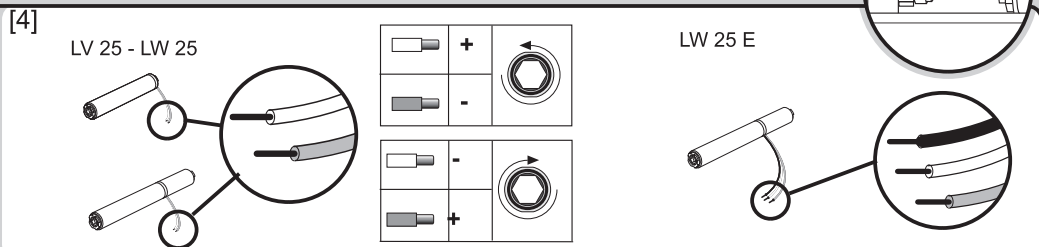

[5]. Específico para LW25 E83 CABLE 0.6M + PLUG

Después de instalar y cablear el motor, los conectores deben asegurarse con un cable de enlace.

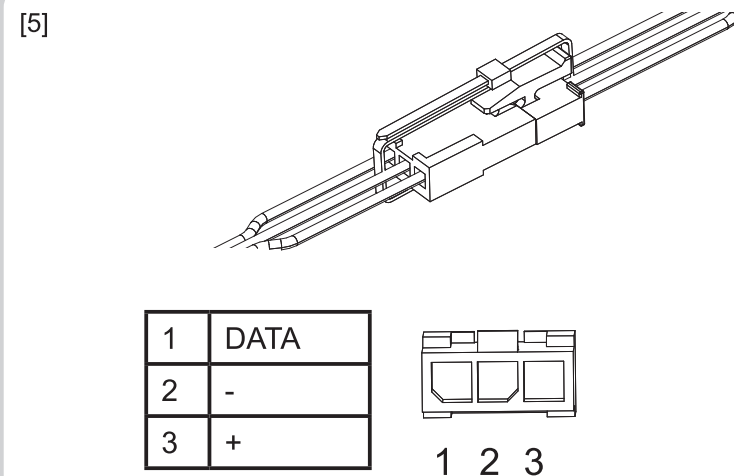

REPARACIONES :

El soporte no se mueve:
Comprobar:
a. La alimentación del motor.
b. El cableado del motor.
c. Que los ejes estén bien encajados en los adaptadores eje del motor.
d. Que el motor no se encuentre en final de carrera.

El motor gira al contrario de la orden enviada:
Comprobar:
a. El cableado.
b. Invertir los cables si es necesario.

INSTRUÇÕES TRADUZIDO

Estas instruções aplicam-se a todos os motores LV25, LW25 e LW25E, cujas variantes estão disponíveis no catálogo em vigor.

Área de aplicação

Os motores C25 foram concebidos para motorizar todos os tipos de estores de interior de pregas, venezianos, plissados, celulares.

O técnico de instalação, profissional da motorização e da automatização do lar, deve assegurar que a instalação do produto motorizado respeita as normas em vigor no país de colocação em serviço, tais como a norma sobre os estores de interior EN13120.

Responsabilidade

Antes de instalar e de utilizar o motor, ler atentamente estas instruções. Tal como acontece com as instruções descritas nestas instruções, também devem ser respeitadas as instruções detalhadas apresentadas no documento em anexo **Instruções de segurança**.

O motor deve ser instalado por um profissional da motorização e da automatização do lar, em conformidade com as instruções da Somfy e a regulamentação do país no qual é instalado.

Qualquer utilização do motor fora da área de aplicação acima descrita é proibida. Tal utilização excluiria, como qualquer desrespeito pelas instruções constantes deste guia e no documento em anexo **Instruções de segurança**, toda a responsabilidade e garantia da Somfy.

O técnico de instalação deve informar os seus clientes sobre as condições de funcionamento e de manutenção do motor e deve comunicar-lhes as instruções de utilização e de manutenção, bem como o documento em anexo **Instruções de segurança**, após a instalação do motor. Todas as operações do Serviço Pós-Venda no motor requerem a intervenção de um profissional da motorização e da automatização do lar.

A utilização desta motorização com produtos não indicados no documento anexo «Matriz de compatibilidade» isentará igualmente a Somfy de qualquer responsabilidade e anulará a respetiva garantia.

Em caso de dúvidas aquando da instalação do motor ou para obter informações complementares, consultar um interlocutor Somfy ou o site www.somfy.com.

CE Pela presente, a SOMFY ACTIVITES SA, Société Anonymes, F-74300 CLUSES declara que o motor abrangido por estas instruções e utilizado como indicado nas mesmas, está conforme as exigências essenciais das Directivas Europeias aplicáveis e, em particular, da Directiva de Máquinas 2006/42/CE e da Directiva CEM 2014/30/UE.

O texto completo da declaração de conformidade da UE está disponível em www.somfy.com/ce.

Christian Rey, responsável pelas homologações, agindo em nome do Director da Actividade, Cluses, 05/2016.

Segurança

- ⚠ Os cabos que atravessam uma parede metálica devem ser protegidos e isolados por uma manga ou um forro.
- ⚠ Prender os cabos para evitar um eventual contacto com uma parte móvel.
- ⚠ Deixar o cabo de alimentação do motor em posição acessível: deve poder ser facilmente substituído.
- ⚠ Para garantir a segurança eléctrica, este motor de classe III deve ser obrigatoriamente alimentado por uma fonte de tensão MBTS (Muito Baixa Tensão de Segurança).

Características

O uso deste produto é proibido entre vidros selados.

LV 25

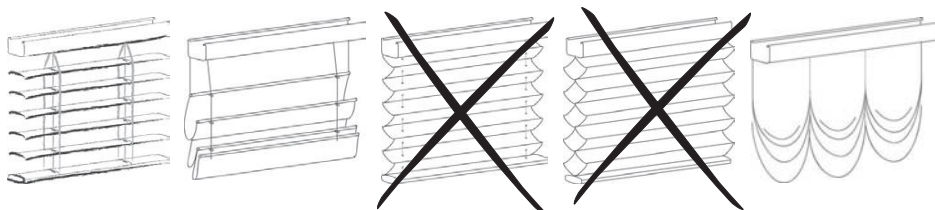

LW 25 - LW 25 E

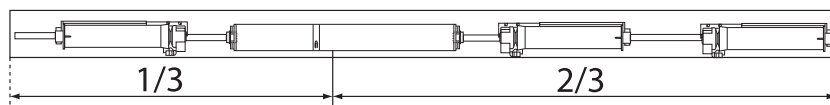

Oldham
coupling

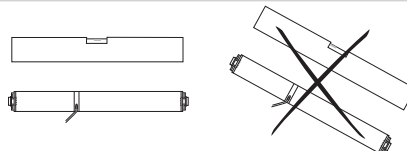
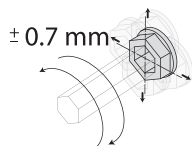

24V DC
> 20V
< 27V

LV 25 / LW 25

Utilização nominal :
-10°C / 60°C (14°F / 140°F)

Restrição :
-10°C / 0°C (14°F / 32°F) : 100 ciclos

Número máximo de inclinação de régua: 20000

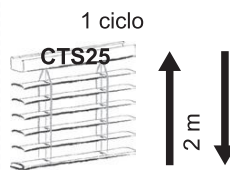

LW 25 E / LW 25 LL

Utilização nominal :
-10°C / 85°C (14°F / 185°F)

Restrição :
-10°C / 0°C (14°F / 32°F) : 100 ciclos
60°C / 75°C (140°F - 167°F) : 2,000 ciclos
75°C / 85°C (167°F - 185°F) : 500 ciclos

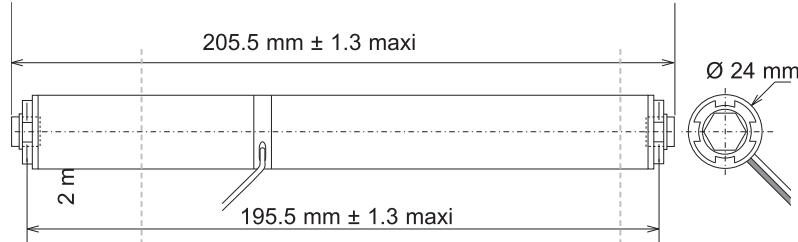
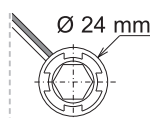
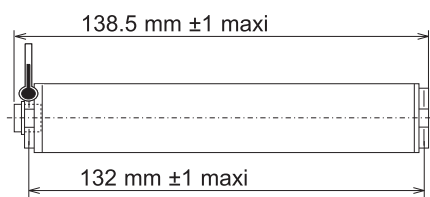
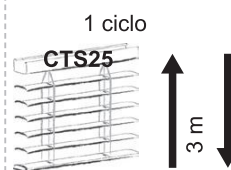

Para obter informações complementares sobre as características técnicas da motorização, consulte o seu interlocutor Somfy.

Instalação

[1]. Preparação

- Cortar o eixo da caixa no comprimento desejado.
- Colocar os adaptadores de caixa e de eixo no motor.

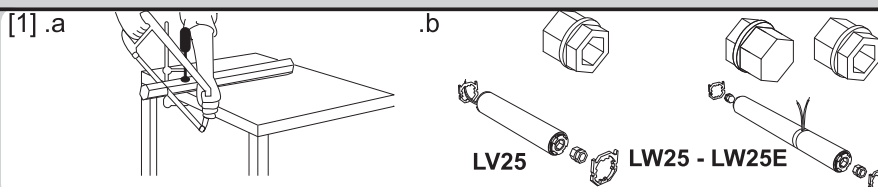

[2]. Montagem do motor na caixa

- Introduzir o motor na caixa. Prestar atenção para não cortar os fios de alimentação com o bordo da caixa ao inserir o motor.

- Fazer avançar os eixos em encosto nos adaptadores de eixo do motor.

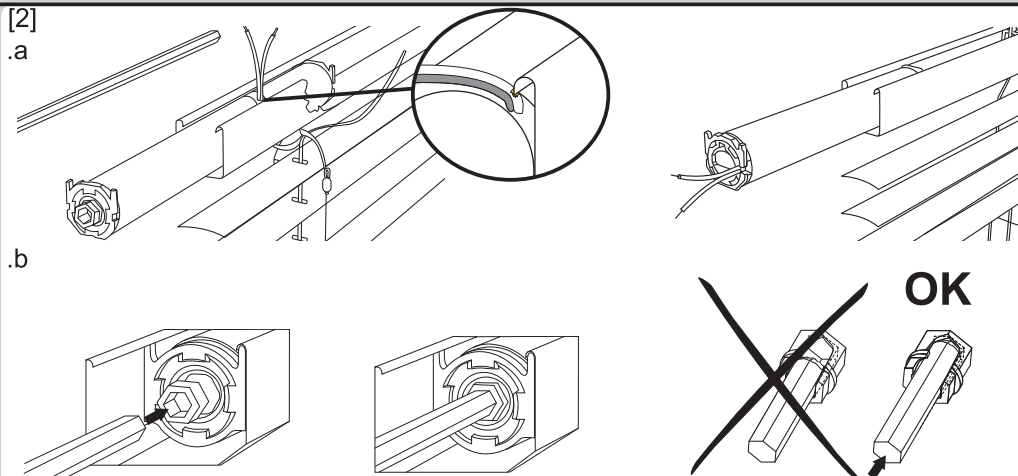

[3]. Bloqueio do motor e do eixo

- Por meio de uma ferramenta adaptada, apertar os bordos da caixa para bloquear o motor em translação.
- Para bloquear o eixo, colocar os casquilhos de retenção contra o CTS, e fixá-los.

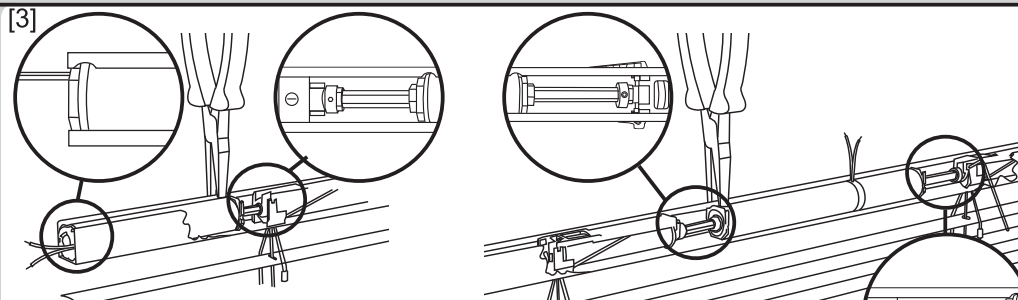

[4]. Rotação consoante a alimentação

O LW 25E possui um fio suplementar destinado à ligação de um controlador. A utilizar com o «MOCO 4 DC/DCE» e testar com o «LW25 E83 test tool» ou o «MOCO 4 DC/DCE».

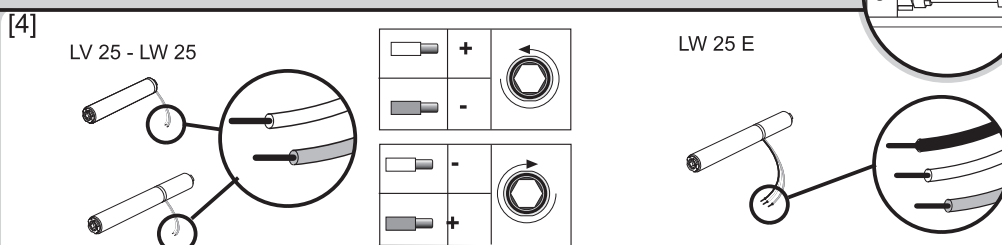

[5].Específico para LW25 E83 CABLE 0.6M + PLUG

Após a instalação e a ligação do motor, os conectores devem ser fixados com uma abraçadeira.

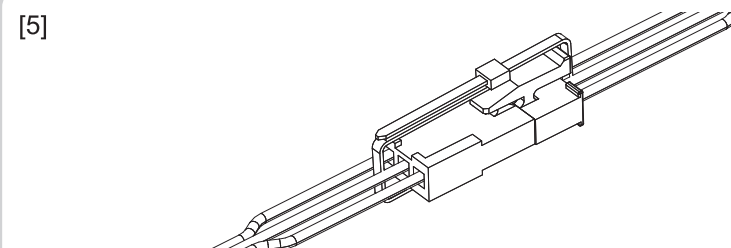

1	DATA
2	-
3	+

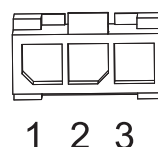

REPARAÇÃO :

- O produto portador não reage:
 Verificar:
 a. A alimentação do motor.
 b. A cablagem do motor.
 c. Se os eixos estão bem em encosto nos adaptadores de eixo do motor.
 d. Se o motor não está em fim de curso.

- O motor roda em sentido inverso à ordem dada:
 Verificar:
 a. A cablagem.
 b. Inverter os fios se necessário.

INSTRUCTIES VERTAALD

Deze handleiding is geldig voor alle uitvoeringen van de motorisaties LV25, LW25 en LW25E die in de actuele catalogus zijn opgenomen.

Toepassingsgebied

De motorisaties C25 zijn ontworpen voor het motoriseren van elk van de volgende types van binnenzonwering: vouwgordijnen, jaloezieën, plissés, cellulaires.

Het gemotoriseerde systeem moet geïnstalleerd worden door een erkende installateur van automatiseringssystemen in woningen, in overeenstemming met de instructies van Somfy en met de van het land van gebruik geldende normen en met name met de binnenzonweringen EN13120.

Verantwoordelijkheid

Voordat de motorisatie geïnstalleerd en gebruikt wordt, moet deze handleiding zorgvuldig gelezen worden. Houd u altijd aan de aanwijzingen die in deze handleiding staan. Houd u ook altijd aan de gedetailleerde voorschriften die in het bijgevoegde document **Veiligheidsvoorschriften** staan.

De motorisatie moet geïnstalleerd worden door een erkende installateur van automatiseringssystemen in woningen, in overeenstemming met de instructies van Somfy en met de in het land van gebruik geldende wet- en regelgeving. Ieder gebruik van de motorisatie buiten het hierboven beschreven toepassingsgebied is verboden. Hierdoor en door het niet opvolgen van de instructies die in deze handleiding en in het bijgevoegde document **Veiligheidsvoorschriften** staan, vervalt de aansprakelijkheid en de garantie van Somfy.

De installateur moet de klant informeren over de voorwaarden voor het gebruik en het onderhoud van de motorisatie en moet hem/haar, na de installatie van de motorisatie, de aanwijzingen voor het gebruik en het onderhoud, evenals het bijgevoegde document **Veiligheidsvoorschriften**, overhandigen. Servicewerkzaamheden aan de motorisatie mogen alleen uitgevoerd worden door een erkende installateur van automatiseringssystemen in woningen.

Door het gebruik van deze motorisatie met producten die niet genoemd worden in bijgaande «Compatibiliteitsmatrix» vervallen ook iedere aansprakelijkheid en garantie van Somfy.

Raadpleeg, bij twijfel tijdens de installatie van de motorisatie of voor aanvullende informatie uw Somfy leverancier of ga naar de website www.somfy.com.

CE Hierbij verklaart SOMFY ACTIVITES SA, Société Anonymes, F-74300 CLUSES dat de motorisatie die behandeld wordt en bestemd is om te worden gebruikt volgens de aanwijzingen in dit document, in overeenstemming is met de essentiële eisen en de andere relevante bepalingen van de Europese richtlijnen voor toepassing binnen de Europese Unie en in het bijzonder met de Machinerichtlijn 2006/42/EG en de EMC-Richtlijn 2014/30/EU.

De volledige EU-conformiteitsverklaring staat ter beschikking op de website www.somfy.com/ce.

Christian Rey, verantwoordelijk voor de typegoedkeuringen, handelend uit naam van de Directeur van de onderneming, Cluses, 05/2016.

Veiligheid

- ⚠️ Kabels die door een metalen schot lopen moeten beschermd en geïsoleerd worden door een doorvoerrubber of -huls.
- ⚠️ Maak kabels vast zodat zij niet in contact kunnen komen met bewegende delen.
- ⚠️ Zorg dat de voedingskabel van de motorisatie toegankelijk blijft: hij moet gemakkelijk vervangen kunnen worden.
- ⚠️ Om de elektrische veiligheid te garanderen, moet deze motorisatie klasse III verplicht worden gevoed door een ZLVS-voedingsbron (zeer lage veiligheidsspanning).

Specificaties

Dit product mag niet met vaste tussenramen worden gebruikt.

LV 25

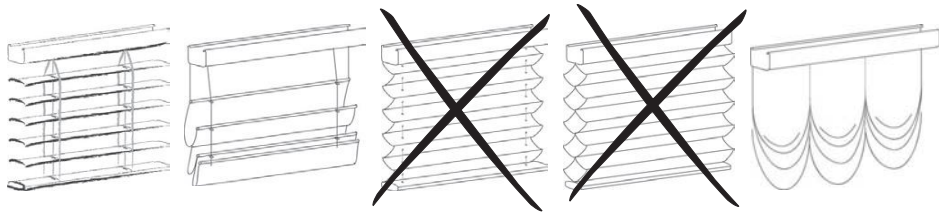

LW 25 - LW 25 E

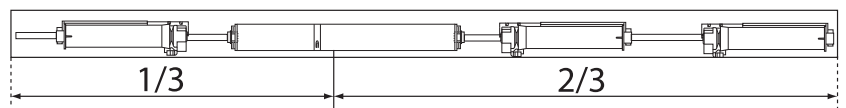
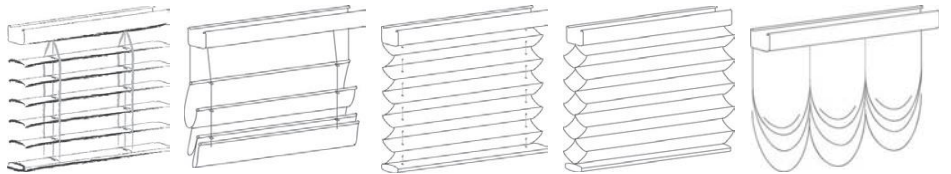

Oldham
coupling

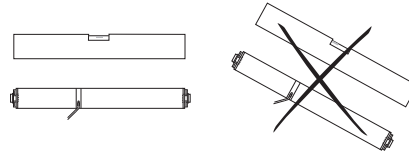
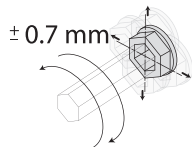

24V DC
> 20V
< 27V

LV 25 / LW 25

Nominaal gebruik :
-10°C / 60°C (14°F / 140°F)

Beperking :
-10°C / 0°C (14°F / 32°F) : 100 cycli

Maximum aantal kantelingen: 20000

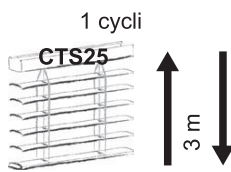

LW 25 E / LW 25 LL

Nominaal gebruik :
-10°C / 85°C (14°F / 185°F)

Beperking :
-10°C / 0°C (14°F / 32°F) : 100 cycli
60°C / 75°C (140°F - 167°F) : 2,000 cycli
75°C / 85°C (167°F - 185°F) : 500 cycli

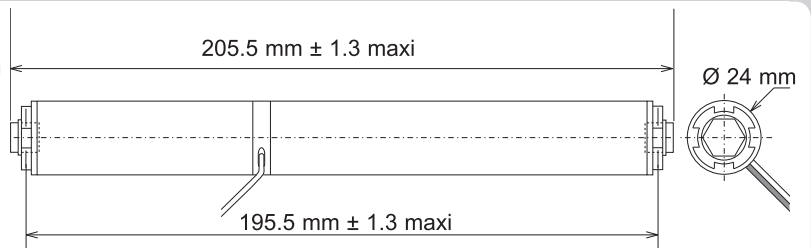
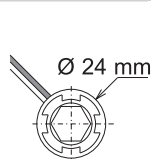
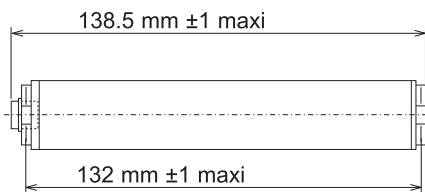
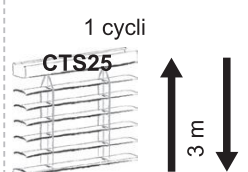

Raadpleeg uw Somfy-leverancier voor meer informatie over de technische gegevens van de motorisatie.

Installatie

[1]. Voorbereiding

- Snij de as van de behuizing op de gewenste lengte af.
- Monteer de adapters voor de behuizing en de as op de motor.

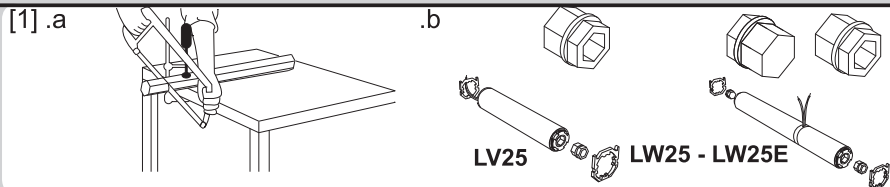

[2]. Montage van de motor in de behuizing

- Schuif de motor in de behuizing. Let erop dat de voedingsdraden tijdens het inbrengen van de motor niet door de rand van de behuizing worden doorgesneden.
- Schuif de assen tot de aanslag op de asadapters van de motor.

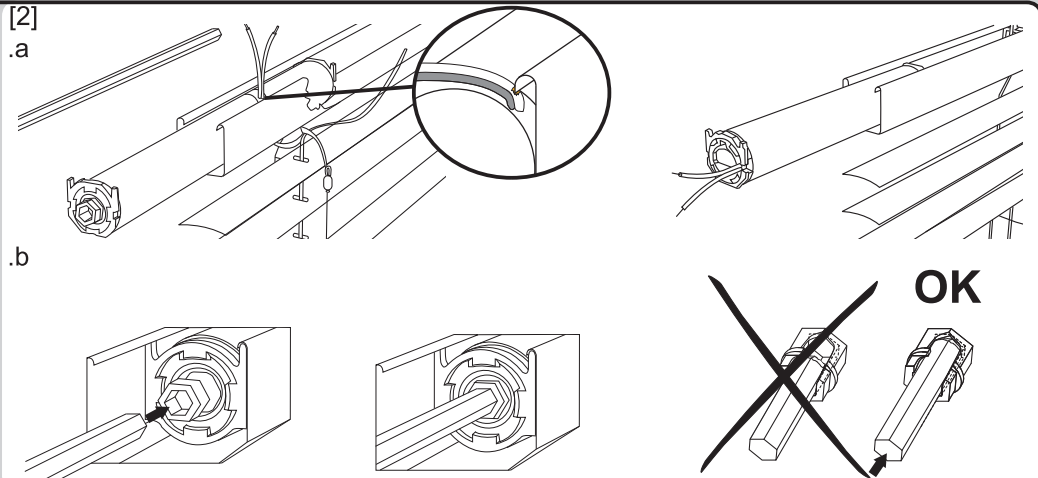

[3]. Vergrendeling van de motor en de as

- Knijp de randen van de behuizing met een geschikt werktuig samen om de motor vast te zetten.
- Om de as te blokkeren, plaatst u de aanslagringen tegen de CTS en schroeft u ze vast.

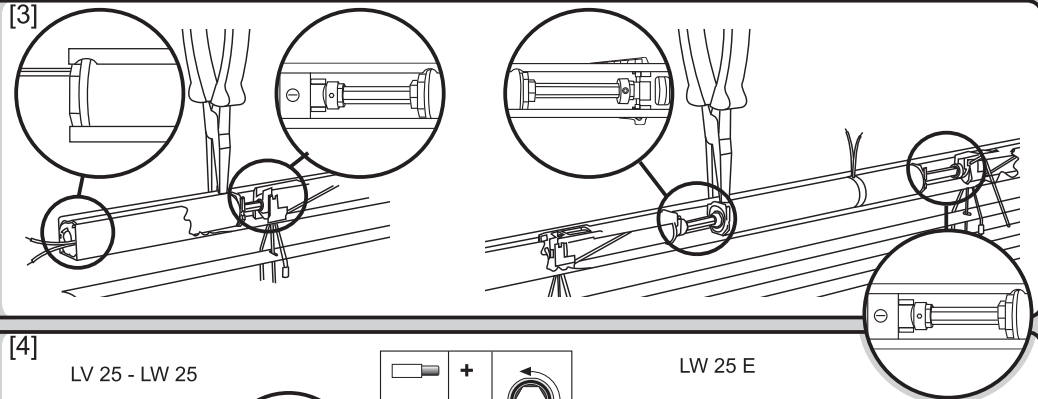

[4]. Draairichting volgens de voeding

De LW 25E heeft een extra draad om een besturingseenheid op aan te sluiten. Te gebruiken met de «MOCO 4 DC/DCE» en testen met het testgereedschap «LW25 E83» of de «MOCO 4 DC/DCE».

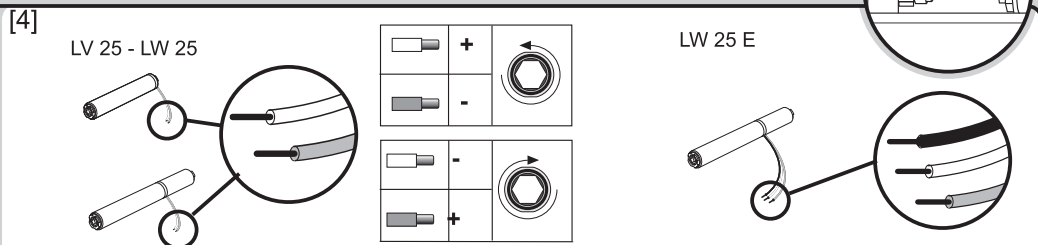

[5]. Specifiek voor LW25 E83 CABLE 0.6M + PLUG

Na de installatie en aansluiting van de motor moeten de connectors vastgezet worden met een kabelbinder.

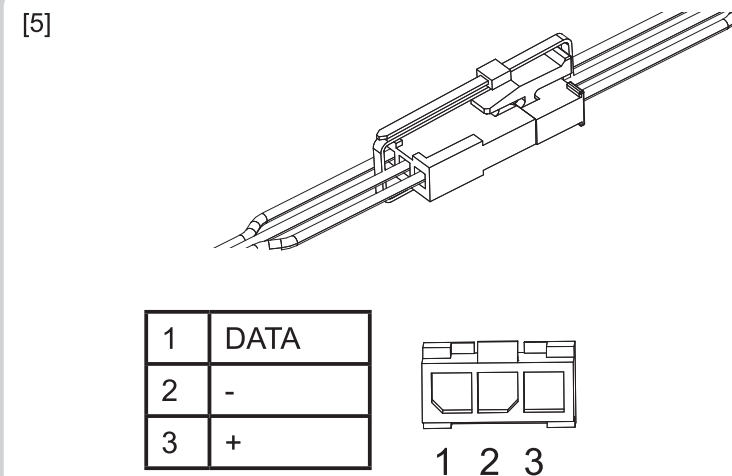

STORINGEN VERHELPEN :

De drager reageert niet:

Controleer:

- De voeding van de motor.
- De bedrading van de motor.
- Of de assen tegen de aanslag in de asadapters van de motor zitten.
- Of de motor niet aan het einde van de slag is.

De motor draait in omgekeerde richting:

Controleer:

- De bedrading.
- Zet zo nodig de draden om.

INSTRUKTIONER ÖVERSATTA

Den här bruksanvisningen gäller alla LV25, LW25 och LW25E motorer som finns att beställa från den aktuella katalogen.

Användningsområde

Motorerna C25 är utformade för att driva alla typer av hissgardiner, persienner, plisségardiner och cellpersienner för inomhusbruk.

Installationen ska utföras av en tekniker som är utbildad på motor- och automatiseringsutrustning för hem. Installatören måste försäkra sig om att den motoriserade produkten motsvarar de bestämmelser som gäller det land där den används. Däribland standarderna SS-EN 13120 för invändiga solskydd.

Ansvar

Läs de här anvisningarna noggrant innan du installerar motorn och använder den. Förutom den information som ges i denna anvisning är det också viktigt att du följer de anvisningar som ges i bilagan **Säkerhetsanvisningar**.

Motorn ska installeras av en tekniker utbildad inom motor- och automatiseringsutrustning för hem, enligt Somfys instruktioner och tillämplig lagstiftning i det aktuella landet.

Användning av motorn på ett sätt som inte stämmer överens med beskrivningen ovan är inte tillåten. Den innebär att Somfys ansvar upphör och produktgarantin slutar gälla. Detta gäller även om anvisningarna här och i bilagan **Säkerhetsanvisningar** inte följs.

Installatören ska informera kunderna om villkoren för användning och underhåll av motorn och ska också vidarebefordra användnings- och underhållsanvisningarna, liksom bilagan **Säkerhetsföreskrifter**, efter installation av motorn. Alla eftermarknadsåtgärder på motorn ska utföras av en tekniker utbildad inom motor- och automatiseringsutrustning för hem.

Om denna motor används med produkter som inte har angivits i det bifogade dokumentet med kompatibilitetsinformation, innebär detta automatiskt att Somfys ansvar och garantier upphör.

Om du har frågor om installationen av motorn eller behöver annan information, kontakta en Somfy-återförsäljare eller gå till webbplatsen www.somfy.com.

CE Härmed intygar SOMFY ACTIVITES SA, Société Anonymes, F-74300 CLUSES i sin roll som tillverkare att den motor som omfattas av dessa anvisningar, och som används enligt dessa anvisningar, uppfyller de viktigaste kraven i tillämpliga europeiska direktiv, då särskilt maskindirektivet 2006/42/EG och radiodirektivet 2014/30/EU.

Hela EU-försäkran om överensstämmelse finns på internetadressen www.somfy.com/ce.

Christian Rey, ansvarig för standardisering, som handlar i avdelningsdirektörens namn, Cluses, 05/2016.

Säkerhet

- ⚠ Kablar som dras genom en metallvägg måste skyddas och isoleras med en krage eller muff.
- ⚠ Fäst upp kablarna så att de inte tar i rörliga delar.
- ⚠ Se till att motorns strömkabel är åtkomlig, den ska vara enkel att byta.
- ⚠ För att kunna garantera elsäkerheten måste denna motor i klass III alltid matas med en källa som avger SELV (Safety Extra Low Voltage).

Karakteristika

Det är förbjudet att använda denna produkt mellan förslutna glasrutor.

LV 25

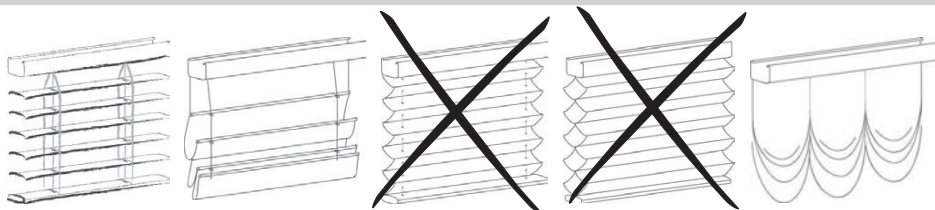

LW 25 - LW 25 E

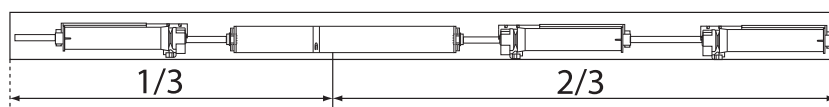

Oldham coupling

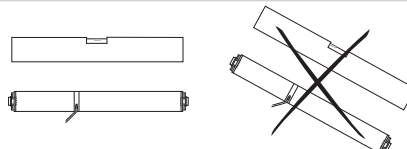
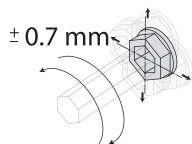

24V DC
> 20V
< 27V

LV 25 / LW 25
Nominell användning :
-10°C / 60°C (14°F / 140°F)

Begränsning :
-10°C / 0°C (14°F / 32°F) : 100
upprullningscykler

Max. antal lamellvinklingar: 20000

1 upprullningscykler

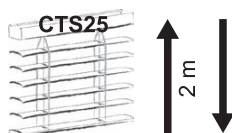

LW 25 E / LW 25 LL
Nominell användning :
-10°C / 85°C (14°F / 185°F)

Begränsning :
-10°C / 0°C (14°F / 32°F) : 100 upprullningscykler
60°C / 75°C (140°F - 167°F) : 2,000 upprullningscykler
75°C / 85°C (167°F - 185°F) : 500 upprullningscykler

1 upprullningscykler

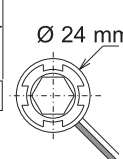
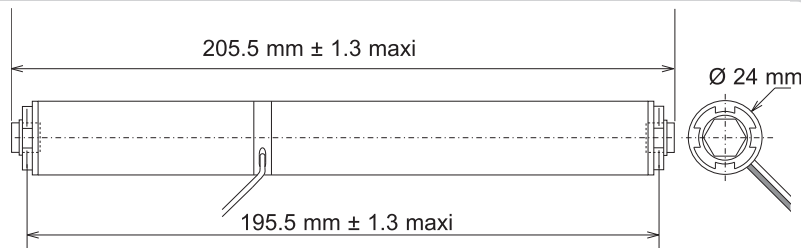
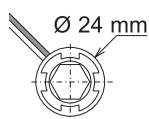
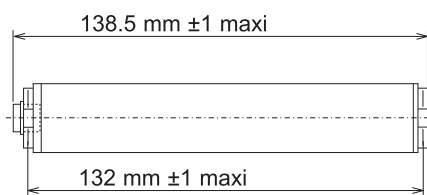
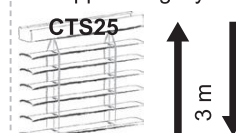

För kompletterande information om motorns tekniska data, kontakta din Somfy-kontaktperson.

Montering

[1]. Förberedelser

- Kapa av lådans axel till önskad längd.
- Placera lådans och axelns adaptrar på motorn.

[1].a

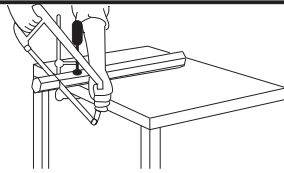

.b

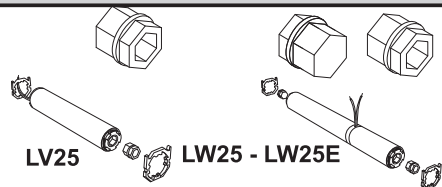

[2]. Montering av motorn i lådan

- Skjut in motorn i lådan. Se till att du inte kappar av matarledningarna med lådans kanter vid motorns isättning.
- Skjut in axlarna ända till stoppet på motoraxelns adaptrar.

[2].a

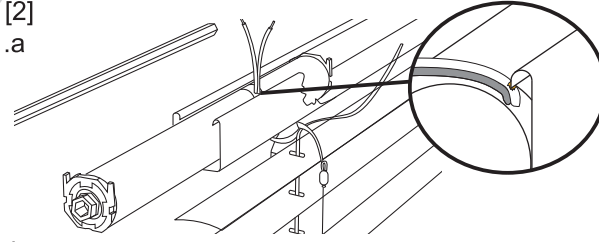

.b

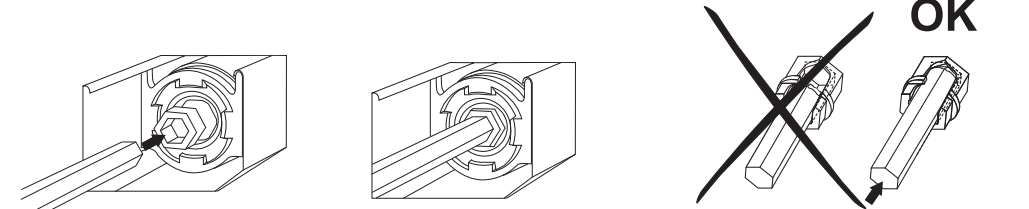

[3]. Låsning av motorn och axeln

- Med hjälp av lämpligt verktyg, pressa samman lådans kanter för att blockera motorn i förflyttning.
- För att blockera axeln, placera stoppringarna mot CTS och skruva fast dem.

[3]

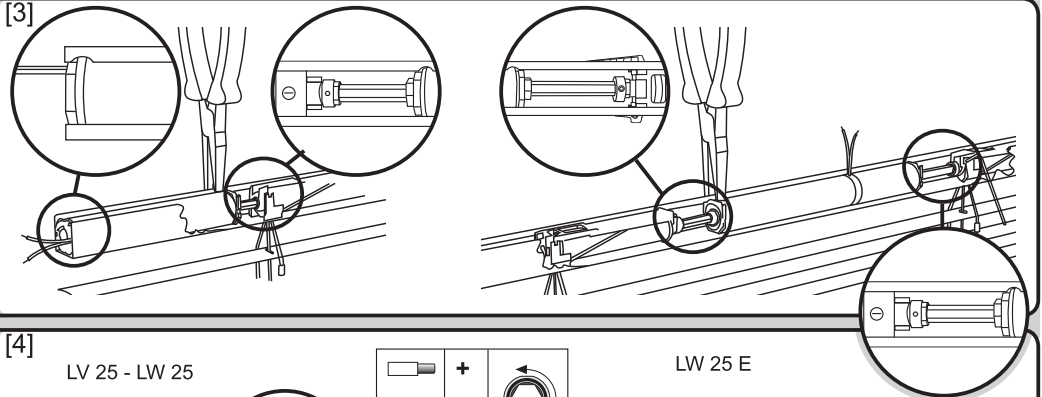

[4]. Rotation beroende på mätning

LW 25E är utrustad med en extra kabel avsedd för anslutning till kontrollern. Använd tillsammans med "MOCO 4 DC/DCE" och testa med "LW25 E83 test tool" eller "MOCO 4 DC/DCE".

[4]

LV 25 - LW 25

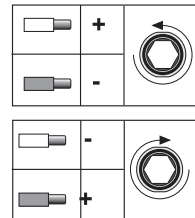
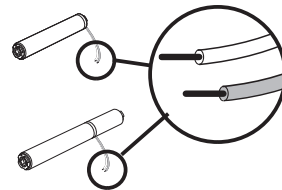

LW 25 E

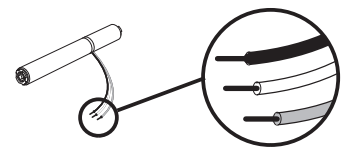

[5]. Särskilt för LW25 E83 CABLE 0.6M + PLUG

Efter installation av och kabeldragning till motorn måste kontakterna säkras med ett buntband.

[5]

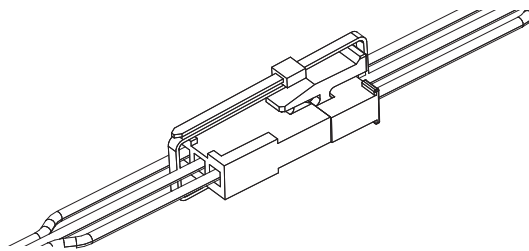

1	DATA
2	-
3	+

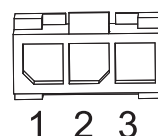

FELSÖKNING :

Bärrprodukten reagerar inte:

Kontrollera:

- Motorns strömförsörjning.
- Motorns kabelnät.
- Att axlarna sitter ordentligt placerade mot stoppet i axeladaptorna. till motorn.
- Att motorn inte befinner sig i sina gränslägen.

Motorn rotorar i motsatt riktning till börriktningen:

Kontrollera:

- Kabelnätet.
- Kasta om kablarna vid behov.

INSTRUKSJONER OVERSATTE

Denne bruksanvisningen gjelder for alle motorene LV25, LW25 og LW25E med versjoner som er tilgjengelige i den gjeldende katalogen.

Bruksområde

Motorene C25 er konstruert for å motorisere alle typer innvendige båtgardiner, persienner, plisségardiner, cellepersienner.

Installatøren, som må være en fagperson innenfor motorisering og boligautomasjon, må sørge for at installasjonen av det motoriserte produktet også etter installasjonen overholder gjeldende normer i landet der produktet skal brukes, særlig normen for innvendige rullegardiner EN13120.

Ansvar

Les denne bruksanvisningen grundig før du monterer og bruker motoren. I tillegg til instruksene i denne bruksanvisningen må også detaljerte anvisninger i det vedlagte dokumentet **Sikkerhetsanvisninger** følges.

Motoren skal installeres av fagfolk på området motorisering og boligautomasjon, i samsvar med instruksene fra Somfy og gjeldende forskrifter i landet der motoren skal brukes.

All bruk av motoren utenfor bruksområdet som er beskrevet ovenfor, er forbudt. Somfy fraskriver seg ethvert ansvar og all garanti ved slik bruk som ved all annen manglende overholdelse av anvisningene i denne veiledningen og i det vedlagte dokumentet **Sikkerhetsanvisninger**.

Installatøren skal informere kundene om bruk og vedlikehold av motoren og overlevere bruks- og vedlikeholdsanvisningene, samt det vedlagte dokumentet **Sikkerhetsanvisninger** etter installasjon av motoren. Alt servicearbeid på motoren skal utføres av fagfolk innenfor motorisering og boligautomasjon.

Bruk av denne motoren sammen med produkter som ikke står på listen i det vedlagte dokumentet «Kompatibilitetsmatrise», utelukker ethvert ansvar og opphever enhver garanti fra Somfy.





Hvis du har spørsmål eller ønsker mer informasjon i forbindelse med installasjonen av motoren, kan du kontakte en Somfy-forhandler eller gå til nettstedet www.somfy.com.

CE SOMFY ACTIVITES SA, Société Anonymes, F-74300 CLUSES erklærer herved at motoren beskrevet i denne bruksanvisningen, og brukt som angitt i denne bruksanvisningen, er i samsvar med de viktigste kravene i de relevante EU-direktivene, og særlig maskindirektivet 2006/42/EF og EMC-direktivet 2014/30/EU.

Den fullstendige teksten til EU-samsvarserklæringen finnes tilgjengelig på www.somfy.com/ce.

Christian Rey, godkjenningsansvarlig, på vegne av daglig leder, Cluses, 05/2016.

Sikkerhet

-  Kabler som går gjennom en metallvegg, må være beskyttet og isolert av en muffe eller hylse.
-  Fest kablene for å unngå all berøring med en del i bevegelse.
-  Sørg for at strømkabelen til motoren er lett tilgjengelig: Den må være enkel å skifte ut.
-  For å garantere den elektriske sikkerheten er det påbudt at denne motoren i klasse III skal forsynes fra en spenningskilde av typen SELV (sikkerhet ved ekstra lav spenning).

Egenskaper

Dette produktet kan ikke brukes mellom forseglede ruter.

LV 25

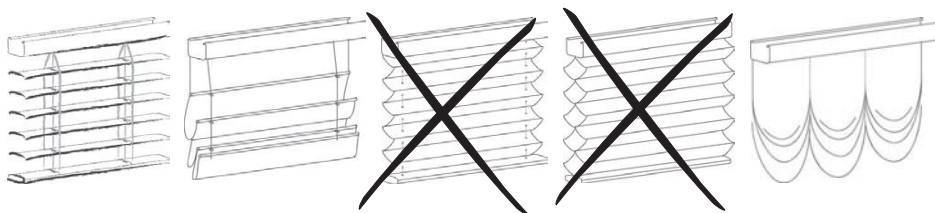

LW 25 - LW 25 E

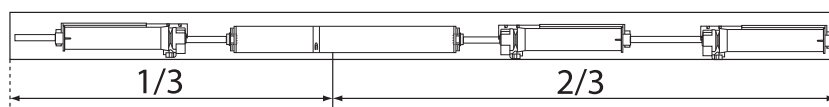

Oldham coupling

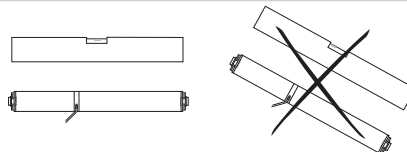
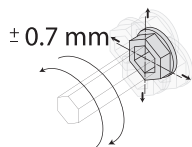

24V DC
> 20V
< 27V

LV 25 / LW 25

Normal bruk :
-10°C / 60°C (14°F / 140°F)

Begrensning :
-10°C / 0°C (14°F / 32°F) : 100 sykluser

Maksimalt antall vending av lamellene: 20000

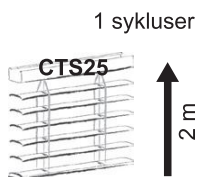

LW 25 E / LW 25 LL

Normal bruk :
-10°C / 85°C (14°F / 185°F)

Begrensning :
-10°C / 0°C (14°F / 32°F) : 100 sykluser
60°C / 75°C (140°F - 167°F) : 2,000 sykluser
75°C / 85°C (167°F - 185°F) : 500 sykluser

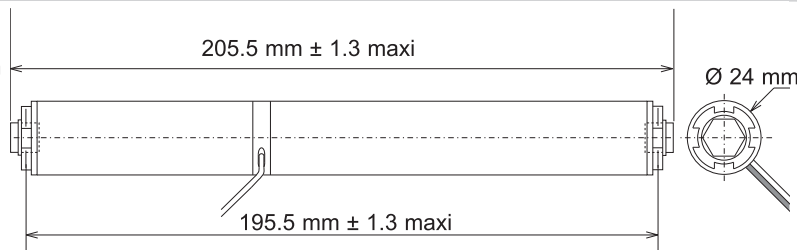
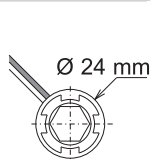
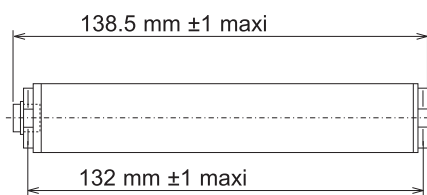
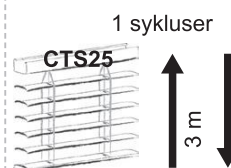

For å få flere opplysninger om de tekniske karakteristikkene for motoren må du kontakte din Somfy-forhandler.

Installasjon

[1]. Forberedelse

- Kutt kassens akse i ønsket lengde.
- Sett kasse- og akseadapterne på motoren.

[1].a

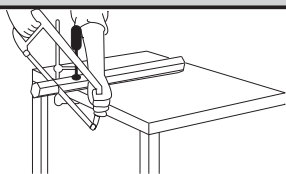

.b

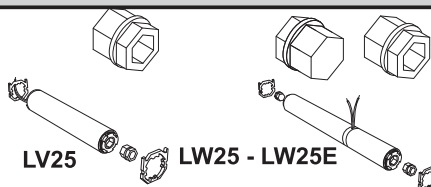

[2]. Montering av motoren i kassen

- Før motoren inn i kassen. Pass på at du ikke kutter tilførselsledningene mot kanten av kassen når du setter inn motoren.
- Før aksene helt inn på motorens akseadaptere.

[2].a

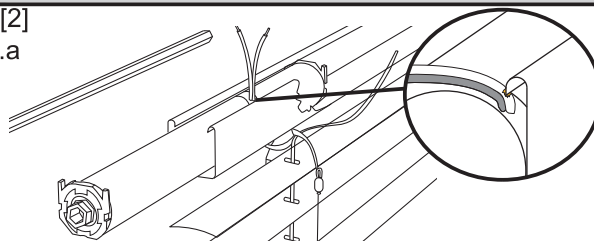

.b

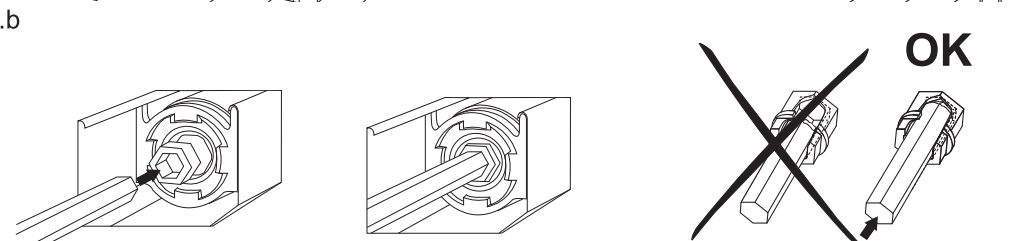

[3]. Låsing av motoren og aksen

- Bruk et egnet verktøy, og klem sammen kassens kanter for å blokkere motoren i forskyvning.
- For å blokkere aksens plassering mot stoppringene mot snorsystemet CTS, og skru dem til.

[3]

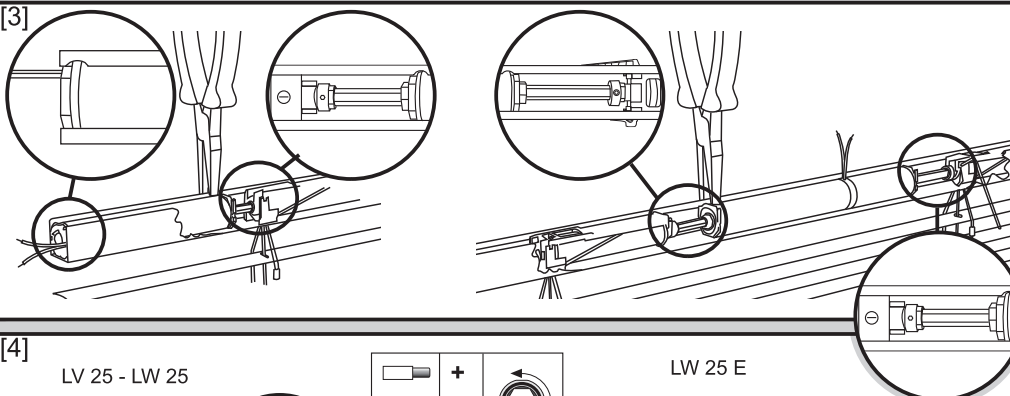

[4]. Rotasjon alt etter tilførsel

LW 25E har en ekstra ledning beregnet på tilkobling av en kontroll. Skal brukes sammen med «MOCO 4 DC/DCE» og testes med «LW25 E83 test tool» eller «MOCO 4 DC/DCE».

[4]

LV 25 - LW 25

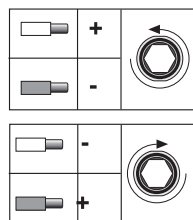
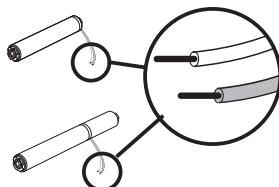

LW 25 E

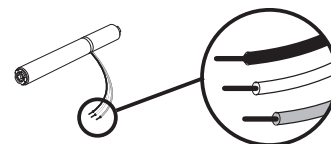

[5]. Spesifikt for LW25 E83 CABLE 0.6M + PLUG

Etter installasjon og kabling av motoren må kontaktene sikres med kabelstrips.

[5]

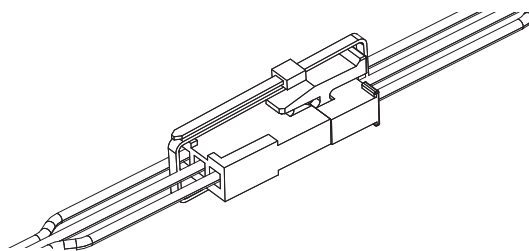

1	DATA
2	-
3	+

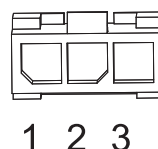

FEILSØKING :

Bæreproduktet reagerer ikke:

Sjekk:

- Motorens tilførsel.
- Motorens kabling.
- At aksene er helt inne i motorens akseadaptere.
- At motoren ikke er i stopposisjon.

Motoren dreier i omvendt retning:

Sjekk:

- Kablingen.
- Bytt om ledningene om nødvendig.

DER ER OVERSAT

Denne betjeningsvejledning gælder for alle motorerne LV25, LW25 og LW25E. De forskellige udgaver af disse motorer findes i det gældende katalog.

Anvendelse

Motorerne C25 er udviklet med henblik på motorstyring af alle typer indendørs foldegardiner, persienner, plisserede rullegardiner, gennemsigtige rullegardiner.

Installatøren, en godkendt elinstallatør med speciale i motorstyring og automatisering af boligen, skal sikre at installationen af det motordrevne produkt, når det er installeret, overholder de gældende bestemmelser i landet for driftsætning, herunder især bestemmelsen indvendige rullegardiner EN13120.

Ansvar

Læs denne vejledning grundigt igennem, før motoren installeres og bruges. Ud over de skrevne anvisninger i denne brugsvejledning, skal du ligeledes overholde de detaljerede forskrifter i det vedlagte dokument **Sikkerhedsanvisninger**.

Motoriseringen skal monteres af en godkendt elinstallatør med speciale i motorstyring og automatisering af boligen i overensstemmelse med Somfys instruktioner og lovgivningen, der er gældende i det land, hvor produktet idriftsættes.

Motoren må ikke anvendes til andre formål end dem, der er beskrevet herunder. En sådan brug vil, ligesom al overtrædelse af anvisningerne i denne brugsanvisning og det vedlagte dokument **Sikkerhedsanvisninger**, udelukke alt ansvar og garanti fra Somfys side.

Installatøren skal efter monteringen af motoren oplyse kunderne om brugsbetingelserne og vedligeholdelsen af motoren og skal overdrage dem brugs- og vedligeholdelsesvejledningen samt det medfølgende dokument **Sikkerhedsanvisninger**. Alt efterfølgende servicearbejde på motoren skal udføres af en autoriseret elinstallatør med speciale i motorstyring og automatisering af boliger.

Brug af denne motor med produkter, der ikke er på listen i det vedlagte dokument «Kompatibilitets matrix», udelukker ligeledes alt ansvar og garanti fra Somfys side.

Hvis der opstår tvivl under installationen af motoren, eller hvis man ønsker yderligere oplysninger, kan man henvende sig til en Somfy repræsentant eller besøge internetstedet www.somfy.com.

CE Hermed erklærer SOMFY ACTIVITES SA, Société Anonymes, F-74300 CLUSES, i egenskab af fabrikant, at motoren, for hvilken denne vejledning gælder, og anvendt, som angivet i denne vejledning, er i overensstemmelse med de væsentlige krav i gældende EU Direktiver, og i særdeleshed med maskindirektivet 2006/42/EF og CEM-direktivet 2014/30/EU.

Den komplette EU-overensstemmelseserklæring findes på internetadressen www.somfy.com/ce.

Christian Rey, ansvarlig for godkendelser, handler i navn af Aktivitetsdirektøren, Cluses, 05/2016.

Sikkerhed

- ⚠ Ledningerne, der går gennem metalvæggen, skal være beskyttede og isolerede med en manchetter eller beskyttelsesrør.
- ⚠ Fastgør ledningerne, så de ikke kommer i kontakt med en del, der bevæger sig.
- ⚠ Sørg for, at der er adgang til motorens strømforsyningskabel: Det skal let kunne udskiftes.
- ⚠ For at garantere for den elektriske sikkerhed, skal denne motorisering af klasse III obligatorisk være forsynet fra en TBTS (meget lav sikkerhedsspænding) spændingskilde.

Egenskaber

Brug af dette produkt mellem forseglede ruder er forbudt.

LV 25

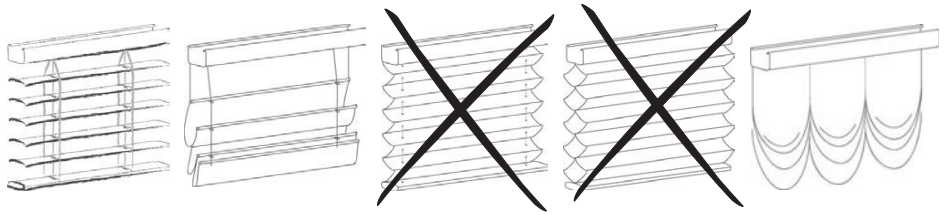

LW 25 - LW 25 E

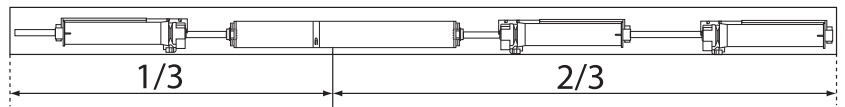
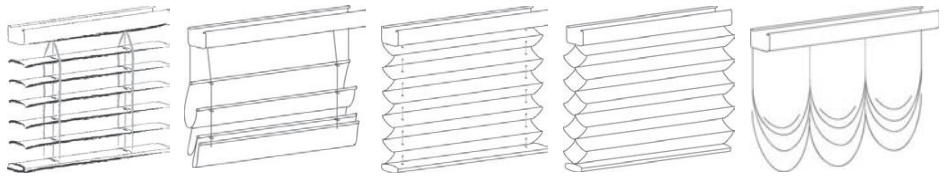

Oldham coupling

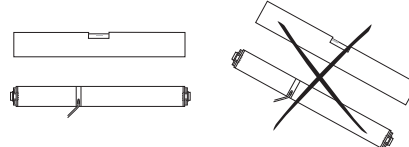
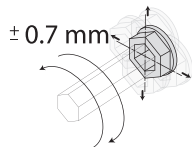

24V DC
> 20V
< 27V

LV 25 / LW 25

Nominal brug :
-10°C / 60°C (14°F / 140°F)

Begrænsninger :
-10°C / 0°C (14°F / 32°F) : 100 cyklusser

Maksimalt antal vending af persienner: 20000

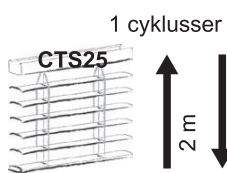

LW 25 E / LW 25 LL

Nominal brug :
-10°C / 85°C (14°F / 185°F)

Begrænsninger :
-10°C / 0°C (14°F / 32°F) : 100 cyklusser
60°C / 75°C (140°F - 167°F) : 2,000 cyklusser
75°C / 85°C (167°F - 185°F) : 500 cyklusser

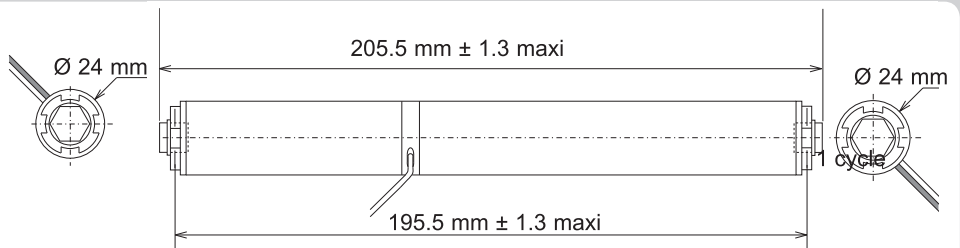
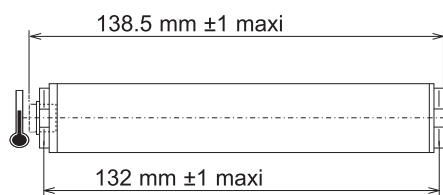
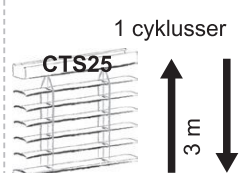

For at opnå yderligere oplysninger om motorens tekniske specifikationer bedes du kontakte en Somfy-repræsentant.

Installation

[1]. Forberedelse

- Skær kassens aksel i den ønskede længde.
- Monter kasse- og akseladapterne på motoren.

[1].a

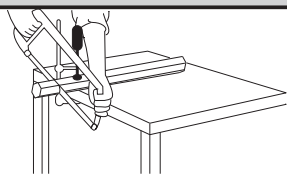

.b

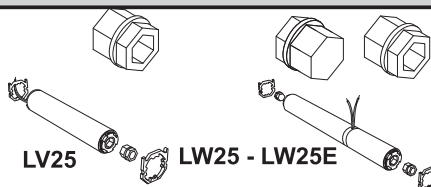

[2]. Montering af motoren i kassen

- Lad motoren glide ind i kassen.
Pas på ikke at komme til at skære fødeledningerne over med kanten af kassen under indføring af motoren.

- Indfør akslerne, indtil de trykker mod motorens akseladaptere.

[2].a

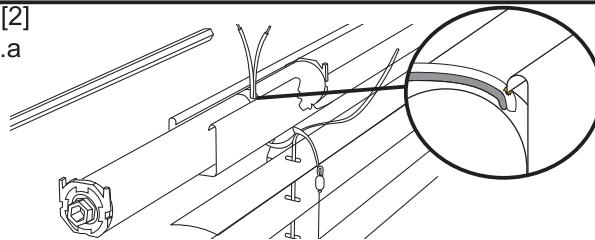

.b

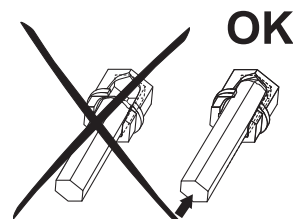
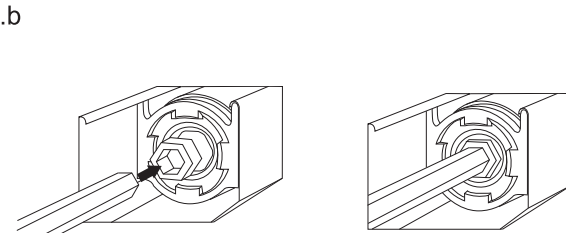

[3]. Fastlåsning af motor og aksel

- Klem kanterne af kassen ved hjælp af et egnet værktøj for at blokere motorens sideforskydning.
- For at blokere akslen placeres stopringene mod CTS og skrues fast.

[3]

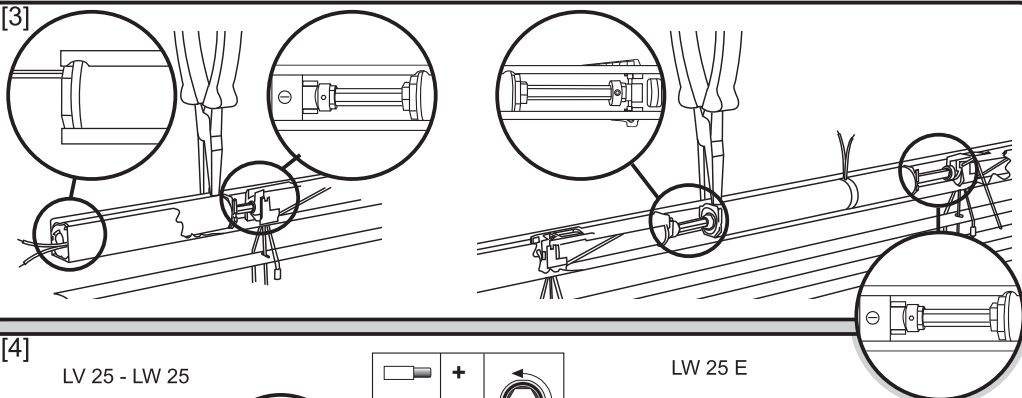

[4]. Rotation ifølge fødestrømmen

LW 25E har en ekstra ledning, der er beregnet til tilslutning af en kontrollér. Skal bruges sammen med «MOCO 4 DC/DCE» og testes med «LW25 E83-testværktøj» eller «MOCO 4 DC/DCE».

[4]

LV 25 - LW 25

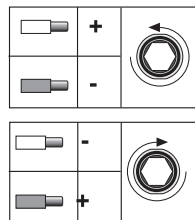
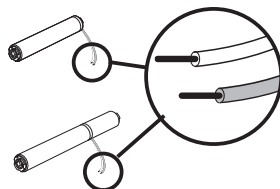

LW 25 E

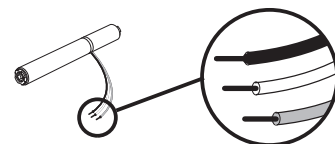

[5]. Specifik for LW25 E83 CABLE 0.6M + PLUG

Efter installation og ledningsføring af motoren skal konektorerne sikres med en kabelholder.

[5]

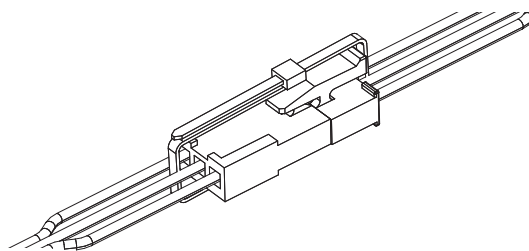

1	DATA
2	-
3	+

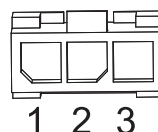

PROBLEMLØSNING :

- Det bærende produkt reagerer ikke:
Kontrollér:
- Motorens strømforsyning.
 - Motorens ledningsføring.
 - At akslerne trykker mod motorens akseladaptere.
 - At motoren ikke er ved endestop.

Motoren kører i modsat retning i forhold til den givne kommando:

- Kontrollér:
- Ledningsføringen.
 - Ombyt om nødvendigt ledningerne.

OHJEET KÄÄNNETTY

Tätä käyttöohjetta käytetään kaikissa moottoreissa LV25, LW25 ja LW25E joiden versiot löytyvät voimassa olevasta tuoteluettelosta.

Käyttötarkoitus

Moottoreita C25 voi käyttää kaikentyyppiset sisätilojen laskoskaihtimet, sälekaihtimet, vekkikaihtimet ja paperiset laskoskaihtimet.

Asuintilojen motorisoinnin ja automatisoinnin ammattilaisen tulee huolehtia, että asennettu moottori täyttää käyttömaan voimassa olevat normit, erityisesti sisäkaihtimia EN13120 koskevat normit.

Vastuu

Lue tämä käyttöohje huolellisesti ennen moottorin asentamista ja käyttämistä. Tässä ohjeessa kuvattujen ohjeiden lisäksi noudata myös liitteenä olevia **turvallisuusohjeita**.

Moottorin asennuksen saa suorittaa asuintilojen motorisoinnin ja automatisoinnin ammattilainen Somfyn ohjeiden ja asennusmaassa voimassa olevien säännösten mukaan.

Moottorin käyttäminen muuhun kuin yllä kuvattuun tarkoitukseen on kielletty. Tämän käyttöohjeen ja **turvallisuusohjeiden** vaatimusten vastainen käyttö ja laiminlyönti peruuttavat Somfyn vastuun ja takuun.

Asentajan tulee kertoa asiakkailleen moottorin asennus- ja huolto-ohjeet, ja hänen on välitettävä käyttäjille käyttö- ja huolto-ohjeet sekä liitteenä olevat **turvallisuusohjeet** moottorin asennuksen jälkeen. Kaikki moottorin huoltotyöt tulee antaa asuintilojen motorisoinnin ja automatisoinnin ammattilaisen tehtäväksi.

Tämän tuotteen käyttäminen sellaisten tuotteiden kanssa, joita ei ole listattu liitteenä olevassa asiakirjassa «Yhteensopivuuksien hallinta», peruuttaa Somfyn vastuun ja takuun.

Jos moottorin asennuksessa on epäselvää tai haluat lisätietoja, ota yhteys Somfyn jälleenmyyjään tai mene sivulle www.somfy.com.

CE Valmistajana SOMFY ACTIVITES SA, Société Anonymes, F-74300 CLUSES ilmoittaa täten, että tässä käyttöohjeessa kuvattu moottori, jota käytetään tässä käyttöohjeessa kuvatulla tavalla, on sovellettavien Euroopan unionin direktiivien ja erityisesti konedirektiivin 2006/42/EY ja EMC-direktiivin 2014/30/EU olennaisten vaatimusten mukainen.

EU-vaatimustenmukaisuusvakuutuksen koko teksti on luettavissa osoitteessa www.somfy.com/ce.

Christian Rey, tyyppihyväksyntäasioiden vastuuhenkilö, joka toimii toimitusjohtajan nimissä, Cluses, 05/2016.

Turvallisuus

- ⚠ Metallisen rakenteen kautta kulkevat kaapelit on suojattava ja eristettävä joko holkilla tai kotelolla.
- ⚠ Kiinnitä kaapelit, jotta ne eivät kosketa liikkuvaa osaa.
- ⚠ Jätä moottorin virransyöttökaapeli niin, että siihen pääsee käsiksi: se on voitava vaihtaa helposti.
- ⚠ Sähköturvallisuuden varmistamiseksi tämän luokan III moottorin virransyötössä on ehdottomasti käytettävä SELV-pienoisjännitelähdettä (Safety Extra Low Voltage).

Ominaisuudet

Tämän tuotteen käyttö on kielletty hermeettisesti saumattujen lasien välissä.

LV 25

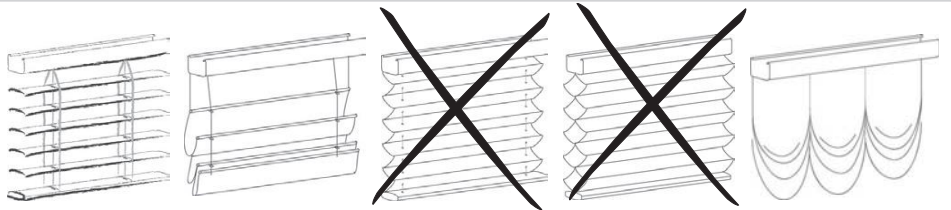

LW 25 - LW 25 E

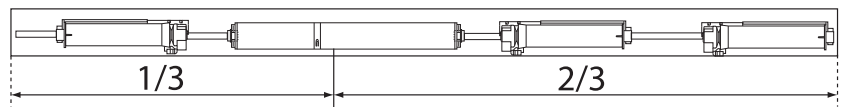
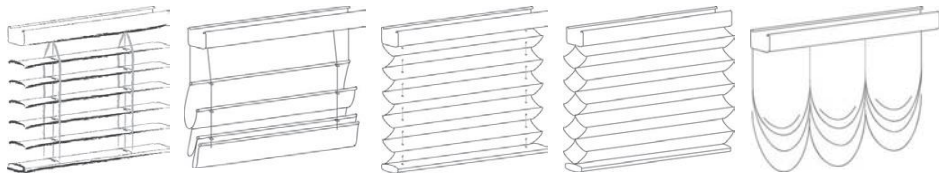

Oldham coupling

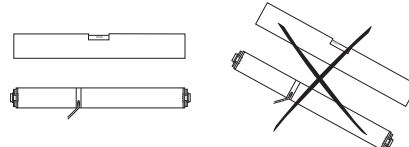
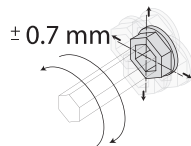

24V DC
> 20V
< 27V

LV 25 / LW 25

Nimelliskäyttö:

-10°C / 60°C (14°F / 140°F)

Rajoitus:

-10°C / 0°C (14°F / 32°F) : 100 sykliä

Säleiden kallistuksen enimmäismäärä: 20000

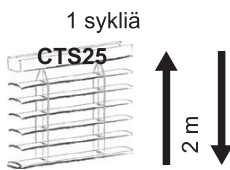

LW 25 E / LW 25 LL

Nimelliskäyttö:

-10°C / 85°C (14°F / 185°F)

Rajoitus:

-10°C / 0°C (14°F / 32°F) : 100 sykliä

60°C / 75°C (140°F - 167°F) : 2,000 sykliä

75°C / 85°C (167°F - 185°F) : 500 sykliä

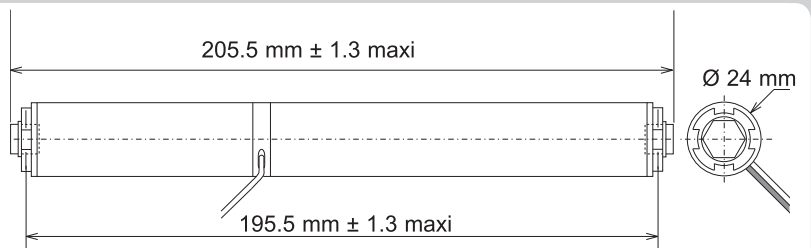
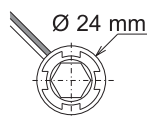
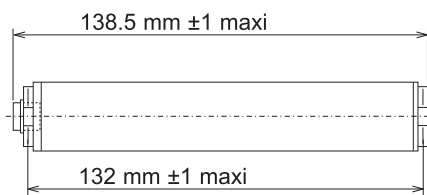
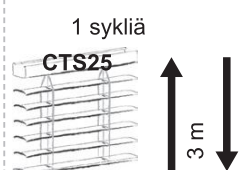

Ota yhteys Somfy-jälleenmyyjään saadaksesi moottorin teknisten tietojen isätiedot.

Asentaminen

[1]. Valmistelu

- a. Katkaise koteloelementti sopivan pituiseksi.
b. Aseta koteloelementin sovittimet ja akseli moottorille.

[1].a

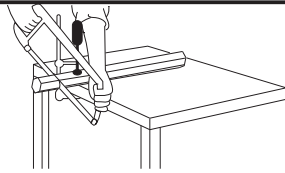

.b

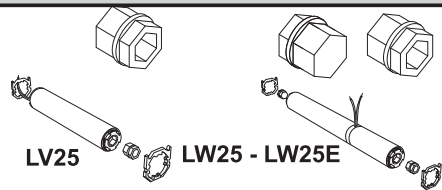

[2]. Moottorin asentaminen kotelolementtiin

- a. Pujota moottori kotelolementtiin.
Varo, etteivät johtimet pääse katkeamaan hankautuessaan kotelolementin reunaan moottoria asennettaessa.

[2].a

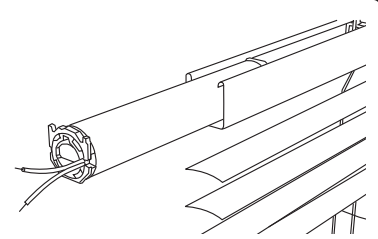
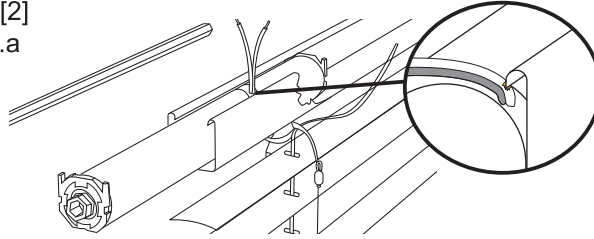

- b. Työnnä akselit vasteseen asti moottorin akselin sovittimilla.

.b

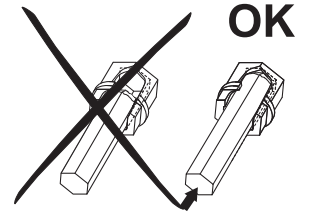
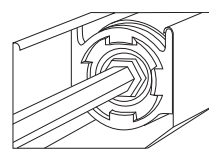
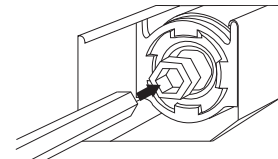

[3]. Moottorin ja akselin lukinta

- a. Sopivaa työkalua apuna käyttäen, nipistä kotelolementin reunat moottorin lukitsemiseksi paikalleen.
b. Akselin lukitsemiseksi, aseta lukintarenkaat CTS vasten ja kiristä kiinni.

[3]

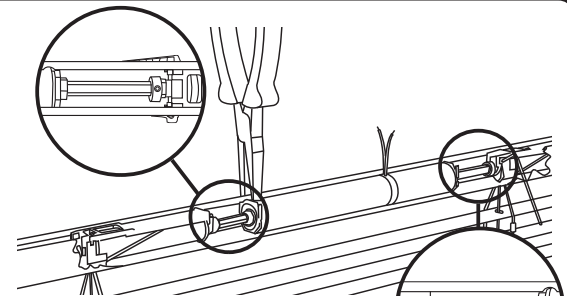
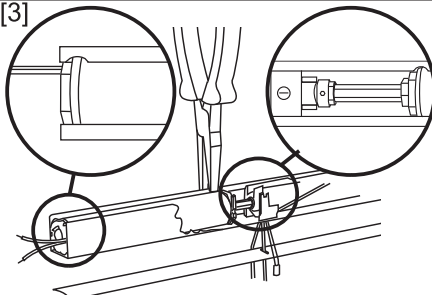

[4]. Pyörintäsuunta virransyötöstä riippuen

LW 25E sisältää valvontalaitteen kytkentään tarkoitetun lisäjohtimen. Käyttö «MOCO 4 DC/DCE:llä» ja testaus «LW25 E83 test toolilla» tai «MOCO 4 DC/DCE:llä».

[4]

LV 25 - LW 25

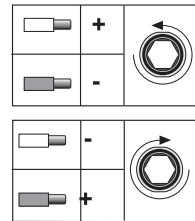
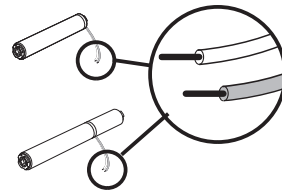

LW 25 E

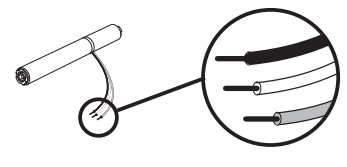

[5]. Koskee: LW25 E83 CABLE 0.6M + PLUG

Moottorin asennuksen ja johdotuksen jälkeen liittimet kiinnitetään nippusiteellä.

[5]

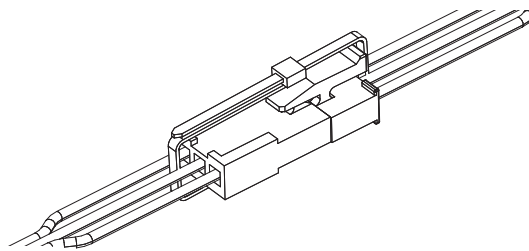

1	DATA
2	-
3	+

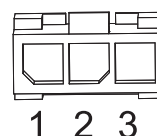

KORJAUS :

- Kantava laite ei reagoi:
Tarkasta:
a. Moottorin virransyöttö.
b. Moottorin kaapelointi.
c. Että akselit ovat vasteessa, moottorin akselin sovittimissa.
d. Ettei moottori ole lopputahdissa.

- Moottori pyörii annetun komennon vastaisesti:
Tarkasta:
a. Kaapelointi.
b. Käännä johtimet tarvittaessa.

ΟΔΗΓΙΕΣ ΜΕΤΑΦΡΑΣΤΕΙ

Το παρόν εγχειρίδιο ισχύει για όλους τους μηχανισμούς LV25, LW25 και LW25E οι παραλλαγές των οποίων είναι διαθέσιμες στον ισχύοντα κατάλογο.

Πεδίο εφαρμογής

Οι μηχανισμοί C25 σχεδιάστηκαν για να εφοδιάζουν με ηλεκτροκίνηση όλους τους τύπους στοριών εσωτερικού χώρου ρόμαν, βενετικού τύπου, πλισέ, κυψελοειδών.

Ο τεχνικός εγκατάστασης, επαγγελματίας με γνώσεις στους μηχανισμούς και αυτοματισμούς κατοικιών, οφείλει να διασφαλίσει ότι η εγκατάσταση του ηλεκτροκίνητου προϊόντος ανταποκρίνεται στα πρότυπα που ισχύουν στη χώρα στην οποία τίθεται σε λειτουργία, και κυρίως στο πρότυπο στο πρότυπο EN 13120 για τα στόρια εσωτερικού χώρου.

Ευθύνη

Πριν εγκαταστήσετε και χρησιμοποιήσετε το μηχανισμό, διαβάστε προσεκτικά το παρόν εγχειρίδιο. Εκτός από τις οδηγίες που περιγράφονται στο παρόν εγχειρίδιο, τηρήστε επίσης τις οδηγίες που αναφέρονται αναλυτικά στο συνημμένο έγγραφο **Οδηγίες ασφαλείας**.

Ο μηχανισμός πρέπει να εγκαθίσταται από επαγγελματία με γνώσεις στους μηχανισμούς και αυτοματισμούς κατοικιών, σύμφωνα με τις οδηγίες της Somfy και τους ισχύοντες κανονισμούς της χώρας στην οποία τίθεται σε λειτουργία.

Απαγορεύεται οποιαδήποτε χρήση του μηχανισμού πέραν του πεδίου εφαρμογής που περιγράφεται πιο πάνω. Οποιαδήποτε άλλη χρήση καθώς και η μη τήρηση των οδηγιών που αναφέρονται στο παρόν εγχειρίδιο και στο συνημμένο έγγραφο **Οδηγίες ασφαλείας** συνεπάγεται τον αποκλεισμό οποιασδήποτε ευθύνης και εγγύησης εκ μέρους της Somfy.

Ο τεχνικός εγκατάστασης οφείλει να ενημερώνει τους πελάτες του για τις συνθήκες χρήσης και συντήρησης του μηχανισμού, οφείλει δε να τους μεταβιβάζει τις οδηγίες χρήσης και συντήρησης, καθώς επίσης και το συνημμένο έγγραφο **Οδηγίες ασφαλείας**, μετά την εγκατάσταση του μηχανισμού. Για οποιαδήποτε εργασία σέρβις μετά την πώληση στο μηχανισμό απαιτείται η επέμβαση επαγγελματία με γνώσεις στους μηχανισμούς και αυτοματισμούς κατοικιών.

Η χρήση του μηχανισμού αυτού με προϊόντα που δεν αναφέρονται στο συνημμένο έγγραφο «Πίνακας συμβατότητας» συνεπάγεται επίσης τον αποκλεισμό οποιασδήποτε ευθύνης και εγγύησης εκ μέρους της Somfy.

Σε περίπτωση αμφιβολίας κατά την εγκατάσταση του μηχανισμού ή αν επιθυμείτε συμπληρωματικές πληροφορίες, συμβουλευτείτε αρμόδιο άτομο επικοινωνίας της Somfy ή επισκεφθείτε τον ιστότοπο www.somfy.com.

CE Με την παρούσα, η SOMFY ACTIVITES SA, Société Anonymes, F-74300 CLUSES δηλώνει ως κατασκευαστής ότι ο μηχανισμός που καλύπτεται από αυτές τις οδηγίες, εφόσον χρησιμοποιείται με τον τρόπο που υποδεικνύεται στις παρούσες οδηγίες, συμμορφώνεται με τις ουσιαστικές απαιτήσεις των εφαρμοζόμενων ευρωπαϊκών οδηγιών και ειδικότερα με την οδηγία 2006/42/EK για τις μηχανές και την οδηγία ΗΜΣ 2014/30/ΕΕ.

Το πλήρες κείμενο της δήλωσης συμμόρφωσης με την ΕΕ διατίθεται στην ιστοσελίδα www.somfy.com/ce.

Ο Christian Rey, υπεύθυνος εγκρίσεων, ο οποίος ενεργεί για λογαριασμό του Διευθυντή Τομέα, Cluses, 05/2016.

Ασφάλεια

- ⚠ Τα καλώδια που διέρχονται από μεταλλικό τοίχωμα πρέπει να προστατεύονται και να μονώνονται με χιτώνιο ή μακαρόνι.
- ⚠ Στερεώστε τα καλώδια προς αποφυγή οποιασδήποτε επαφής με κάποιο κινούμενο εξάρτημα.
- ⚠ Επιτρέψτε την πρόσβαση στο καλώδιο τροφοδοσίας του μηχανισμού: πρέπει να μπορεί να αντικαθίσταται εύκολα.
- ⚠ Για να διασφαλιστεί η ηλεκτρική ασφάλεια, ο εν λόγω μηχανισμός κλάσης III πρέπει να τροφοδοτείται υποχρεωτικά με ρεύμα από πηγή πολύ χαμηλής τάσης ασφαλείας (SELV).

Χαρακτηριστικά

Απαγορεύεται η χρήση αυτού του προϊόντος στο σφραγισμένο διάκενο μεταξύ διπλών τζαμιών.

LV 25

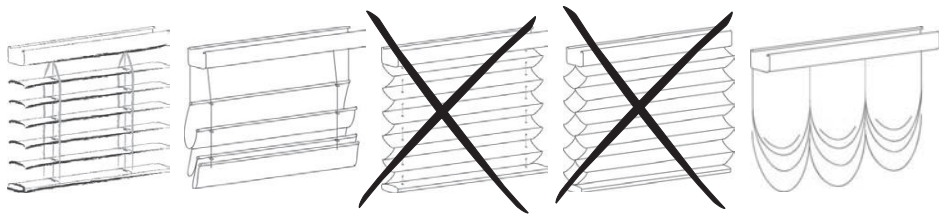

LW 25 - LW 25 E

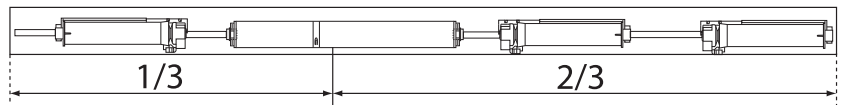
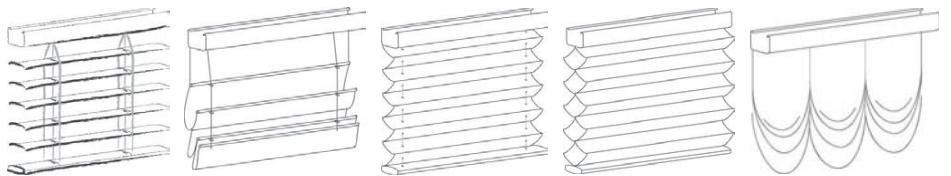

Oldham coupling

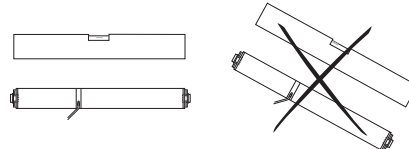
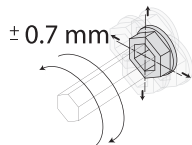

24V DC
> 20V
< 27V



LV 25 / LW 25

Όνομαστικά στοιχεία χρήσης :
-10°C / 60°C (14°F / 140°F)

Περιορισμός :
-10°C / 0°C (14°F / 32°F) : 100 κύκλοι

Μέγιστος αριθμός κλίσεων περσίδας: 20000



LW 25 E / LW 25 LL

Όνομαστικά στοιχεία χρήσης :
-10°C / 85°C (14°F / 185°F)

Περιορισμός :
-10°C / 0°C (14°F / 32°F) : 100 κύκλοι
60°C / 75°C (140°F - 167°F) : 2,000 κύκλοι
75°C / 85°C (167°F - 185°F) : 500 κύκλοι

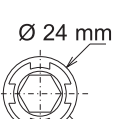
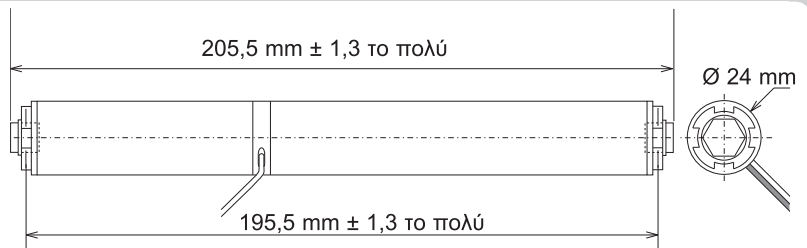
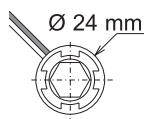
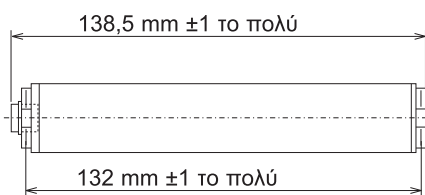

Για συμπληρωματικές πληροφορίες σχετικά με τα τεχνικά χαρακτηριστικά του μηχανισμού, συμβουλευτείτε αρμόδιο άτομο επικοινωνίας της Somfy.

Εγκατάσταση

[1]. Προετοιμασία

- α. Κόψτε τον άξονα του κουτιού στο επιθυμητό μήκος.
- β. Τοποθετήστε τους προσαρμογείς κουτιού και άξονα στο μοτέρ.

[1].a

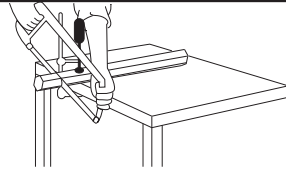

.b

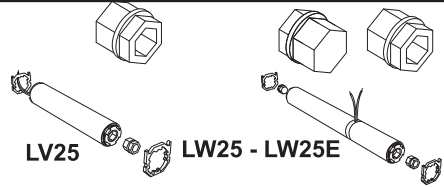

[2]. Τοποθέτηση του μοτέρ μέσα στο κουτί

- α. Σύρετε το μοτέρ μέσα στο κουτί.
Προσέξτε να μην κόψετε τα καλώδια τροφοδοσίας με τα άκρα του κουτιού, κατά την εισαγωγή του μοτέρ.
- β. Σύρετε τους άξονες μέχρι το τέρμα στους προσαρμογείς άξονα του μοτέρ.

[2].a

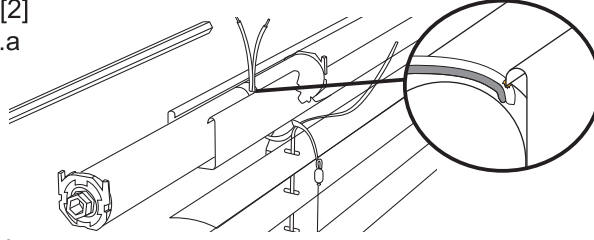

.b

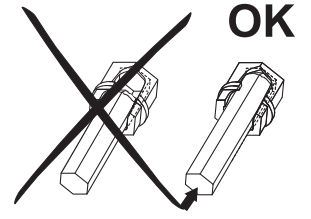
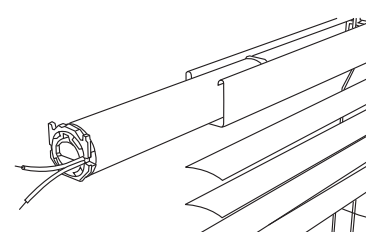
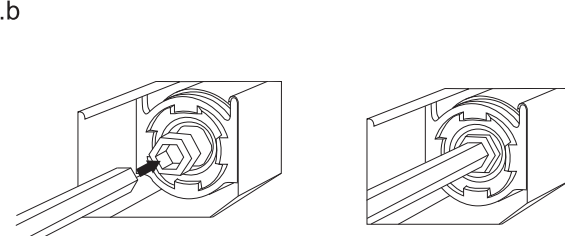

[3]. Ασφάλιση του μοτέρ και του άξονα

- α. Χρησιμοποιώντας ένα κατάλληλο εργαλείο, συγκρατήστε το κουτί από τα άκρα του για να μην είναι δυνατό να μετακινηθεί.
- β. Για να μπλοκάρετε τον άξονα, τοποθετήστε τους δακτύλιους ακινητοποίησης πάνω στο CTS και βιδώστε τους.

[3]

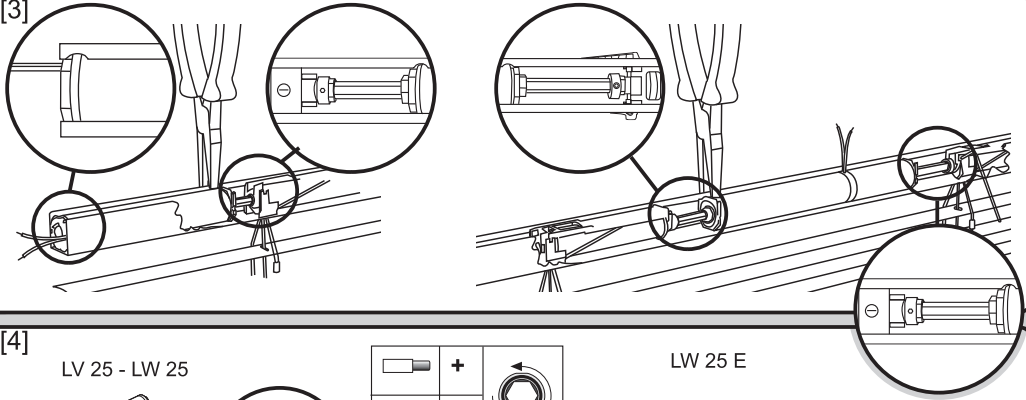

[4]. Περιστροφή ανάλογα με την τροφοδοσία

- Το LW 25E διαθέτει ένα πρόσθετο καλώδιο που προορίζεται για τη σύνδεση ενός ελεγκτή. Χρησιμοποιήστε το με MOCO 4 DC/DCE και δοκιμάτε το με εργαλείο δοκιμής LW25 E83 ή με ένα MOCO 4 DC/DCE.

[4]

LV 25 - LW 25

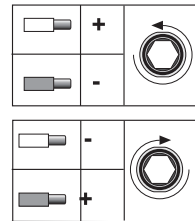
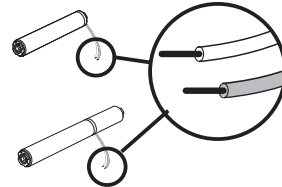

LW 25 E

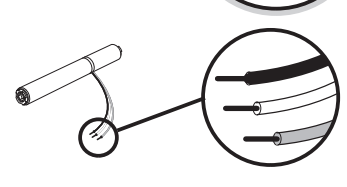

[5]. Ειδικά για LW25 E83 CABLE 0.6M + PLUG

- Μετά την εγκατάσταση και τη σύνδεση του μοτέρ, οι συνδετήρες πρέπει να στερεώνονται με δεματικό καλωδίων.

[5]

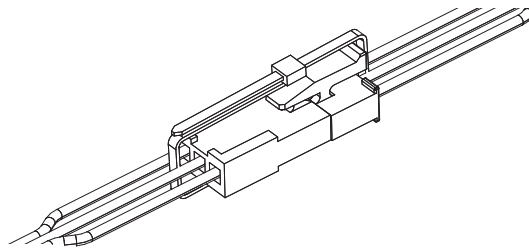

1	DATA
2	-
3	+

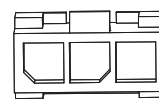

1 2 3

ΣΕ ΠΕΡΙΠΤΩΣΗ ΒΛΑΒΗΣ:

Το συγκρότημα κίνησης δεν αντιδρά:
Ελέγξτε:

- α. Την τροφοδοσία του μοτέρ.
- β. Την καλωδίωση του μοτέρ.
- γ. Ότι οι άξονες βρίσκονται πράγματι στο τέρμα στους προσαρμογείς άξονα του μοτέρ.
- δ. Ότι το μοτέρ δεν βρίσκεται στο όριο της διαδρομής του.

Το μοτέρ περιστρέφεται προς την αντίστροφη φορά από εκείνη της εντολής που δίνεται:

Ελέγξτε:

- α. Την καλωδίωση.
- β. Αντιστρέψτε τα καλώδια, εάν είναι απαραίτητο.

ОРИГИНАЛНО РЪКОВОДСТВО

Това ръководство е приложимо спрямо всички моторни задвижвания LV25, LW25 и LW25E, чиито варианти са на разположение във валидния към момента каталог.

Област на приложение

Моторът С25 е проектиран за моторизиране на всички видове вътрешни засенчвания, римски щори, венециански щори, плисе щори и двойно плисе.

Инсталиращият, професионалист в областта на моторното задвижване и автоматизацията на дома, трябва да се увери, че инсталираното изделие с моторно задвижване отговаря след инсталирането си на действащите стандарти в страната, където е пуснато в действие и по-специално, на стандартите за **вътрешни щори EN13120**.

Отговорност

Преди да пристъпите към инсталирането и използването на моторното задвижване, прочетете внимателно това ръководство. Освен инструкциите в това ръководство, спазвайте и подробните указания в приложения документ **Правила за безопасност**.

Моторното задвижване трябва да бъде инсталирано от професионалист в областта на моторното задвижване и автоматизацията на дома, в съответствие с инструкциите на Сомфи и приложимите разпоредби в страната, където се пуска в действие задвижването.

Всяка употреба на моторното задвижване, която не съответства на предназначението му, е забранена. Тя ще доведе, както и всяко неспазване на инструкциите, налични в това ръководство и в приложения документ **Правила за безопасност**, до обезсилване на всякаква отговорност, както и на гаранцията, дадена от Сомфи.

Инсталиращото лице трябва да запознае своите клиенти с условията за използване и поддръжка на моторното задвижване и трябва да им предаде инструкциите за използване и поддръжка, както и приложения документ **Правила за безопасност**, след инсталиране на моторното задвижване. Всяка операция по следпродажбено обслужване на моторното задвижване изисква намеса на професионалист в областта на моторното задвижване и автоматизацията на дома.

Използването на това моторно задвижване с продукти, които не фигурират в приложения документ «Матрица на съвместимост» също би изключило всякаква отговорност, както и гаранцията на Сомфи.

Ако възникне съмнение по време на инсталиране на моторното задвижване или за да получите допълнителна информация, консултирайте се с представител на Сомфи или се отнесете до сайта www.somfy.com.

CE С настоящото, SOMFY ACTIVITES SA, Société Anonymes, F-74300 CLUSES заявява в качеството си на производител, че моторното задвижване, за което се отнасят тези инструкции, маркирано като захранвано с ток 230V~50Hz, се използва както е посочено в тези инструкции и отговаря на основните изисквания на приложимите европейски директиви и в частност, на директивата Машини 2006/42/ЕС и на директивата СЕМ 2014/30/EU.

Пълният текст на декларацията за съвместимост ЕС е на разположение на Интернет адреса www.somfy.com/ce.
Кристиан Рей, отговарящ за одобренията, действащ от името на Директора за дейността, Клуз, 05/2016.

Безопасност

- ⚠ Кабелите, преминаващи през метална преграда, трябва да бъдат защитени и изолирани посредством маншон или кожух.
- ⚠ Завързвайте кабелите, за да се избегне всякакъв контакт между тях и движеща се част.
- ⚠ Захранващият моторното задвижване кабел трябва да бъде достъпен: той трябва да може лесно да бъде заменян.
- ⚠ За да се гарантира електрическата безопасност, това моторно задвижване от клас III трябва задължително да бъде захранено от източник на напрежение TBTS (Много ниско безопасно напрежение).

Характеристики

Използването на това изделие е забранено при херметизирано двойно остъкляване (стъклопакет).

LV 25

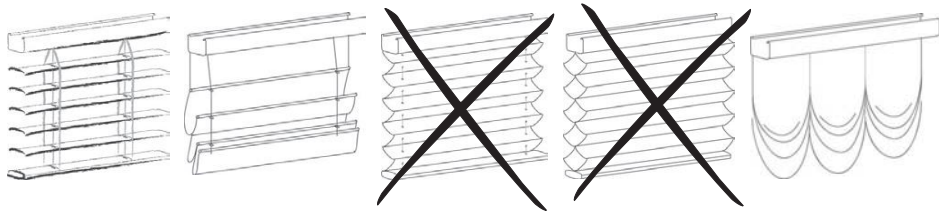

LW 25 - LW 25 E

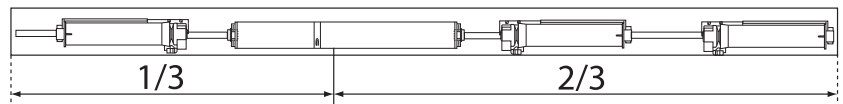
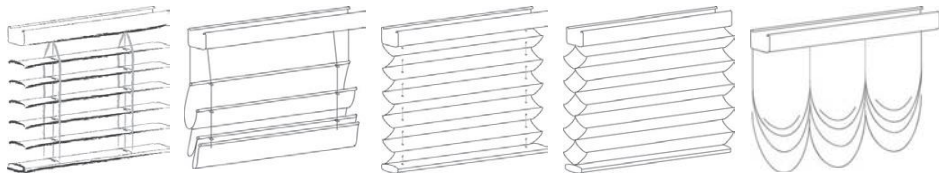

Oldham coupling

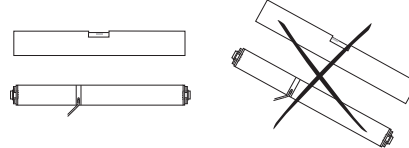
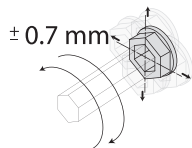

24V DC
> 20V
< 27V

LV 25 / LW 25

Препоръчвана употреба :
-10°C / 60°C (14°F / 140°F)

Ограничения :

-10°C - 0°C (14°F - 32°F) : 100 работни цикъла

Максималният брой на летвата се наклонява: 20000

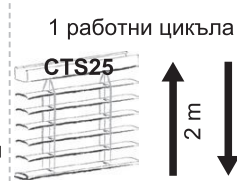

LW 25 E / LW 25 LL

Препоръчвана употреба :
-10°C - 85°C (14°F - 185°F)

Ограничения :

-10°C - 0°C (14°F - 32°F) : 100 работни цикъла
60°C - 75°C (140°F - 167°F) : 2,000 работни цикъла
75°C - 85°C (167°F - 185°F) : 500 работни цикъла

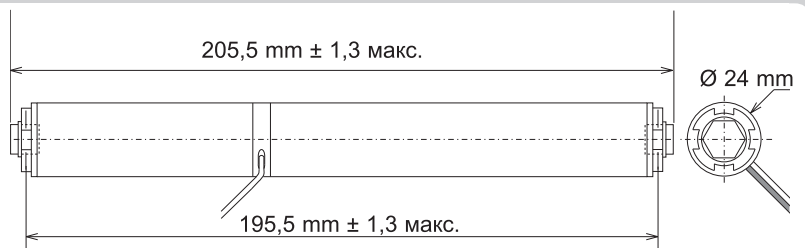
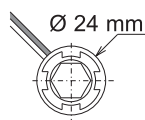
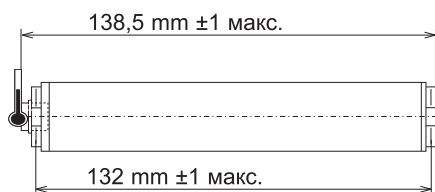
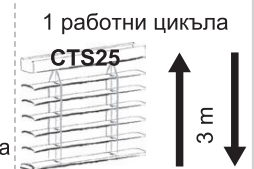

За да получите допълнителна информация за техническите характеристики на моторното задвижване, отнесете се до вашия събеседник от Somfy.

Монтаж

[1]. Подготовка

- Да се отреже оста на кожата с желаната дължина.
- Да се поставят адаптерите за кожата и за оста върху двигателя.

[1].a

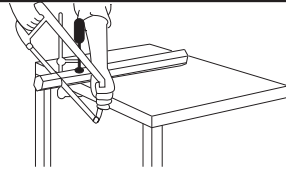

.b

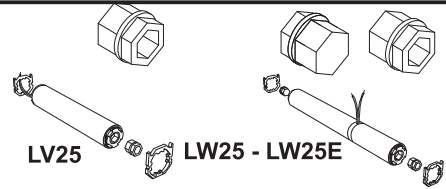

[2]. Монтаж на двигателя в кожата

- Вкарайте с плъзгане двигателя в кожата. Внимавайте при поставянето на двигателя да не срежете захранващите проводници с ръба на кожата.
- Плъзнете осите до упор в адаптерите на оста на двигателя.

[2].a

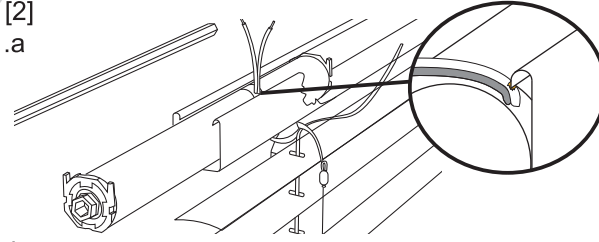

.b

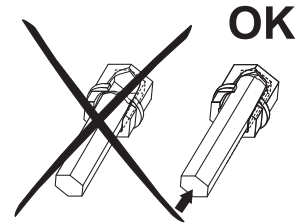
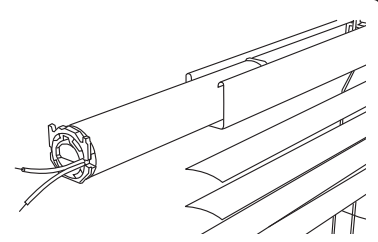
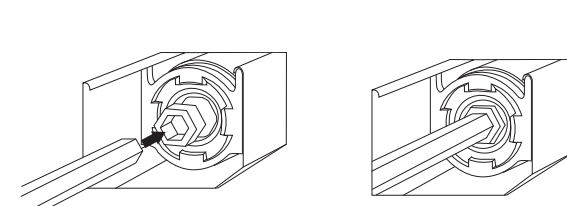

[3]. Фиксиране на двигателя и на оста

- С помощта на подходящ инструмент притиснете краищата на кожата, за да блокирате преместването на двигателя.
- За блокиране на оста поставете ограничителните пръстени срещу CTS и ги завийте.

[3]

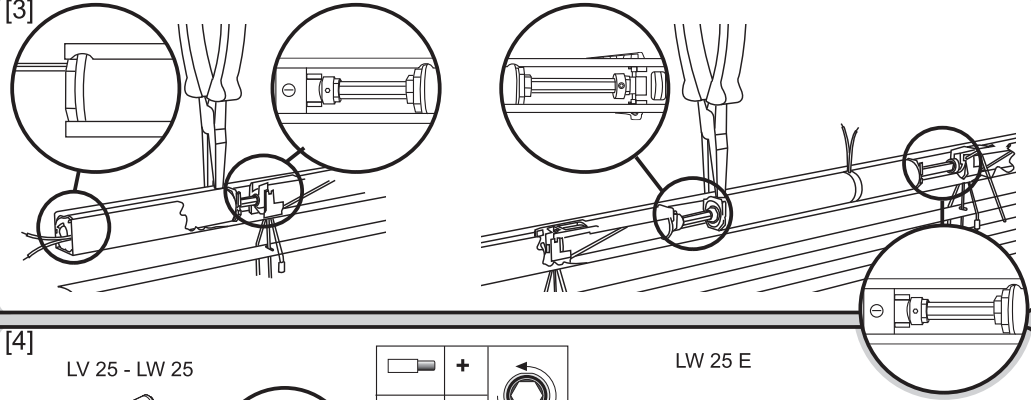

[4]. Въртене в съответствие със захранването

LW 25E притежава допълнителен проводник, предназначен за свързване с контролер. Да се пуска в действие с «MOCO 4 DC/DCE» и да се тества с «LW25 E83 test tool» или с «MOCO 4 DC/DCE».

[4]

LV 25 - LW 25

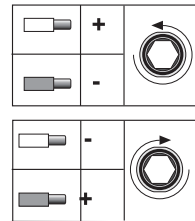
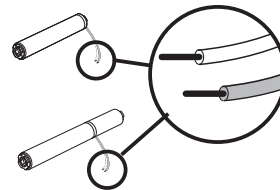

LW 25 E

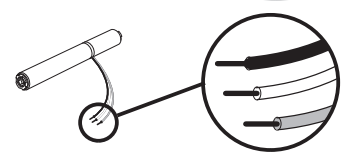

[5]. Специфична за LW25 E83 CABLE 0.6M + PLUG

След инсталацията и окабеляването на мотора, конекторите трябва да са обезопасени с кабелна връзка.

[5]

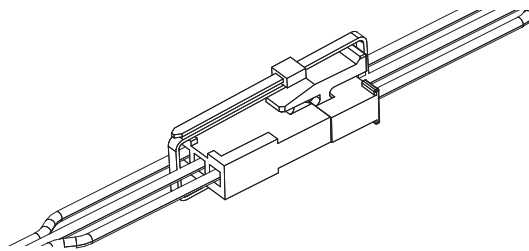

1	DATA
2	-
3	+

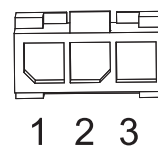

ОТСТРАНЯВАНЕ НА НЕИЗПРАВНОСТИ:

- Щората не реагира:
 Проверете:
 а. Захранването на двигателя.
 б. Инсталацията на двигателя.
 в. Добрия контакт на осите в адаптерите на оста на двигателя.
 г. Дали двигателят не е в края на хода си.

- Двигателят се върти в обратна посока на зададената:
 Проверете:
 а. Инсталацията.
 б. Разменете проводниците, ако е необходимо.

UTASÍTÁSOK FORDÍTÁSA

Ez az útmutató minden LV25, LW25 és LW25E motor vonatkozik, amelyek változatai az érvényben lévő katalógusban megtalálhatóak.

Alkalmazási terület

Az C25 motorok minden típusú belső rómái árnyékoló, relaxa, pliszé árnyékoló, cellás árnyékoló.

A telepítést végzőnek, akinek egy motorizálásban és automatizálásban jártas szakembernek kell lennie, ellenőriznie kell, hogy a motoros működtetésű termék telepítése megfelel-e az üzembe helyezés országában érvényben lévő szabványoknak, többek között az az EN 13120 beltéri árnyékolókkal kapcsolatos szabványnak.

Felelősség

A motor üzembehelyezése és használata előtt olvassa el figyelmesen ezt az útmutatót. Az útmutatóban található utasításokon kívül kövesse a mellékelt **Biztonsági előírások** című dokumentumban lévő előírásokat is.

A motor üzembehelyezését egy motorizálásban és automatizálásban jártas szakembernek kell elvégeznie a Somfy utasításainak és az üzembe helyezés országában érvényes előírásoknak megfelelően.

Tilos a motort a fentiekben szereplő alkalmazási területtől eltérő célra használni. Az útmutató és a mellékelt **Biztonsági előírások** utasításainak be nem tartásához hasonlóan az ilyen jellegű használat esetén megszűnik a Somfy felelőssége, illetve a garancia.

A beszerelést végző szakembernek tájékoztatnia kell az ügyfelet a motor használati és karbantartási feltételeiről, valamint a hajtás beszerelését követően át kell adnia az ügyfélnek a használati és karbantartási útmutatót, illetve a mellékelt **Biztonsági előírások** dokumentumot. Bármilyen a telepítést követő beavatkozás a motoron csakis a motorizálásban és automatizálásban jártas szakember által végezhető el.

A Somfy nem vállalja a felelősséget és a garanciát akkor sem, ha a motoros működtetőrendszert a csatolt „Kompatibilitási táblázat” című dokumentumban nem szereplő termékkel együtt használják.

Ha a motor telepítése során kérdése merül fel, illetve ha további információra van szüksége, forduljon a Somfy munkatársaihoz, vagy látogasson el a www.somfy.com weboldalra.

CE A SOMFY ACTIVITES SA, Société Anonymes, F-74300 CLUSES, mint gyártó kijelenti, hogy a jelen utasításokban bemutatott motoros működtetőrendszer, a jelen utasításokban leírtak szerint történő használat esetén megfelel a vonatkozó európai irányelvek alapvető követelményeinek és különösen a gépekkel foglalkozó 2006/42/EK irányelvnek és az elektromágneses összeférhetőségről (CEM) szóló 2014/30/EU irányelvnek.

Az EU megfelelési nyilatkozat teljes szövege elérhető a www.somfy.com/ce oldalon.

Christian Rey, jóváhagyási felelős, a tevékenység igazgatójának nevében eljárva, Cluses, 2016/05.

Biztonság

- ⚠ A fémfelületen áthaladó vezetékeket kábelvezető vagy védőcső segítségével védje és szigetelje.
- ⚠ A mozgó részekkel való érintkezés elkerülése érdekében rögzítse a vezetékeket.
- ⚠ Tegye a motor tápkábelét hozzáférhetővé: az egyszerű tápkábel cserét lehetővé kell tenni.
- ⚠ Az elektromos biztonság garantálása érdekében ezt a III. osztályú motoros működtetőrendszert feltétlenül biztonsági törpefeszültségű (SELV) feszültségforrásról kell táplálni.

Jellemzők

A termék nem használható ablakok közé beépítve.

LV 25

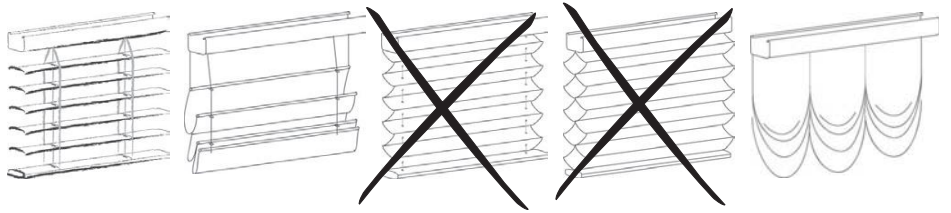

LW 25 - LW 25 E

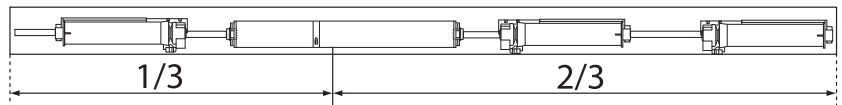
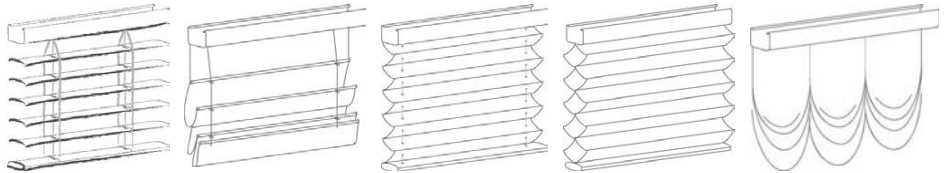

Oldham coupling

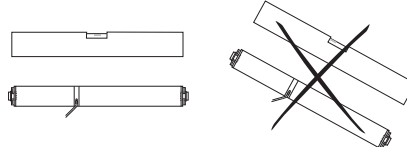
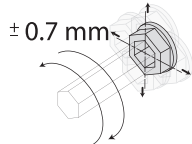

24V DC
> 20V
< 27V

LV 25 / LW 25

Névleges használati tartomány :
-10°C / 60°C (14°F / 140°F)

Korlátozás :

-10°C / 0°C (14°F / 32°F) : 100 munkaciklus

Lamellabillentések maximális száma: 20000

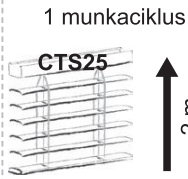

LW 25 E / LW 25 LL

Névleges használati tartomány :
-10°C / 85°C (14°F / 185°F)

Korlátozás :

-10°C / 0°C (14°F / 32°F) : 100 munkaciklus
60°C / 75°C (140°F - 167°F) : 2,000 munkaciklus
75°C / 85°C (167°F - 185°F) : 500 munkaciklus

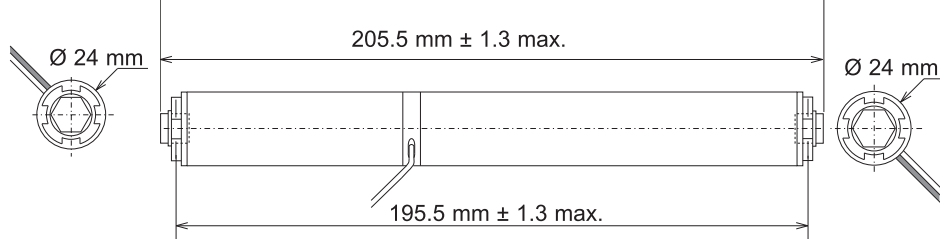
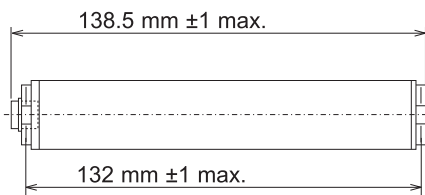
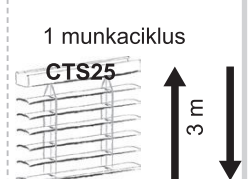

A motoros működtetőrendszer műszaki adataival kapcsolatos további információért forduljon a Somfy márkaképviselőhöz.

Beszelés

[1]. Előkészítés

- a. Vágja le a redőnytek tengelyét a megfelelő hosszúságra.
b. Szerelje fel a redőnytek és a tengely adaptereit a motorra.

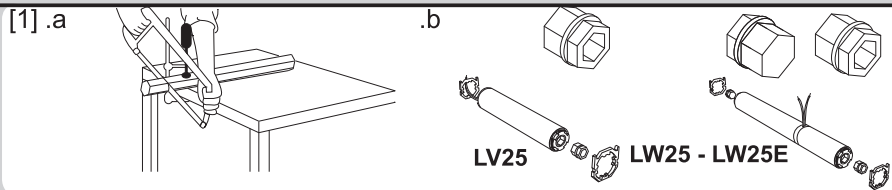

[2]. A motor beszerelése a redőnytekbe

- a. Illessze be a motort a redőnytekbe.
A motor beszerelése során ügyeljen arra, hogy a redőnytek pereme ne vágja el az elektromos táplálás vezetékeit.
b. Csúsztassa be ütközésig a tengelyeket a motortengely adapterein.

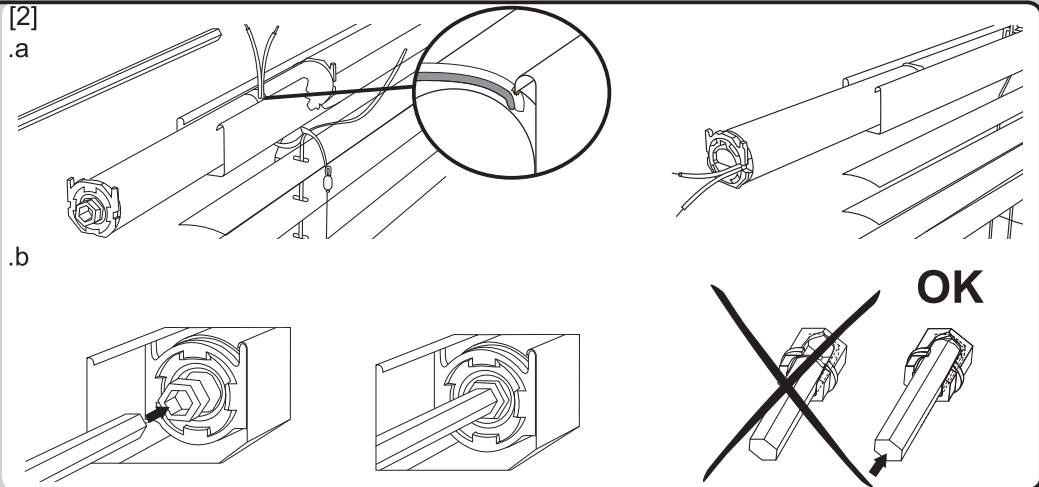

[3]. A motor és a tengely rögzítése

- a. Megfelelő szerszám segítségével szorítsa össze a redőnytek széleit a motor elcsúszás elleni rögzítése érdekében.
b. A tengely blokkolása érdekében helyezze el a rögzítőgyűrűket a CTS rendszeren, és rögzítse azokat.

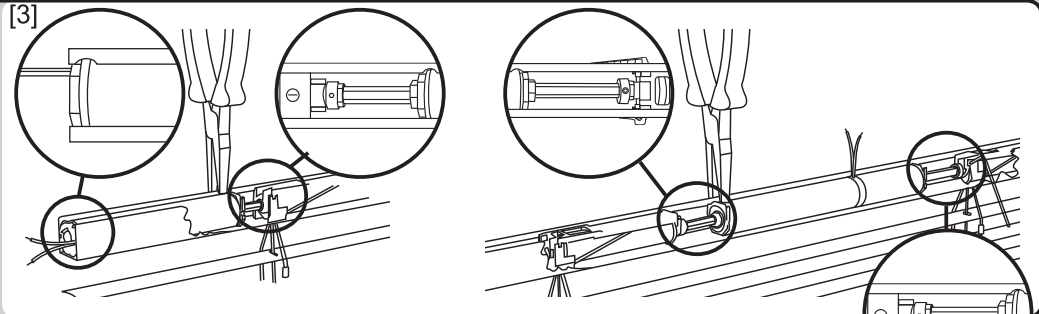

[4]. Forgásirány a táplálásnak megfelelően

- Az LW 25E egy kiegészítő vezetékkel rendelkezik, amely a vezérlőegység csatlakoztatására szolgál. Működtetés «MOCO 4 DC/DCE» egységgel, tesztelés «LW25 E83 test tool» vagy «MOCO 4 DC/DCE» egységgel.

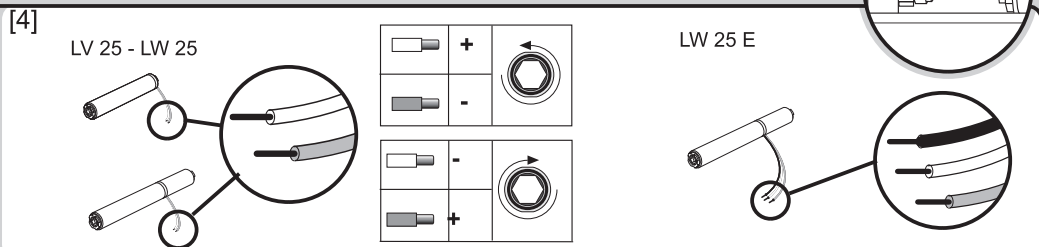

[5]. Specifikusan az LW25 E83 kábel 0,6 m + dugóhoz

- A motor telepítése és bekötése után a csatlakozásokat kábelkötővel rögzíteni kell.

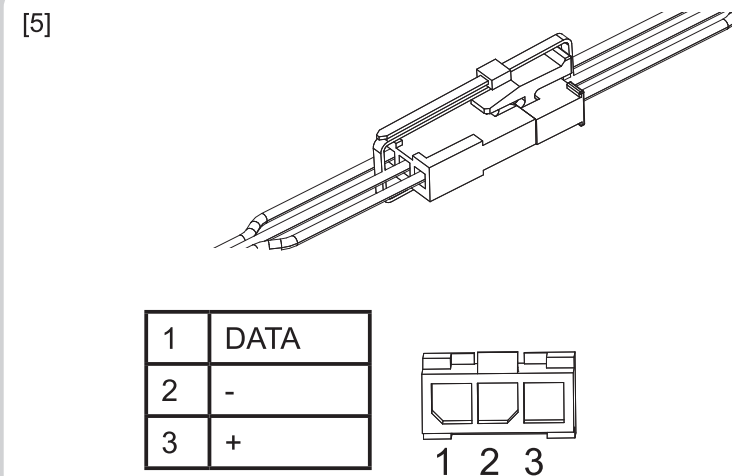

HIBAELHÁRÍTÁS:

- A mozgatóegység nem reagál:
Ellenőrizze:
a. A motor táplálását.
b. A motor vezetékezését.
c. Hogy a tengelyek ütközési helyzetben vannak-e a motortengely adapterein.
d. Hogy a motor nincs-e a végállásában.

- A motor nem a megfelelő irányban forog:
Ellenőrizze:
a. A vezetékeztést.
b. Ha szükséges, cserélje fel a vezetékeket.

INSTRUKCJE PRZETŁUMACZONE

Ta instrukcja dotyczy wszystkich napędów LV25, LW25 i LW25E których wersje są dostępne w aktualnym katalogu.

Zakres stosowania

Napędy C25 są przeznaczone do napędzania wszystkich typów rolet rzymskich, weneckich, plis, rolet plisowanych.

Instalator, będący specjalistą w zakresie urządzeń mechanicznych i automatyki w budynkach mieszkalnych, powinien upewnić się, czy instalacja napędzanego produktu została wykonana zgodnie z normami obowiązującymi w kraju użytkowania produktu, a w szczególności z normą dotyczącą żaluzji wewnętrznych EN13120.

Odpowiedzialność

Przed zamontowaniem i użytkowaniem napędu, należy uważnie przeczytać niniejszą instrukcję. Poza wskazówkami podanymi w tej instrukcji, konieczne jest również przestrzeganie zaleceń przedstawionych w załączonym dokumencie **Zasady bezpieczeństwa**.

Napęd powinien być montowany przez specjalistę w zakresie urządzeń mechanicznych i automatyki w budynkach mieszkalnych, zgodnie z instrukcjami Somfy oraz zasadami obowiązującymi w kraju użytkowania produktu.

Użytkowanie napędu poza zakresem stosowania opisanym powyżej jest zabronione. Spowodowałoby ono, podobnie jak nieprzestrzeganie wskazówek zawartych w niniejszej instrukcji oraz w załączniku **Zasady bezpieczeństwa**, zwolnienie producenta z wszelkiej odpowiedzialności oraz utratę gwarancji Somfy.

Po zakończeniu montażu napędu, instalator powinien poinformować klientów o warunkach użytkowania i konserwacji napędu i przekazać im instrukcje dotyczące jego użytkowania i konserwacji, jak również załączony dokument **Zasady bezpieczeństwa**. Wszelkie czynności z zakresu obsługi posprzedażowej napędu muszą być wykonywane przez specjalistę w zakresie urządzeń mechanicznych i automatyki w budynkach mieszkalnych.

Użytkowanie tego napędu z produktami niewymienionymi na liście znajdującej się w załączonym dokumencie «Tabela kompatybilności» skutkuje również zwolnieniem producenta z wszelkiej odpowiedzialności oraz utratą gwarancji Somfy.

W przypadku pojawienia się wątpliwości podczas montażu napędu lub w celu uzyskania dodatkowych informacji, należy skonsultować się z przedstawicielem Somfy lub odwiedzić stronę internetową www.somfy.com.

CE Firma SOMFY ACTIVITES SA, Société Anonyme, F-74300 CLUSES, jako producent wyrobu, oświadcza niniejszym, że napęd opisany w tej instrukcji i użytkowany w sposób w niej określony, jest zgodny z podstawowymi wymogami stosownych Dyrektyw europejskich, w szczególności z Dyrektywą maszynową 2006/42/WE oraz Dyrektywą EMC 2014/30/UE.

Pełny tekst deklaracji zgodności WE jest dostępny pod adresem internetowym www.somfy.com/ce.

Christian Rey, specjalista ds. homologacji, działając w imieniu Dyrektora zakładu, Cluses, 05/2016.

Bezpieczeństwo

- ⚠ Przewody przechodzące przez metalową ściankę muszą być zabezpieczone oraz izolowane przy pomocy tulei lub osłony ochronnej.
- ⚠ Zamocować przewody, aby zapobiec ich zetknięciu się z ruchomymi elementami.
- ⚠ Zapewnić dostęp do przewodu zasilającego napęd: musi być możliwa jego łatwa wymiana.
- ⚠ Aby zagwarantować bezpieczeństwo elektryczne, niniejszy napęd klasy III musi być bezwarunkowo zasilany ze źródła bardzo niskiego napięcia SELV (Safety Extra-Low Voltage).

Dane techniczne

Zabroniony jest montaż tego produktu w przestrzeni między szymbami zespolonymi.

LV 25

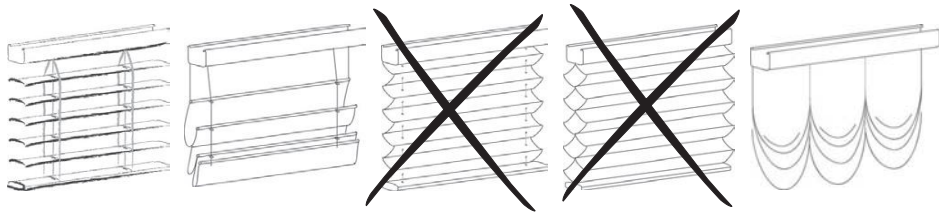

LW 25 - LW 25 E

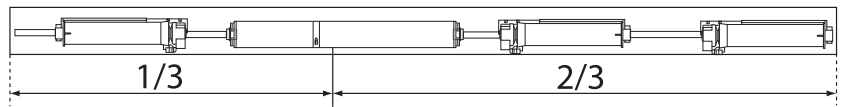
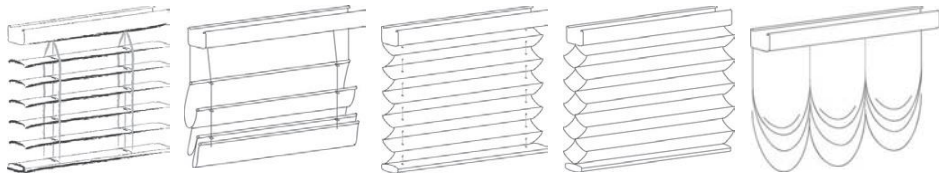

Oldham coupling

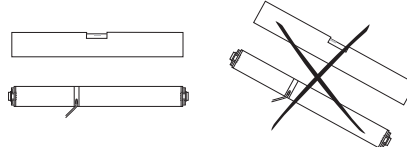
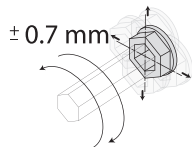

24V DC
> 20V
< 27V

LV 25 / LW 25

Nominalne wartości użytkowe :
-10°C / 60°C (14°F / 140°F)

Ograniczenie :
-10°C / 0°C (14°F / 32°F) : 100 cykli

Maksymalna ilość ustawień lameli: 20000

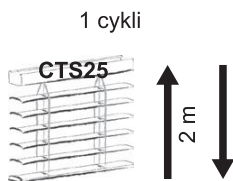

LW 25 E / LW 25 LL

Nominalne wartości użytkowe :
-10°C / 85°C (14°F / 185°F)

Ograniczenie :
-10°C / 0°C (14°F / 32°F) : 100 cykli
60°C / 75°C (140°F - 167°F) : 2,000 cykli
75°C / 85°C (167°F - 185°F) : 500 cykli

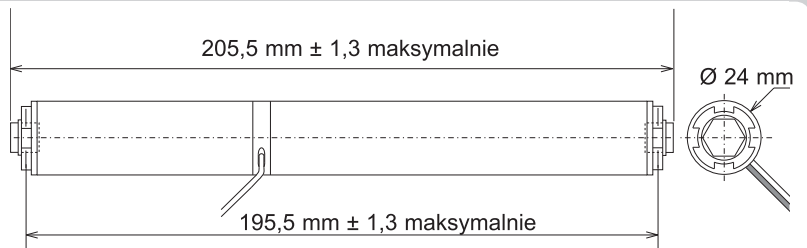
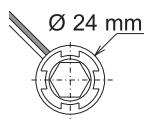
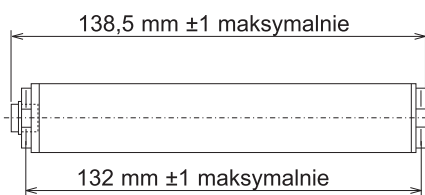
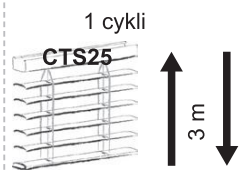

W celu uzyskania dodatkowych informacji dotyczących danych technicznych napędu, należy skontaktować się z najbliższym przedstawicielem Somfy.

Montaż

[1]. Przygotowanie

- Odciąć wałek kasety na żądanej długości.
- Umieścić łączniki kasety i wałka na napędzie.

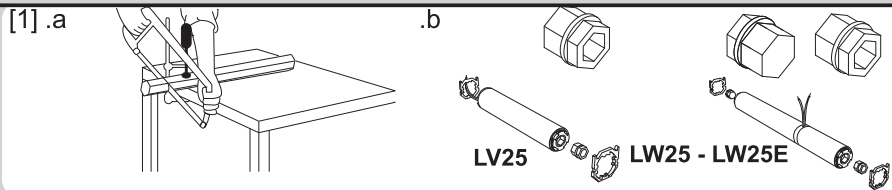

[2]. Montaż napędu w kasecie

- Wsunąć napęd do kasety. Podczas wprowadzania napędu należy uważać, aby nie doprowadzić do przecięcia przewodów zasilających przez krawędź kasety.
- Przesunąć wałki do oporu na łącznikach wałka napędu.

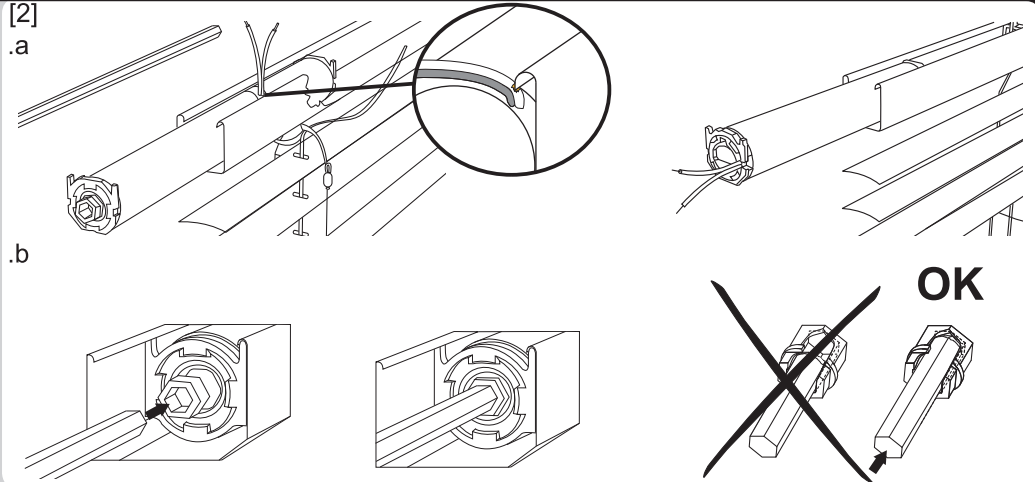

[3]. Zablokowanie napędu i wałka

- Przy pomocy odpowiednio dostosowanego narzędzia zacisnąć krawędzie kasety, aby zablokować przemieszczanie się napędu.
- Aby zablokować wałek, umieścić pierścienie ustalające przy CTS i dokręcić je.

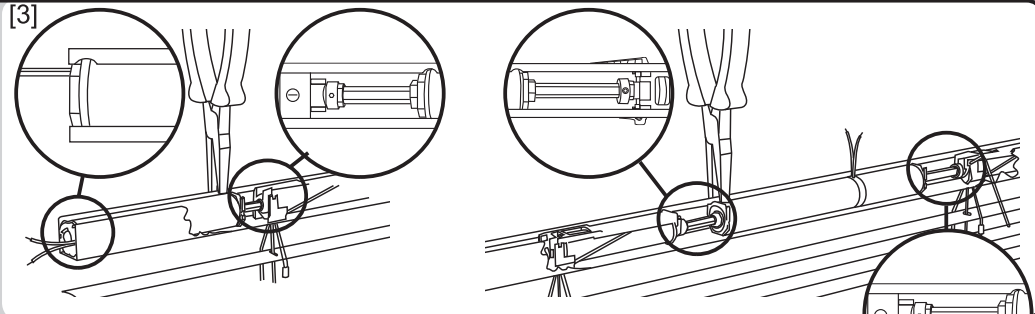

[4]. Obrót zgodnie z kierunkiem zasilania

Produkt LW 25E jest wyposażony w dodatkowy przewód do podłączenia sterownika. Należy uruchamiać z użyciem «MOCO 4 DC/DCE» i testować przy pomocy «LW25 E83 test tool» lub «MOCO 4 DC/DCE».

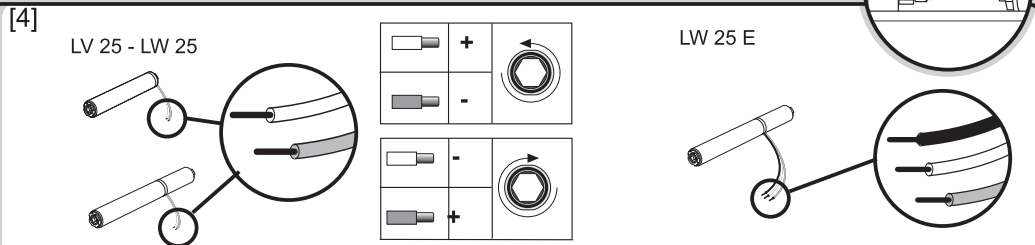

[5]. Przeznaczone dla LW25 E83 CABLE 0.6M + PLUG

Po zainstalowaniu i okablowaniu napędu, należy zabezpieczyć złącza za pomocą opasek kablowych.

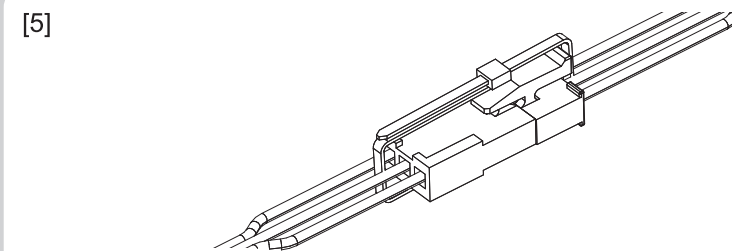

1	DATA
2	-
3	+

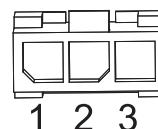

USUWANIE USTEREK:

Element nośny nie reaguje:
 Sprawdzić:
 a. Zasilanie napędu.
 b. Przewody napędu.
 c. Czy wałki są dosunięte do oporu na łącznikach wałka napędu.
 d. Czy napęd nie znajduje się w położeniu krańcowym.

Napęd obraca się w kierunku przeciwnym do określonego:
 Sprawdzić:
 a. Przewody.
 b. W razie potrzeby zamienić przewody miejscami.

INSTRUKCE PŘELOŽENÉ

Tento návod se vztahuje na všechny pohony LV25, LW25 a LW25E jejichž různé varianty jsou dostupné v platném katalogu.

Účel použití

Motorové Pohony C25 jsou navrženy pro všechny typy interiérových římských rolet, interiérových žaluzií, plissé a buňkovitých plissé .

Osoba, která provádí montáž, musí být odborník v oblasti motorizace a domácí automatizace. Tato osoba také musí zajistit, že poháněný výrobek je instalován ve shodě s normami, platnými v zemi instalace, zejména sluneční clony a markýzy a ČSN EN 13120 pro vnitřní clony.

Odpovědnost

Před montáží a použitím pohonu si pozorně přečtěte tento návod. Kromě pokynů uvedených v tomto návodu dodržujte také podrobné instrukce uvedené v příloženém dokumentu **Bezpečnostní pokyny**.

Motorový Pohon musí být instalován odborníkem v oblasti motorizace a domácí automatizace, v souladu s instrukcemi společnosti Somfy a s předpisy platnými v zemi, v níž je daný produkt provozován.

Jakékoli použití pohonu mimo výše uvedenou oblast použití je zakázáno. Použití mimo stanovenou oblast použití i jakékoli nedodržení instrukcí v této příručce a v příloženém dokumentu **Bezpečnostní pokyny** vede ke ztrátě platnosti záruky a zprošťuje společnost Somfy jakékoliv odpovědnosti za případné následky.

Pracovník zajišťující montáž musí informovat své zákazníky o podmínkách používání a údržby pohonu a po dokončení instalace pohonu jim musí předat instrukce pro použití a údržbu včetně příloženého dokumentu **Bezpečnostní pokyny**. Poté, co byl pohon instalován, musí veškeré činnosti na něm provádět pouze odborník v oblasti motorizace a domácí automatizace.

Použití tohoto pohonu s výrobky, které nejsou uvedené v připojeném dokumentu „Matrice kompatibility“, rovněž znamená vyloučení jakékoli odpovědnosti a záruky ze strany společnosti Somfy.

Pokud během montáže pohonu narazíte na nejasnosti nebo budete-li potřebovat dodatečné informace, kontaktujte příslušného pracovníka společnosti Somfy nebo navštivte internetovou stránku www.somfy.com.

CE Tímto prohlášením společnost SOMFY ACTIVITES SA, Société Anonymes (akciová společnost), sídlem ve F-74300 CLUSES, potvrzuje, že motorový pohon, na který se vztahují tyto pokyny, splňuje základní požadavky příslušných evropských směrnic, zejména směrnice týkající se strojních zařízení 2006/42/EC a rádiových zařízení 2014/30/EU.

Kompletní text prohlášení o shodě EU je dostupný na stránkách www.somfy.com/ce.

Christian Rey, pracovník odpovědný za homologace, jednající jménem obchodního ředitele, Cluses, 05/2016.

Bezpečnost

- ⚠ Kably procházející kovovou stěnou musí být ochráněny a izolovány chráničkou nebo průchodkou.
- ⚠ Upevněte kabely, aby nedošlo k jakémukoli dotyku s pohyblivými částmi.
- ⚠ Přívodní napájecí kabel pohonu umístěte tak, aby byl přístupný: musí být zachována možnost jeho snadné výměny.
- ⚠ Pro zajištění bezpečnosti elektroinstalace musí být tento pohon třídy III povinně napájen zdrojem bezpečného velmi nízkého napětí (SELV).

Technické údaje

Zabudování pohonu do hermetizovaných izolačních dvojskel je zakázáno!

LV 25

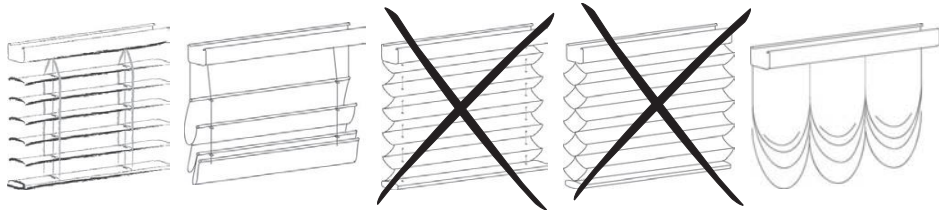

LW 25 - LW 25 E

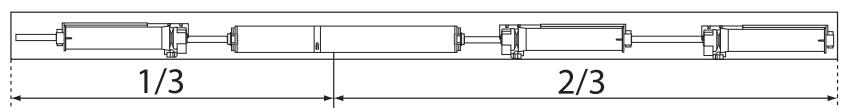
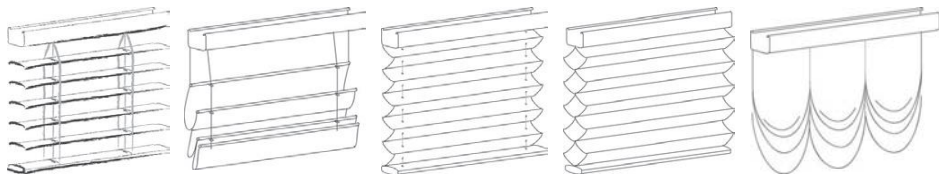

Oldham coupling

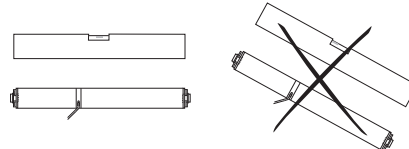
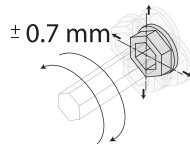

24V DC
> 20V
< 27V

LV 25 / LW 25

Jmenovité pracovní podmínky :
-10°C / 60°C (14°F / 140°F)

Omezení :
-10°C / 0°C (14°F / 32°F) : 100 cyklů

Životnost - maximální počet naklopení lamel: 20000

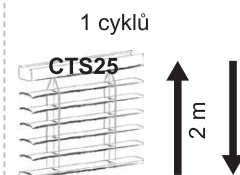

LW 25 E / LW 25 LL

Jmenovité pracovní podmínky :
-10°C / 85°C (14°F / 185°F)

Omezení :
-10°C / 0°C (14°F / 32°F) : 100 cyklů
60°C / 75°C (140°F - 167°F) : 2,000 cyklů
75°C / 85°C (167°F - 185°F) : 500 cyklů

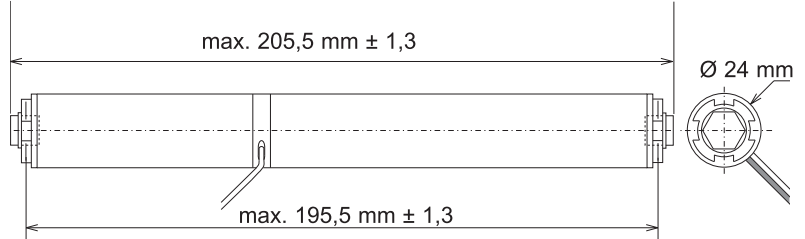
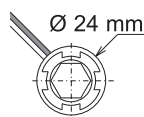
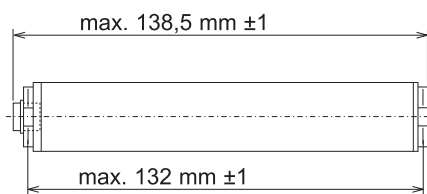
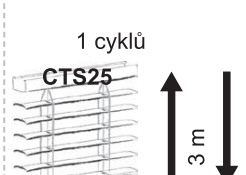

Doplňující informace o technických charakteristikách pohonu vám podá vaše kontaktní osoba u společnosti Somfy.

Montáž

[1]. Příprava

- Zkraťte montážní profil i osu na požadovanou délku.
- Osadte na pohon vymezovací podložky profilu a adaptéry osy.

[1].a

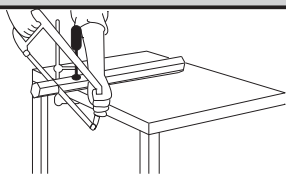

.b

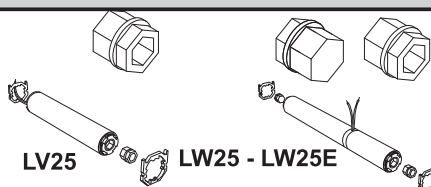

[2]. Montáž pohonu do montážního profilu

- Zasuňte pohon do montážního profilu. Dávejte pozor, abyste nepoškodili napájecí vodiče o okraj profilu při zasouvání pohonu.
- Nasuňte osy na doraz do adaptéru na pohonu.

[2].a

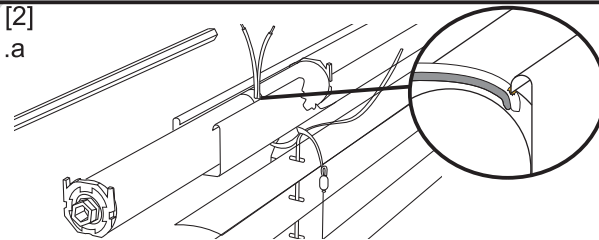

.b

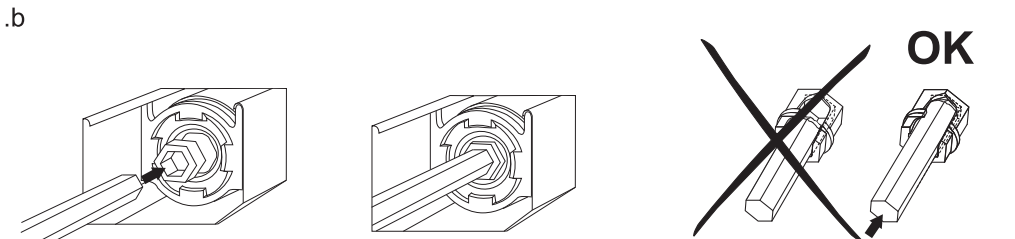

[3]. Zajištění pohonu a osy

- Vhodným nástrojem zmáčkněte okraje profilu, abyste zajistili pohon proti nežádoucímu pohybu v profilu.
- Zajištění osy - aretační kroužky umístěte u navíječů na opačné straně, než je vývod žebříčku, a utáhněte červíky.

[3]

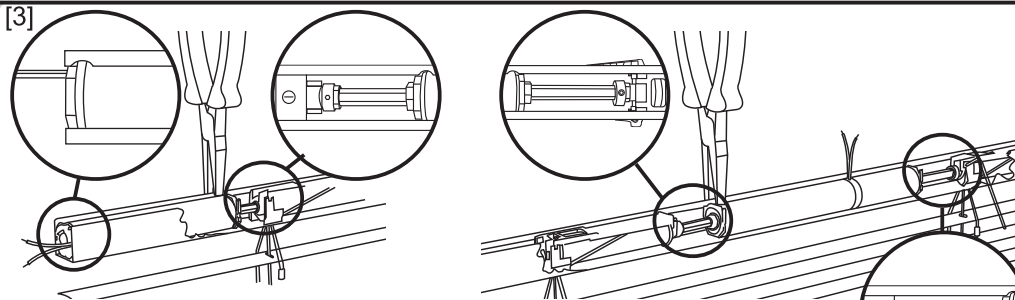

[4]. Směr otáčení - polarita vodičů

LW 25E je vybaven přídatným (fialovým) vodičem snímače polohy. Tento vodič se smí zapojit jen do vhodné řídicí jednotky! Pro použití s přístrojem „MOCO 4 DC/DCE“ a testování pomocí nástroje „LW25 E83 test tool“ nebo „MOCO 4 DC/DCE“.

[4]

LV 25 - LW 25

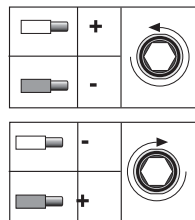
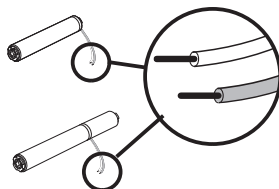

LW 25 E

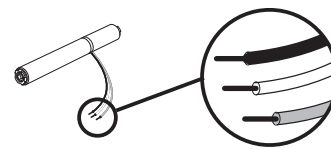

[5]. Platí pro LW25 E83 CABLE 0.6M + PLUG

Po montáži a zapojení motorového pohonu musí být konektory zajištěny kabelovým svazkem.

[5]

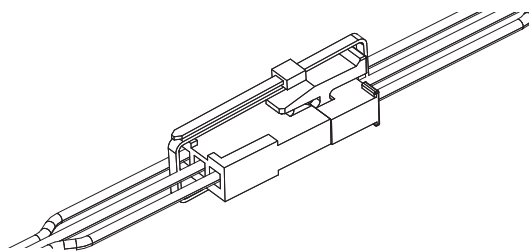

1	DATA
2	-
3	+

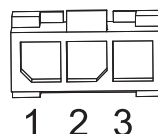

MOŽNÉ ZÁVADY:

Koncový výrobek nereaguje:

Zkontrolujte:

- Napájení pohonu.
- Zapojení motoru.
- Zda jsou osy správně na doraz zasazeny do adaptéru osy pohonu.
- Zda pohon není v koncové poloze.

Pohon se točí obráceným než zadaným směrem:

Zkontrolujte:

- Zapojení.
- V případě potřeby zaměňte vodiče.

ИНСТРУКЦИИ ПЕРЕВЕДЕННЫЕ

Данное руководство применимо к любым двигателям LV25, LW25 и LW25E варианты исполнения которых опубликованы в текущей версии каталога.

Область применения

Двигатели С25 предназначены для приведения в движение всех типов рольставен, внешних вертикальных жалюзи, ламбрекенов, маркиз с рычагами, а также внутренних штор.

Профессиональный установщик приводных механизмов и систем автоматизации жилых помещений должен убедиться, что установленный привод соответствует нормам и требованиям соответствующего законодательства, действующего в стране внутренних жалюзи EN13120.

Ответственность

Перед установкой и началом эксплуатации привода, прочитайте пожалуйста внимательно данное руководство. Помимо указаний, приведенных в настоящем руководстве, ознакомьтесь с инструкциями, изложенными в прилагаемом документе **Указания по мерам безопасности**.

Привод должен быть установлен специалистом в области установки приводных механизмов и систем автоматизации жилых помещений в соответствии с инструкциями, приведенными компанией Somfy, а также с нормами и требованиями соответствующего законодательства, применимого в стране эксплуатации.

Запрещается использование привода не по назначению (в соответствии с описанным ниже). Такое использование, равно как и несоблюдение указаний, приведенных в настоящем руководстве и в документе **«Указания по мерам безопасности»**, освобождает фирму Somfy от ответственности и гарантийных обязательств.

После установки привода установщик должен проинформировать своих клиентов об условиях использования и технического обслуживания привода и передать им инструкции по эксплуатации и техническому обслуживанию и прилагаемый документ **Указания по мерам безопасности**. Все действия сервисной службы по обслуживанию двигателя привода требуют участия специалиста в области установки приводных механизмов и систем автоматизации жилых помещений.

Использование этого привода с изделиями, не приведенными в прилагаемом документе «Матрица совместимости», исключает всякую ответственность и гарантийные обязательства компании Somfy.

В случае, если в ходе установки привода возникают какие-либо сомнения, или для получения дополнительной информации по приводам – обратитесь к представителю компании Somfy или на сайт компании, www.somfy.com.



CE Настоящим, компания SOMFY ACTIVITES SA, Société Anonymes, F-74300 CLUSES заявляет, в качестве изготовителя, что привод, на который распространяются настоящие инструкции, применяемый как указано в настоящих инструкциях, соответствует основным требованиям применимых Европейских Директив, в частности Директивы по Машинам 2006/42/ЕС и Директивы по Электромагнитной совместимости 2014/30/EU.

Полный текст Декларации соответствия стандартам Европейского Союза доступен в Интернете по адресу: www.somfy.com/ce.

Кристиан Рей (Christian Rey), руководитель службы сертификации, действующий, действующий от имени Директора Предприятия, Клуз (Cluses), 05/2016.

Меры безопасности

- ⚠ Кабели, проходящие сквозь металлическую переборку, должны быть защищены и изолированы втулкой или защитной оболочкой.
- ⚠ Закрепите кабели для предотвращения их соприкосновения с подвижными частями.
- ⚠ Сделайте кабель электропитания привода доступным: должна быть обеспечена возможность его удобной замены.
- ⚠ Для обеспечения электробезопасности, этот привод класса III должен обязательно получать питание от источника напряжения TBTS (Très Basse Tension de Sécurité - Очень Низкое Безопасное Напряжение).

Технические характеристики

LV 25

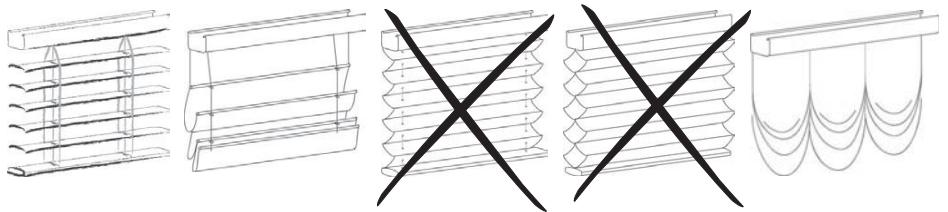

LW 25 - LW 25 E

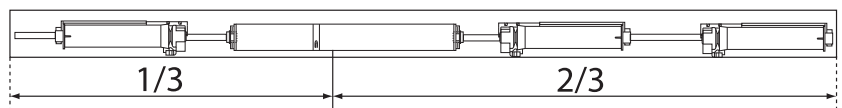
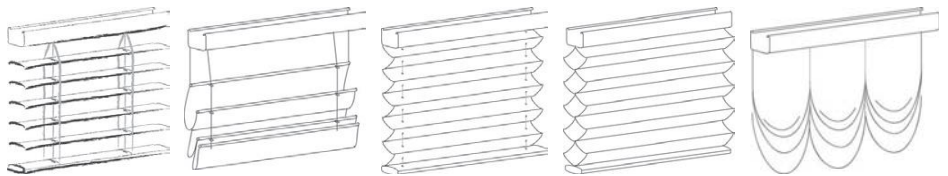

Oldham coupling

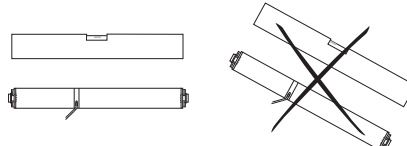
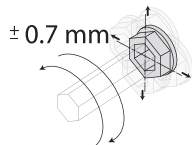

24V DC
> 20V
< 27V

LV 25 / LW 25

Рекомендуется :
-10°C / 60°C (14°F / 140°F)

Допустимо :
-10°C / 0°C (14°F / 32°F) : 100 циклов

Максимальное количество поворотов ламелей: 20000

1 циклов

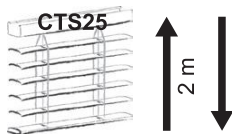

LW 25 E / LW 25 LL

Рекомендуется :
-10°C / 85°C (14°F / 185°F)

Допустимо :
-10°C / 0°C (14°F / 32°F) : 100 циклов
60°C / 75°C (140°F - 167°F) : 2,000 циклов
75°C / 85°C (167°F - 185°F) : 500 циклов

1 циклов

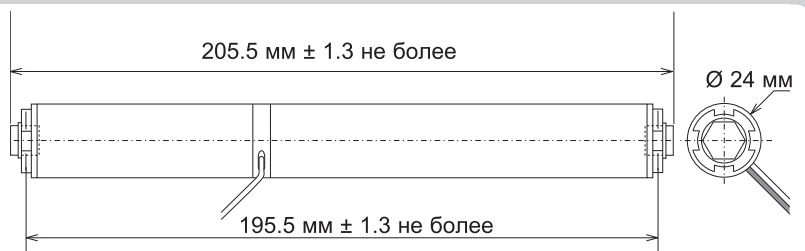
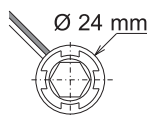
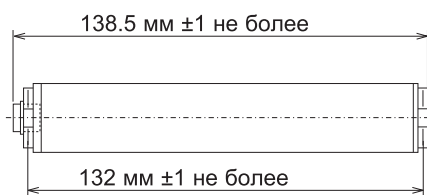
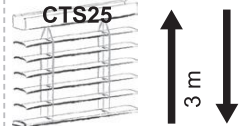

Для получения дополнительной информации по техническим характеристикам привода обращайтесь к вашему посреднику с компанией Somfy.

Установка

[1]. Подготовка

- а) Отрежьте вал нужной длины.
 б) Установите соответствующие зажимы для карниза и двойные адаптеры на привод.

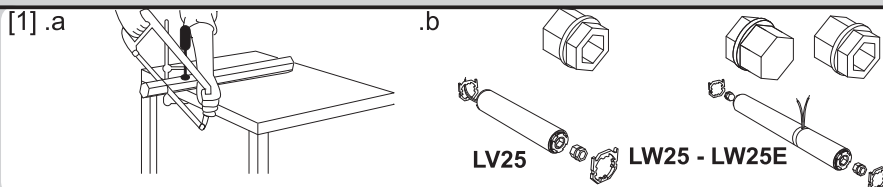

[2]. Установка привода в карнизе

- а. Аккуратно вставьте привод в карниз.
 При монтаже привода не допустите порезов кабеля электропитания кромкой карниза!
 б. Аккуратно вставьте вал в каждый двойной адаптер привода до упора.

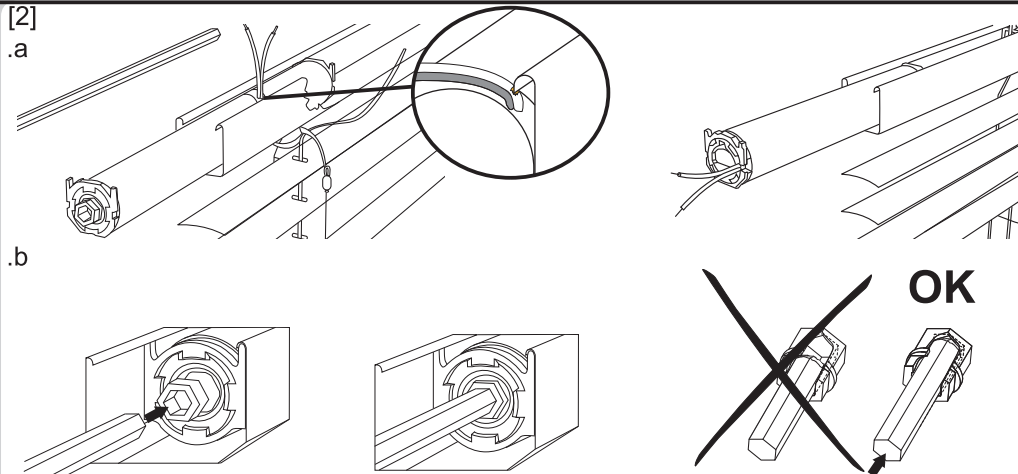

[3]. Блокировка привода и вала

- а. С помощью подходящего инструмента сожмите стенки карниза, чтобы заблокировать продольное смещение привода.
 б. Для осевой фиксации вала установите соответствующее валу стопорное кольцо перед шнурами с системой CTS и зафиксируйте его.

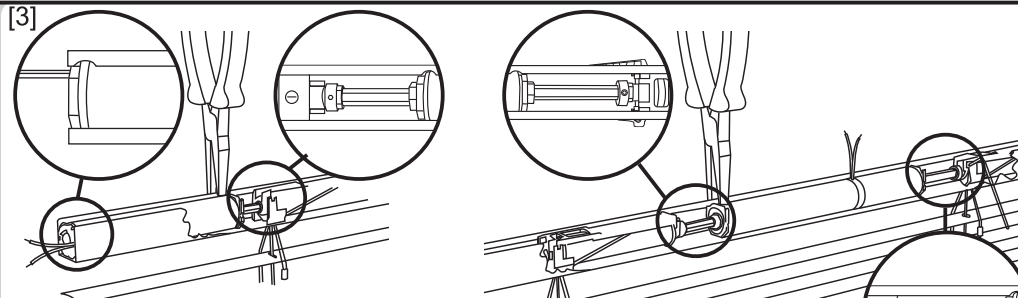

[4]. Направление вращения в соответствии с подключением

Привод LW 25E имеет дополнительный провод, предназначенный для подключения к контроллеру. Эксплуатировать совместно с «МОСО 4 DC/DCE» и испытывать с «LW25 E83 test tool» или «МОСО 4 DC/DCE».

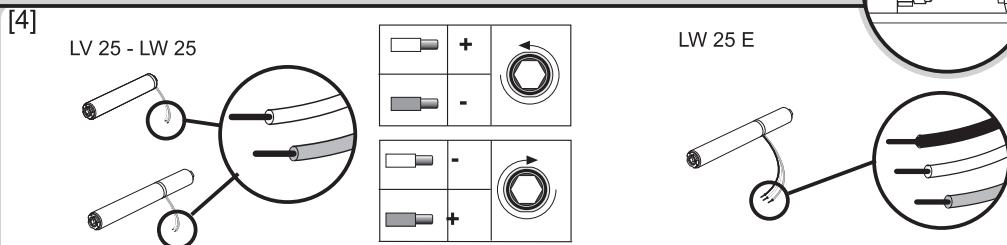

[5]. Spécifique pour LW25 E83 CABLE 0.6M + PLUG

После монтажа и подключения привода коннекторы должны быть зафиксированы кабельной стяжкой.

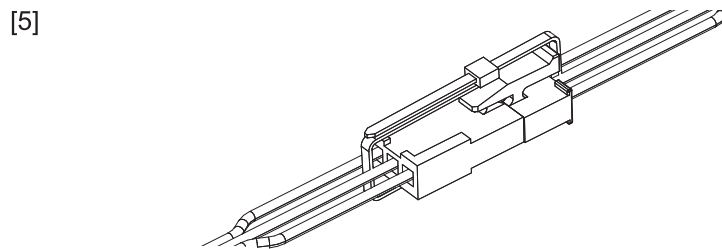

1	DATA
2	-
3	+

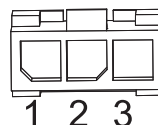

УСТРАНЕНИЕ НЕИСПРАВНОСТЕЙ:

Изделие не реагирует на команды:
 Проверьте:
 а. Сетевое электропитание, подключение и исправность блока питания.
 б. Подключение привода.
 в. Что валы вставлены до упора в адаптеры вала привода.
 г. Что привод не находится в крайнем положении.

Привод вращается в направлении, противоположном команде управления:
 Проверьте:
 а. Подключение привода.
 б. При необходимости поменяйте местами провода.

ينطبق هذا الدليل على كل المحركات LV25، LW25 و LW25E المتاح حيودها بالكتالوج الساري.

مجال التطبيق

المحرك C25 مصمم لكل أنواع الستائر الداخلية الرومانية، الستائر الفينيسية والستائر الأكرديون يجب أن يتأكد مسئول التركيب، المتخصص بالمحركات والتشغيل الآلي للمنازل أن تركيب المنتج المشغل آليا يلتزم عند تركيبه بالمعايير السارية للبلد التي سيتم التشغيل بها على وجه الخصوص مثل المعيار عن الستائر الداخلية EN13120.

المسئولية

قبل تركيب المحرك واستعماله يرجى قراءة دليل الاستعمال بعناية. بالإضافة إلى التعليمات المشروحة في هذا الدليل، التزم أيضا التعليمات المفصلة في الوثيقة المرفقة **تعليمات الأمان**.

يجب تركيب المحرك بواسطة متخصص بالمحركات والتشغيل الآلي للمنازل، وفقا لتعليمات Somfy وللوائح المطبقة في بلد التشغيل. كل استخدام للمحرك خارج نطاق التطبيق المشروح أعلاه يكون ممنوعا. يؤدي ذلك، مثله مثل عدم الالتزام بالتعليمات الواردة في هذا الدليل وفي الوثيقة المرفقة **تعليمات الأمان**، إلى إنهاء أي مسؤولية و ضمان من قبل Somfy.

يجب أن يعرف المركب العملاء بشروط الاستخدام والصيانة للمحرك ويجب عليه توصيل تعليمات الاستخدام والصيانة إليهم، بالإضافة إلى الوثيقة المرفقة **تعليمات الأمان** بعد تركيب المحرك. تتطلب كل عمليات الخدمة بعد البيع على المحرك الاستعانة بمتخصص بالمحركات والتشغيل الآلي للمنازل.

يلغي استخدام هذا المحرك مع منتجات غير مدرجة في الوثيقة المرفقة «نموذج المطابقة» أيضا كل مسؤولية و ضمان من Somfy. إذا حدث شك أثناء تركيب محرك أو للحصول على معلومات إضافية، قم باستشارة ممثل Somfy أو بزيارة الموقع الإلكتروني www.somfy.com.

بموجب هذه الوثيقة تعلن SOMFY ACTIVITES SA, Société Anonymes, F-74300 CLUSES بصفتها المصنِّع، أن المحرك التي تشملها هذه التعليمات والمجهز لتتم تغذيته بطاقة 230 فولت ~ 50 هرتز والمستخدم كما هو مشار إليه في هذه التعليمات، يتوافق مع المتطلبات الأساسية للتوجيهات الأوروبية المطبقة ولا سيما التوجيه المتعلق بالآلات EC/2006/42 والتوجيه المتعلق بالتوافق الكهرومغناطيسي UE/2014/30. يمكنكم الاطلاع على النص الكامل لإعلان المطابقة مع توجيهات الاتحاد الأوروبي على موقع الإنترنت www.somfy.com/ce. كريستيان راي، رئيس التصديقات، نيابة عن مدير النشاط، مدينة «كلوز»، 05/2016.



السلامة

⚠ يجب أن تكون الأسلاك العابرة لحائط معدني محمية ومعزولة بواسطة كم أو غطاء.

⚠ وصل الأسلاك لتجنب أي تلامس مع جزء متحرك

⚠ اجعل كابل التغذية بالطاقة الخاص بالمحرك ممكن الوصول إليه: يجب أن يكون من الممكن استبداله بسهولة.

⚠ لضمان السلامة الكهربائية، يجب أن تتم تغذية هذا المحرك من الدرجة الثالثة بمصدر «جهد شديد الانخفاض للسلامة».

خصائص

LV 25

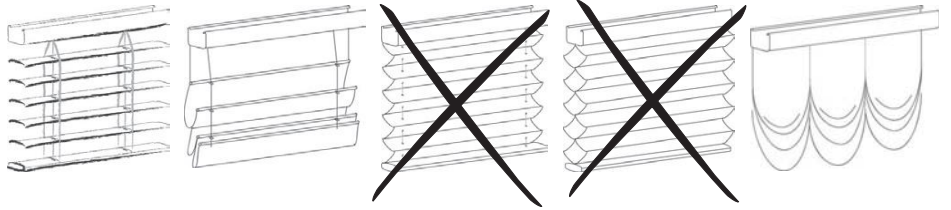

LW 25 - LW 25 E

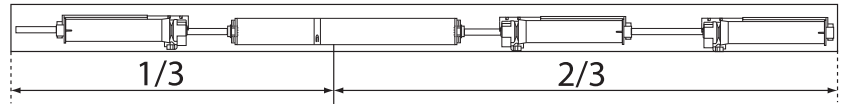
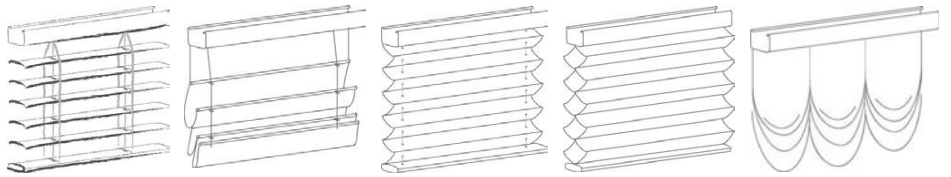

Oldham coupling

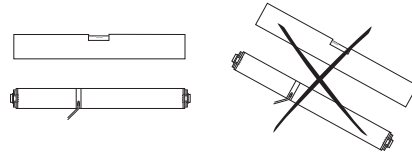
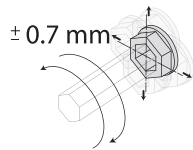

24V DC
> 20V
< 27V

LV 25 / LW 25

الاستخدام الاعتيادي:
(14 ° ف - 140 ° ف) م - 10 ° - 60 ° م

التقييدات:
0 ° م - 10 ° م (32 ° ف - 14 ° ف) : 100 دورة

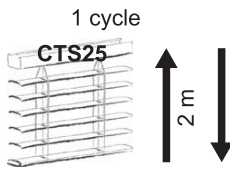

LW 25 E / LW25 LL

الاستخدام الاعتيادي:
(14 ° ف - 185 ° ف) م - 10 ° - 85 ° م

التقييدات:
0 ° م - 10 ° م (32 ° ف - 14 ° ف) : 100 دورة
60 ° م - 75 ° م (167 ° ف - 140 ° ف) : 2000 دورة
75 ° م - 85 ° م (185 ° ف - 167 ° ف) : 500 دورة

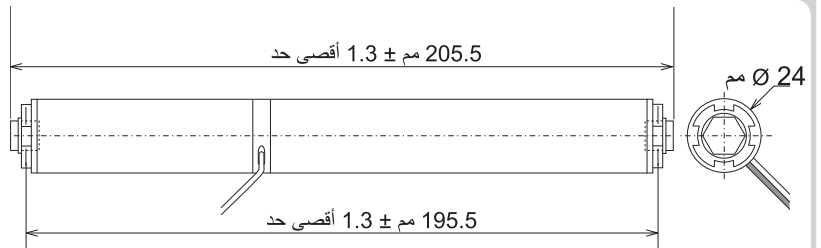
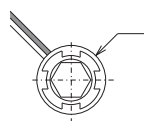
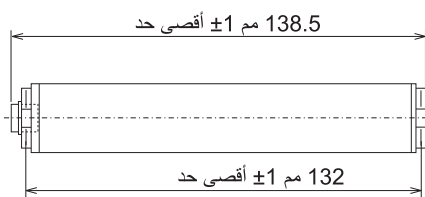
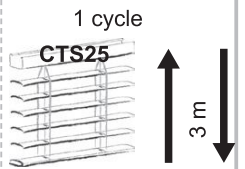

للحصول على معلومات إضافية عن المواصفات الفنية للمحرك، قم باستشارة ممثل Somfy الخاص بك.

[1] الإعداد

a. اقطع محور الصندوق حتى الطول المطلوب.
b. ضع مهابنات الصندوق والمحور على المحرك.

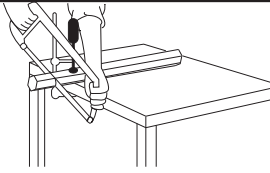
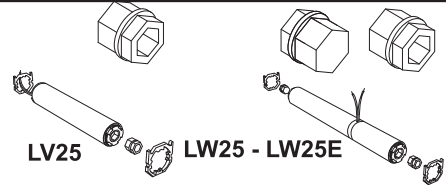
[1] .a  .b 

[2] تركيب المحرك في الصندوق

a. قم بزلق المحرك في الصندوق. احرص على ألا تقطع أسلاك الإمداد مع حافة الصندوق أثناء إدخال المحرك.
b. أدخل المحاور في الحامل على مهابنات محور المحرك.

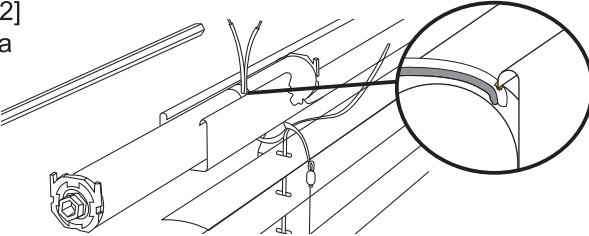
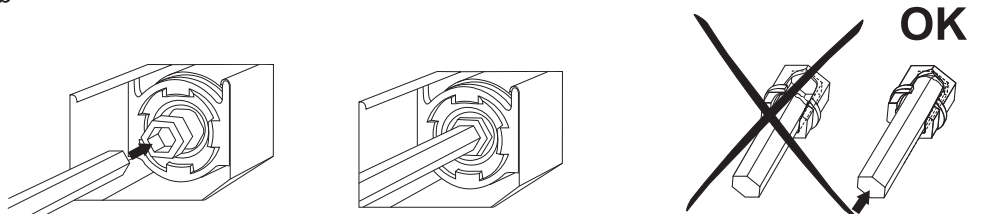
[2] .a  .b 

[3] تأمين قفل المحرك والمحور

a. باستخدام أداة ملائمة، قم بضبط حواف الصندوق من أجل إحكام وضع المحرك عند النقل.
b. من أجل إمساك المحور، ضع حلقات الإيقاف على CTS، واربطها.

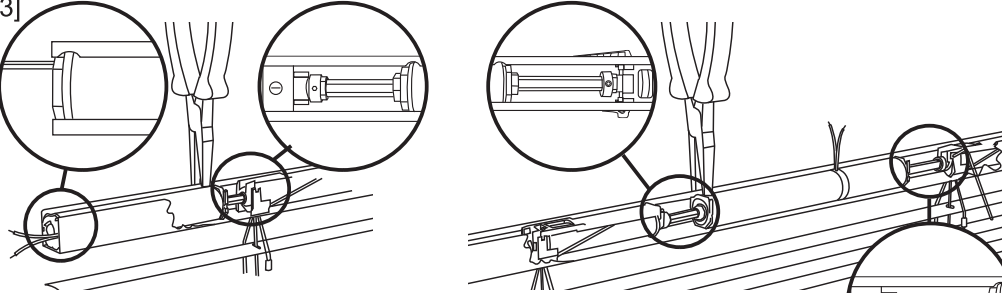
[3] 

[4] دوران تبعا للإمداد

يوجد في LW 25E سلك إضافي مخصص للتوصيل وحدة المراقبة.

للتشغيل مع MOCO 4 DC/DCE وللإختبار مع أداة الإختبار LW25 E83 أو MOCO 4 DC/DCE

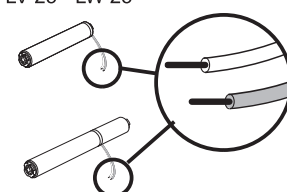
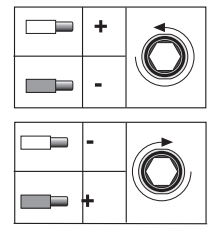
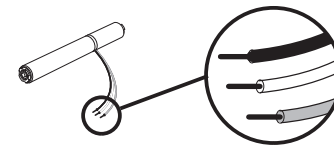
[4] LV 25 - LW 25   LW 25 E 

[5] LW25 E83 CABLE مخصص لـ 0.6M + PLUG

نيمأت بجيد، كرحملا كلاسلا لىصوتو بىكرتلا دعبل. لىباكلا كىبشم مادختساب تىلاصوملا

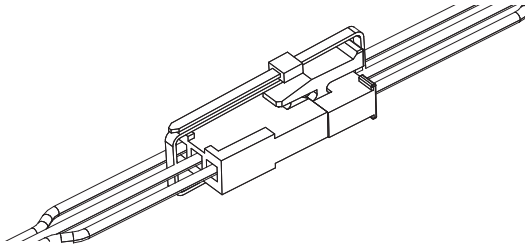
[5] 

1	DATA
2	-
3	+

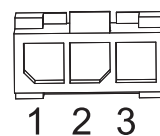

حامل المنتج لا يستجيب:
تحقق من:
a. إمداد المحرك.
b. كابلات المحرك.
c. أن المحاور موضوعة جيدا في الحامل في مهابنات محور المحرك.
d. أن المحرك ليس في نهاية مجال حركته.

إصلاح الأعطال:
تحقق من:
a. الكابلات.
b. اعكس الأسلاك إذا لزم الأمر.

SOMFY ACTIVITES SA

50 avenue du Nouveau

Monde

F-74300 Cluses

www.somfy.com

www.somfy.com

somfy®