

Installationsanleitung (1/2)  
 Installation instructions (1/2)  
 Indications d'installation (1/2)  
 Installatiehandleiding (1/2)

**Solexa II**

10150 Set  
 10144 Display  
 10148 Replacement weather station

Fig. 1



**D** Das Handbuch finden Sie unter [www.elsner-elektronik.de/de/solexa-ii-set.html](http://www.elsner-elektronik.de/de/solexa-ii-set.html)



**EN** The manual can be found at [www.elsner-elektronik.de/en/solexa-ii-set.html](http://www.elsner-elektronik.de/en/solexa-ii-set.html)



**FR** Vous trouverez le manuel sur [www.elsner-elektronik.de/fr/solexa-ii-set.html](http://www.elsner-elektronik.de/fr/solexa-ii-set.html)



**NL** Het handboek vindt u op [www.elsner-elektronik.de/en/solexa-ii-set.html](http://www.elsner-elektronik.de/en/solexa-ii-set.html)



**Sicherheits- und Gebrauchshinweise**

**GEFAHR!**  
**Lebensgefahr durch elektrische Spannung (Netzspannung)!**

Installation und Inbetriebnahme dürfen nur von einer Elektrofachkraft durchgeführt werden.

- Nehmen Sie nur unbeschädigte Geräte in Betrieb.
- Halten Sie die länderspezifischen Normen, Richtlinien, Vorschriften und Bestimmungen für die elektrische Installation ein.
- Schalten Sie die Anlage während der Installationsarbeiten spannungsfrei.

Betreiben Sie das Gerät nur als ortsfeste Installation in montiertem Zustand und nach Abschluss aller Installations- und Inbetriebnahmearbeiten und nur im dafür vorgesehenen Umfeld.

Bei unsachgemäßer Verwendung, Änderungen am Gerät oder Nichtbeachten dieser Anleitung erlöschen die Gewährleistungs- oder Garantieansprüche.

**Beschreibung**

**Funk-Steuerungssystem**

Solexa II steuert über eine Funkverbindung Antriebe und Geräte an Elsner Elektronik-Funk-Aktoren und ermöglicht die bequeme manuelle Bedienung dieser Antriebe und Verbraucher.

Basis des Systems sind Solexa II-Display und -Wetterstation, die die Automatiksteuerung nach Zeit, Innentemperatur, Außentemperatur, Helligkeit, Sonnenstand, Windgeschwindigkeit und Niederschlag ermöglichen.

**Lieferumfang**

Display und Wetterstation sind einzeln oder als Set erhältlich.

**Set (Nr. 10150):**

- Display Solexa II (mit Wandhalterung, 4 Dübel 4 x 20 mm, 4 Senkkopfschrauben 3 x 25 mm)
- USB-Verbindungsleitung 0,5 m (USB-A Stecker auf USB-B Micro Stecker)
- Wetterstation Solexa II

**Zusatzbedienteil (Nr. 10144):**

- Display Solexa II (mit Wandhalterung, 4 Dübel 4 x 20 mm, 4 Senkkopfschrauben 3 x 25 mm)
- USB-Verbindungsleitung 0,5 m (USB-A Stecker auf USB-B Micro Stecker)

**Ersatzwetterstation (Nr. 10148):**

- Wetterstation Solexa II

**Optional bestellbares Zubehör**

Ausleger L, Flex L, Flex S, Fix, Fix P (Nr. 30112 - 30129)

**Installation**

**Hinweise zu Funkanlagen**

Bei der Planung von Anlagen mit Geräten, die über Funk kommunizieren, muss auf ausreichenden Funkempfang geachtet werden. Die Reichweite von Funksteuerungen wird begrenzt durch die gesetzlichen Bestimmungen für Funkanlagen und durch die baulichen Gegebenheiten. Vermeiden Sie Störquellen und Hindernisse zwischen Sender und Empfänger, die zur Störung der Funk-Kommunikation führen. Dies sind beispielsweise:

- Wände und Decken (besonders Beton und Sonnenschutzverglasung).
- Metallische Flächen in der Nähe der Funkteilnehmer (z. B. Alu-Konstruktion eines Wintergartens).
- Andere Funkteilnehmer und starke lokale Sendeanlagen (z. B. Funk-Kopfhörer), die auf der gleichen Frequenz senden. Halten Sie darum einen Mindestabstand von 30 cm zwischen Funksendern ein.

**Installation des Displays**

**Montageort und Montagevorbereitung**

**Das Bedienteil darf nur in trockenen Räumen installiert und betrieben werden.**

Achten Sie bei der Wahl des Montageorts bitte darauf, dass die Messergebnisse des integrierten Temperatursensors möglichst wenig von äußeren Einflüssen verfälscht werden. Mögliche Störquellen sind:

- Direkte Sonnenbestrahlung
- Zugluft von Fenstern oder Türen
- Erwärmung oder Abkühlung des Baukörpers, an dem das Gerät montiert ist, z. B. durch Sonneneinstrahlung, Heizungs- oder Kaltwasserrohre

**Eine dauerhafte, hohe UV-Belastung schadet dem Display.**  
 Direkte Sonnenbestrahlung meiden

Das Display ist batteriebetrieben und kommuniziert per Funk mit der Wetterstation. Es sollte auf einer bequem ablesbaren Höhe positioniert sein, z. B. 150 cm.

**Safety and operating instructions**

**DANGER!**  
**Risk to life from live voltage (mains voltage)!**

Installation and commissioning must only be handled by an electrician.

- Only operate devices if they are free from damage.
- Comply with country-specific standards, directives, specifications and provisions for electrical installation.
- Switch off voltage to the system during installation.

The device may only be operated as a fixed-site installation, when assembled and after conclusion of all installation and operational start-up tasks and only in the surroundings designated for it.

Improper use, modifications to the device or failure to observe this manual will void any warranty and guarantee claims.

**Description**

**Radio control system**

Solexa II controls via a wireless connection drives and devices on Elsner electronic wireless actuators and makes the convenient manual operation of these drives and consumers possible.

The basis of the system are the Solexa II display and weather station, which allow for automatic control according to time, indoor temperature, outdoor temperature, brightness, sun position, wind speed and precipitation.

**Scope of delivery**

Display and weather station are available singly or as a set.

**Set (No. 10150):**

- Solexa II display (with wall bracket, 4 screw anchors 4 x 20 mm, 4 flat head screw 3 x 25 mm)
- USB cable 0.5 m (USB-A plug to USB-B micro plug)
- Solexa II weather station

**Additional operating unit (No. 10144):**

- Solexa II display (with wall bracket, 4 screw anchors 4 x 20 mm, 4 flat head screw 3 x 25 mm)
- USB cable 0.5 m (USB-A plug to USB-B micro plug)

**Replacement weather station (No. 10148):**

- Solexa II weather station

**Optionally orderable accessories**

Arm L, Flex L, Flex S, Fix, Fix P (no. 30112 - 30129)

**Installation**

**Notes on wireless equipment**

When planning facilities with devices that communicate via radio, adequate radio reception must be guaranteed. The range of wireless control will be limited by legal regulation and structural circumstances. Avoid sources of interference and obstacles between receiver and transmitter, that could disturb the wireless communication. Those would be for example:

- Walls and ceilings (especially concrete and solar protection glazing).
- Metal surfaces next to the wireless participants (e. g. aluminium construction of a conservatory).
- Other wireless devices and powerful local transmitters (e.g. wireless headphones), which transmit on the same frequency. Please maintain a minimum distance of 30 cm between wireless transmitters for that reason.

**Installing the display**

**Installation location and installation preparation**

**The operating unit may be installed and operated in dry interior rooms only.**

When selecting an installation location, please ensure that the measurement results of the integrated temperature sensor are affected as little as possible by external influences. Possible sources of interference include:

- Direct sunlight
- Drafts from windows and doors
- Warming or cooling of the building structure on which the device is mounted, e.g. due to sunlight, heating or cold water pipes

**Permanent, high UV exposure harms the display.**  
 Avoid direct sunlight

The display is battery-powered and communicates wirelessly with the weather station. It should be positioned at a height where it is easy to read, e.g. 150 cm.

**Consignes de sécurité et d'utilisation**

**DANGER !**  
**Danger de mort par électrocution (tension secteur) !**

L'installation et la mise en service doivent uniquement être effectuées par un électricien spécialisé.

- Mettez uniquement des appareils non endommagés en service.
- Respectez les normes, directives, spécifications et dispositions spécifiques au pays pour l'installation électrique.
- Mettez l'installation hors tension pendant les travaux d'installation.

Exploitez l'appareil uniquement comme installation fixe montée et après avoir réalisé toutes les opérations d'installation et de mise en service et uniquement dans l'environnement prévu à cet effet.

En cas d'utilisation non-conforme, de modifications sur l'appareil ou de non-respect de ces consignes, les réclamations au titre de la garantie ne sont plus applicables.

**Description**

**Système de commande radio**

Solexa II contrôle via une connexion radio les entraînements et les appareils sur les actionneurs radio Elsner Elektronik et permet une utilisation manuelle confortable de ces entraînements et consommateurs.

La base du système repose sur les écrans et station météo Solexa II, qui permettent le contrôle automatique en fonction du temps, de la température intérieure, de la luminosité, de la position du soleil, de la vitesse du vent et des précipitations.

**Contenu de la livraison**

L'écran et la station météo sont disponibles individuellement ou comme ensemble.

**Set (N° 10150):**

- Écran Solexa II (avec support mural, 4 chevilles 4 x 20 mm, 4 vis à tête fraisée 3 x 25 mm)
- Câble de connexion USB 0,5 m (prise USB-A sur prise USB-B Micro)
- Station météo Solexa II

**Unité de commande supplémentaire (N° 10144):**

- Écran Solexa II (avec support mural, 4 chevilles 4 x 20 mm, 4 vis à tête fraisée 3 x 25 mm)
- Câble de connexion USB 0,5 m (prise USB-A sur prise USB-B Micro)

**Station météo de remplacement (N° 10148):**

- Station météo Solexa II

**Accessori opzionali ordinabili**

Braccio L, Flex L, Flex S, Fix, Fix P (N. 30112 - 30129)

**Installation**

**Informations sur les équipements récepteurs radio**

Lors de la planification d'installations avec des appareils qui communiquent par radio, une réception radio suffisante doit être garantie. La portée des commandes radio est limitée par les spécifications légales pour les équipements hertziens et les conditions du bâtiment. Évitez des sources de perturbation et des obstacles entre l'émetteur et le récepteur qui peuvent perturber la communication radio. Ce sont par exemple:

- Murs et dalles (en particulier en béton et vitrage de protection thermique).
- Des surfaces métalliques à proximité des participants de la communication radio (p.ex. construction d'un jardin d'hiver / véranda en aluminium).
- Autres communicants radio et des équipements locaux puissants (p.ex. casques sans fil) émettant sur la même fréquence. Conservez une distance minimale d'environ 30 cm entre les émetteurs radio.

**Installation de l'écran**

**Lieu de montage et préparation du montage**

**Le panneau de contrôle doit être installé et exploité seulement dans l'espace intérieur sec.**

Lors de la sélection du lieu du montage, veillez autant que faire se peut à ce que les résultats de mesure de la sonde de température intégrée ne soient pas faussés par des facteurs externes. Sources d'interférence éventuelles:

- exposition directe au soleil
- courant d'air provenant des fenêtres et des portes
- réchauffement ou refroidissement du corps du bâtiment où est monté le détecteur, par exemple par l'irradiation solaire, les conduites de chauffage ou les tuyaux d'eau froide

**Une exposition durable et importante aux UV endommage l'écran.**  
 Éviter les rayons directs du soleil

L'écran fonctionne sur batterie et communique par radio avec la station météo. Il doit être positionné à une hauteur confortable pour la lecture, par ex. à 150 cm.

**Veiligheidsvoorschriften en gebruiksaanwijzing**

**GEVAAR!**  
**Levensgevaar door elektrische spanning (netspanning)!**

Installatie en ingebruikname mogen alleen door een gekwalificeerde elektricien worden uitgevoerd.

- Neem uitsluitend onbeschadigde apparaten in gebruik.
- Neem de landspecifieke normen, richtlijnen, voorschriften en bepalingen voor de elektrische installatie in acht.
- Voorafgaande aan de installatiewerkzaamheden de installatie eerst spanningsvrij schakelen.

Gebruik het apparaat alleen als stationaire installatie in gemonteerde toestand en na afsluiting van alle installatie- en ingebruiknamewerkzaamheden en alleen in de daarvoor voorbereide omgeving.

Bij een ondeskundig gebruik, wijzigingen aan het apparaat of niet-naleving van deze instructies vervalt elke aanspraak op garantie.

**Beschrijving**

**Radio-besturingssysteem**

Solexa II stuurt via een radioverbinding aandrijvingen en apparaten op Elsner Elektronik-radio-actuatoren en maakt een comfortabele handmatige bediening van deze aandrijvingen en apparaten mogelijk.

Basis van het systeem zijn de Solexa II-display en -weerstation, die de automatische bediening volgens tijd, binnentemperatuur, buitentemperatuur, helderheid, stand van de zon, windsnelheid en neerslag mogelijk maken.

**Leveringsomvang**

Display en weerstation zijn afzonderlijk of als set verkrijgbaar.

**Set (Nr. 10150):**

- Display Solexa II (met wandhouder, 4 pluggen 4 x 20 mm, 4 schroeven met verzonken kop 3 x 25 mm)
- USB-kabel 0,5 m (USB-A-stekker naar USB-B-microstekker)
- Weerstation Solexa II

**Extra bedieningspaneel (nr. 10144):**

- Display Solexa II (met wandhouder, 4 pluggen 4 x 20 mm, 4 schroeven met verzonken kop 3 x 25 mm)
- USB-kabel 0,5 m (USB-A-stekker naar USB-B-microstekker)

**Reserveweerstation (nr. 10148):**

- Weerstation Solexa II

**Als optie verkrijgbare toebehoren**

Uitzetter L, Flex L, Flex S, Fix, Fix P (nr. 30112 - 30129)

**Installatie**

**Instructies m.b.t. radiografische installaties**

Bij het plannen van systemen met apparaten die via radiogolven communiceren, moet erop worden gelet dat er voldoende radio-ontvangst is. Het bereik van draadloze besturingen wordt beperkt door de wettelijke voorschriften voor radiografische installaties en door de bouwkundige omstandigheden. Vermijd storingsbronnen en obstakels tussen de zender en de ontvanger die de draadloze communicatie kunnen verstoren. Dit zijn bijvoorbeeld:

- Muren en plafonds (vooral beton en zonnwende beglazingen).
- Metalen oppervlakken in de buurt van deelnemers aan de draadloze communicatie (bijv. aluminium constructie van een serre).
- Andere deelnemers aan een draadloze communicatie en sterke lokale zenders (bijv. draadloze hoofdtelefoon), die op dezelfde frequentie uitzenden. Houd daarom tussen de draadloze zenders een minimale afstand van 30 cm aan.

**Installatie van het display**

**Montageplaats en montagevoorbereiding**

**Het bedieningspaneel mag alleen in droge ruimten geïnstalleerd en bediend worden.**

Let er bij het kiezen van de installatielocatie op dat de meetresultaten van de geïntegreerde temperatuursensor zo min mogelijk door invloeden van buitenaf worden vervalst. Mogelijke storingsbronnen zijn:

- Direct zonlicht
- Tocht van ramen of deuren
- Verwarming of koeling van de gebouwconstructie waarop het apparaat is gemonteerd, bijv. door zonlicht, verwarmings- of koudwaterleidingen

**Een permanente, hoge UV-blootstelling beschadigt het display.**  
 Vermijd direct zonlicht

Het display werkt op batterijen en communiceert draadloos met het weerstation. Het moet op een hoogte worden geplaatst die gemakkelijk af te lezen is, bijv. 150 cm.

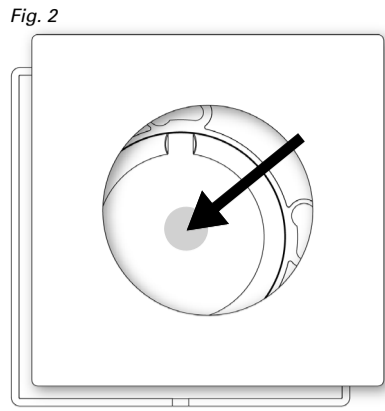

**Montage der Wandhalterung**

Die Wandhalterung besteht aus zwei Teilen: Der Wandbefestigung und der aufgesetzten Abdeckung.

**Fig. 2 Vorbereitung der Halterung**

Trennen Sie die beiden Teile indem Sie die Abdeckung außen festhalten und mit den Daumen die Wandbefestigung in der Mitte heraus drücken.

**Installing the wall bracket**

The wall bracket consists of two parts: The wall bracket and the cover.

**Fig. 2 Preparing the bracket**

Separate both parts by holding the cover on the outside and pressing out the wall bracket with the thumbs.

**Montage du support mural**

Le support mural comporte deux parties : La fixation murale et le couvercle appliqué.

**Fig. 2 Préparation du support**

Séparez les deux parties en tenant le couvercle à l'extérieur et en poussant la fixation murale au milieu avec les pouces pour la sortir.

**Montage van de muurhouder**

De muurhouder bestaat uit twee delen: De muurbevestiging en de daarop geplaatste afdekking.

**Fig. 2 Voorbereiding van de houder**

Scheid de beide onderdelen door de afdekking aan de buitenkant vast te houden en met de duimen de muurbevestiging in het midden eruit te drukken.

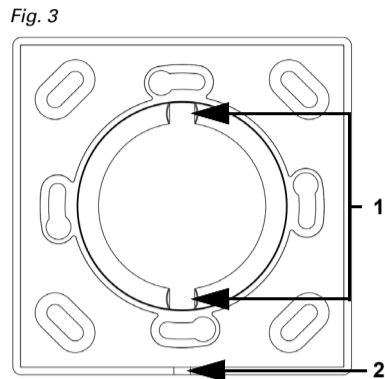

**Fig. 3 Frontal-Ansicht**

Bringen Sie die Wandbefestigung mit geeignetem Befestigungsmaterial an (Schrauben, Klebepads).

(1) Die beiden Aussparungen in der Arretierung müssen senkrecht stehen, damit das Display korrekt positioniert wird.

(2a) Die Nut zeigt nach unten.

Hinweise für die Befestigung mit Schrauben:

- Drehen Sie die Schrauben ein, bis der Schrauben-Kopf versenkt ist. Nur dann kann die Abdeckung aufgeklebt werden.
- Die Wandbefestigung muss fest sitzen und darf sich nicht verdrehen lassen.
- Ziehen Sie die Schraube nicht zu fest an. Die Wandbefestigung darf sich nicht verbiegen.

**Fig. 3 Front view**

Install the wall bracket using suitable aids (screws, adhesive pads).

(1) The two recesses in the locking must be positioned vertically so that the display is correctly positioned.

(2a) The notch points downwards.

Advice for mounting with screws:

- Turn the screws until the screw head is countersunk. Only then, the cover can be stuck.
- The wall bracket should be screwed securely, so that it cannot be twisted.
- Don't tighten the screw too tightly. The wall bracket must not bend.

**Fig. 3 Vue frontale**

Placez la fixation murale avec du matériel de fixation adapté (vis, patins adhésifs).

(1) Les deux évidements dans le verrouillage doivent être à la verticale, afin que l'écran soit positionné correctement.

(2a) La rainure est tournée vers le bas.

Remarques pour la fixation avec des vis :

- Serrez les vis jusqu'à ce que la tête de vis soit baissée. C'est le seul moyen pour fixer le couvercle.
- La fixation murale doit bien tenir et ne doit pas se laisser déformer.
- Ne serrez pas trop la vis. La fixation murale ne doit pas se plier.

**Fig. 3 Vooraanzicht**

Breng de muurbevestiging met geschikt bevestigingsmateriaal aan (schroeven, zelfklevende pads).

(1) De beide uitsparingen in de vergrendeling moeten loodrecht staan, om ervoor te zorgen dat het display correct gepositioneerd wordt.

(2a) De groef wijst omlaag.

Instructies voor de bevestiging met schroeven:

- Draai de schroeven zover in tot de kop van de schroef verzonken is. Pas daarna kan de afdekking erop worden gelijmd.
- De muurbevestiging moet vast zitten en mag niet gedraaid kunnen worden.
- Draai de schroef niet te stevig vast. De muurbevestiging mag niet verbuigen.

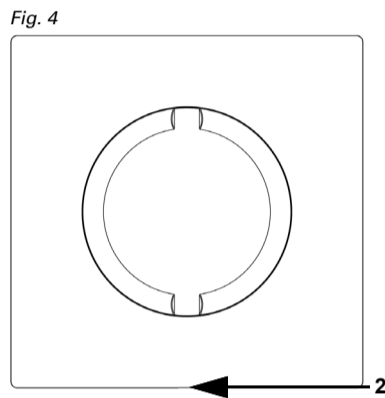

**Fig. 4 Frontal-Ansicht**

Kleben Sie die Abdeckung mit den vormontierten Klebepads auf die Wandbefestigung.

(2b) Auch hier zeigt die Nut nach unten.

**Fig. 4 Front view**

Stick the cover on to the wall bracket with the pre-assembled adhesive pads.

(2b) Here the notch again points downwards.

**Fig. 4 Vue frontale**

Collez le couvercle avec les patins adhésifs pré-montés sur la fixation murale.

(2b) La rainure est ici aussi tournée vers le bas.

**Fig. 4 Vooraanzicht**

Plak de afdekking met de voormonteerde zelfklevende pads op de muurbevestiging.

(2b) Ook hier wijst de groef omlaag.

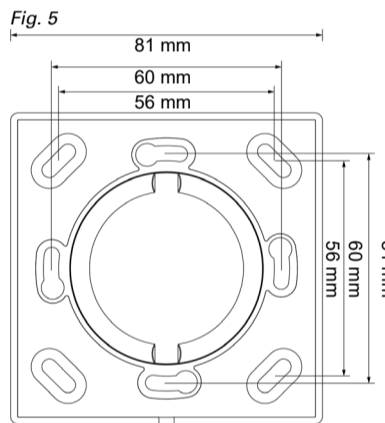

**Fig. 5 Bohrplan**

Ausdruck nicht Maßstabsgerecht! Verwenden Sie die Wandbefestigung selbst als Vorlage/Bohrschablone!

**Fig. 5 Drill sketch**

Printout not to scale! Use the wall bracket itself as a master/drill template!

**Fig. 5 Plan de perçage**

Impression pas à l'échelle ! Utilisez la fixation murale comme modèle/gabarit de perçage !

**Fig. 5 Boorsjabloon**

De afdruck is niet op schaal! Gebruik de muurbevestiging zelf als sjabloon/boormal!

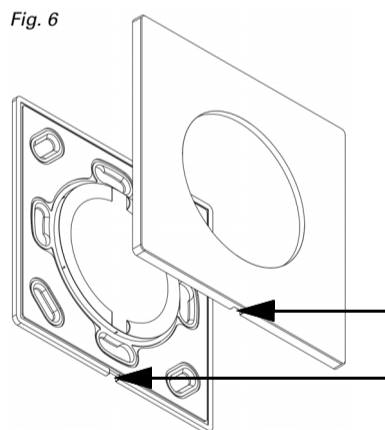

**Fig. 6 Demontage der Wandhalterung**

Nutzen Sie die Kerbe am unteren Rand, um die Abdeckung mit einem Schraubendreher zu lösen. Nehmen Sie die Abdeckung ab.

**Fig. 6 Disassembling the wall bracket**

Use the groove at the bottom edge to loosen the cover with a screwdriver. Remove the cover.

**Fig. 6 Démontage du support mural**

Utilisez l'encoche sur le bord inférieur pour desserrer le couvercle à l'aide d'un tournevis. Soulevez le couvercle.

**Fig. 6 Demontage van de muurhouder**

Gebruik de inkeping aan de onderkant om de afdekking deksel met een schroevendraaier los te maken. Verwijder de afdekking.

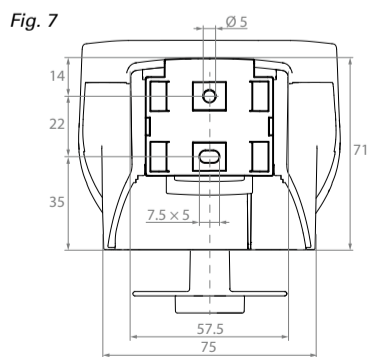

**Installation der Wetterstation**

- Den Temperatursensor (kleine Platine an der Unterseite des Gehäuses) nicht beschädigen.
- Außerhalb der Reichweite von Personen anbringen.
- Wind, Regen und Sonne müssen ungehindert von den Sensoren erfasst werden können.
- Nicht unterhalb von Konstruktionsteilen anbringen, von denen noch Wasser auf den Niederschlagssensor tropfen kann, nachdem es bereits aufgehört hat zu regnen oder zu schneien.
- Montageorte vermeiden, die durch Störquellen erwärmt oder abgekühlt werden (Sonneneinstrahlung auf Baukörper etc.)
- Nicht in der Nähe von Magnetfeldern, Sendern und Störfeldern von elektrischen Verbrauchern (z. B. Leuchtstofflampen, Leuchtanzeigen, Schaltnetzteile etc.) anbringen, da dies den GPS-Empfang stören kann.

**Fig. 7 Maße in mm**

Gehäuserückseite mit Halter. Technisch bedingte Abweichungen möglich.

**Installing the weather station**

- Take care not to damage the temperature sensor (small circuit board on the underside of the housing).
- Place out of reach of persons.
- Select an installation position on the building where the sensors can measure wind, rain and sunshine without hindrance.
- Do not install below construction parts from which water can still drip onto the precipitation sensor even after it has stopped raining or snowing.
- Avoid installation locations that are heated or cooled by sources of interference (solar radiation on building structure, etc.)
- Do not place near magnetic fields, transmitters and interference fields from electrical consumers (e.g. fluorescent lamps, neon signs, switching power supplies, etc.) as this may interfere with GPS reception.

**Fig. 7 Dimensions in mm**

Rear side of housing with bracket. Subject to change for technical enhancement.

**Installation de la station météo**

- Ne pas endommager le capteur de température (petite platine située sur la partie inférieure du boîtier).
- Placer hors de portée des personnes.
- Le vent, la pluie et le soleil doivent pouvoir être détectés sans entrave par les capteurs.
- Ne pas installer sous des éléments de construction d'où l'eau peut encore s'égoutter sur le capteur de précipitations après l'arrêt des chutes de pluie ou de neige.
- Évitez les emplacements d'installation qui sont chauffés ou refroidis par des sources d'interférence (rayonnement solaire sur la structure du bâtiment, etc.)
- Ne le placez pas à proximité de champs magnétiques, d'émetteurs et de champs d'interférence de consommateurs électriques (par exemple, lampes fluorescentes, enseignes au néon, alimentations à découpage, etc.), car cela pourrait perturber la réception du GPS.

**Fig. 7 Dimensionnement en mm**

Dos du boîtier avec support. Différences possibles déterminées par les aspects techniques.

**Installatie van het weerstation**

- Voorkom beschadiging van de temperatursensor (kleine printplaat aan de onderkant van de behuizing).
- Buiten het bereik van mensen monteren.
- De sensoren moeten wind, regen en zon ongehinderd kunnen waarnemen.
- Installeer het weerstation niet onder constructiedelen waaruit nog water op de neerslagssensor kan druppelen nadat het inmiddels is gestopt met regenen of sneeuwen.
- Kies geen locatie voor de installatie die door storingsbronnen verwarmd of gekoeld kan worden (zonlicht op de bouwlementen, enz.)
- Niet in de buurt van magneetvelden, zenders of stoorvelden van elektrische verbruikers (bijv. tl-lampen, neonreclames, schakelende voedingen, enz.) installeren, omdat dit de GPS-ontvangst kan verstoren.

**Fig. 7 Afmetingen in mm**

Achterkant van de behuizing met houder. Technische afwijkingen zijn mogelijk.

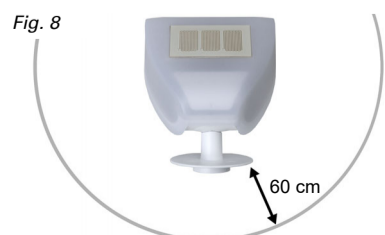

**Fig. 8**

Unterhalb, seitlich und frontal mindestens 60 cm Abstand zu anderen Elementen (Baukörper, Konstruktionsteile usw.) lassen.

**Fig. 8**

Leave a distance of at least 60 cm below, to the sides and to the front from other elements (building structure, construction parts, etc.).

**Fig. 8**

Laissez une distance d'au moins 60 cm en dessous, sur les côtés et à l'avant par rapport aux autres éléments (structure du bâtiment, éléments de constructions, etc.).

**Fig. 8**

Houd aan de onderkant, zijkant en voorkant tenminste 60 cm afstand tot andere elementen (bouwlementen, constructiedelen enz.).

Installationsanleitung (2/2)  
 Installation instructions (2/2)  
 Indications d'installation (2/2)  
 Installatiehandleiding (2/2)

**Solexa II**

10150 Set  
 10144 Display  
 10148 Replacement weather station

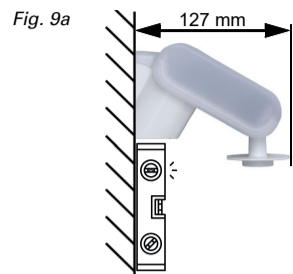

**Fig. 9 Ausrichtung**

**a** An einer lotrechten Wand (bzw. einem Mast) anbringen.  
**b** In der Querrichtung horizontal (waagrecht) montieren.  
**c** Nordhalbkugel: nach Süden.  
 Südhalbkugel: nach Norden.

**Fig. 9 Alignment**

**a** Attache to a perpendicular wall (or a pole).  
**b** Mount horizontally in the transverse direction.  
**c** Northern hemisphere: align south.  
 Southern hemisphere: align north.

**Fig. 9 Aligement**

**a** Installez sur un mur perpendiculaire (ou un pylône).  
**b** Monter horizontalement (de niveau) dans le sens transversal.  
**c** Hémisphère nord : vers le sud.  
 Hémisphère sud : vers le nord.

**Fig. 9 Uitlijning**

**a** Bevestiging aan een verticale wand (bijv. een paal).  
**b** Horizontale montage (waterpas).  
**c** Noordelijke halve kogel: naar het zuiden gericht.  
 Zuidelijke halve kogel: naar het noorden gericht.

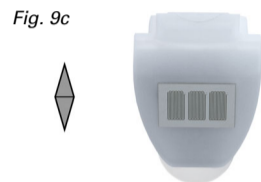
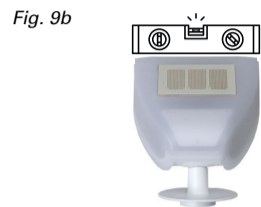

**Fig. 10 Mastmontage**

Geschwungene Seite zum Mast, Steg nach unten.

**Fig. 10 Pole mounting**

Curved side on pole, collar downward.

**Fig. 10 Montage sur un pylône**

Côté courbé contre le pylône, l'entretoise doit être dirigée vers le bas.

**Fig. 10 Bevestiging aan een paal**

De gebogen kant naar de paal, het verbindingstuk naar beneden.



**Fig. 11 Wandmontage**

Ebene Seite zur Wand, Steg nach oben.

**Fig. 11 Wall mounting**

Flat side on wall, collar upward.

**Fig. 11 Montage mural**

Côté plat au mur, l'entretoise doit être dirigée vers le haut.

**Fig. 11 Bevestiging aan een muur**

De vlakke kant naar de muur, het verbindingstuk naar boven.

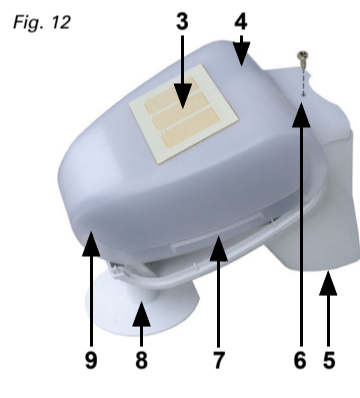

**Fig. 12 Vorbereitung**

Das Gerät nicht öffnen, wenn Wasser (Regen) eindringen kann.  
 Der Deckel mit dem Niederschlagssensor ist am unteren Rand rechts und links eingerastet. Zum Öffnen die Verschraubung lösen, den Deckel entlasten und abnehmen. Sorgfältig vorgehen, um die **Kabelverbindung** zwischen der Platine im Unterteil und dem Niederschlagssensor im Deckel nicht abzureißen.  
 3 Niederschlagssensor  
 4 Deckel  
 5 Temperatursensor (unten)  
 6 Verschraubung Deckel  
 7 Rasten des Deckels  
 8 Windsensor  
 9 Helligkeitssensor

**Fig. 12 Preparation**

Do not open the device if water (rain) might ingress.  
 The lid with the precipitation sensor latches into place on the lower edge to the right and left. To open, loosen the screw connection, unlatch the cover and remove it. Proceed carefully to avoid tearing off the **cable connection** between the circuit board in the lower section and the precipitation sensor in the lid.  
 3 Precipitation sensor  
 4 Cover  
 5 Temperature sensor  
 6 Cover screw fitting  
 7 Lid notches  
 8 Wind sensor  
 9 Brightness sensor

**Fig. 12 Préparation**

Ne pas ouvrir l'appareil si de l'eau (de pluie) risque d'y pénétrer.  
 Le couvercle avec le capteur de précipitation, est inséré dans le bord inférieur, à droite et à gauche. Pour ouvrir, desserrer le vissage, dé-sencliquer le couvercle et le retirer. Procéder avec minutie afin de ne pas arracher le **câblage** entre la platine située dans la partie inférieure et le capteur de précipitation situé dans le couvercle.  
 3 Capteur de précipitation  
 4 Couvercle  
 5 Capteur de température  
 6 Vissage du couvercle  
 7 Enclenchement du couvercle  
 8 Capteur de vent  
 9 Capteur de luminosité

**Fig. 12 Voorbereiding**

Het apparaat niet openen als er water (regen) kan binnendringen.  
 Het deksel met de neerslagsensor zit rechts en links vastgeklit aan de onderrand. Om het deksel te openen eerst de schroeven losdraaien, het deksel ontgrendelen en verwijderen. Ga daarbij voorzichtig te werk om de **kabelverbinding** tussen de printplaat in het onderste deel en de neerslagsensor in het deksel niet los te trekken.  
 3 Neerslagsensor  
 4 Deksel  
 5 Temperatuursensor (onder)  
 6 Schroefverbinding deksel  
 7 Vastklikken van het deksel  
 8 Windsensor  
 9 Helderheidssensor

**STOP** **ACHTUNG!** Windmeselement (unten, versenkt) nicht berühren!  
 Temperatursensor (unten, kleine Platine) nicht beschädigen.

**STOP** **ATTENTION!** Do not touch the wind measuring element (bottom, countersunk).  
 Do not damage the temperature sensor (bottom, small circuit board).

**STOP** **ATTENTION !** Ne pas toucher l'élément de mesure du vent (en bas, fraisée) !  
 Ne pas endommager le capteur de température (en bas, petite platine).

**STOP** **LET OP!** Raak het windmeetelement (onder, verzonken) niet aan!  
 Beschadig de temperatuursensor (onderkant, kleine printplaat) niet.

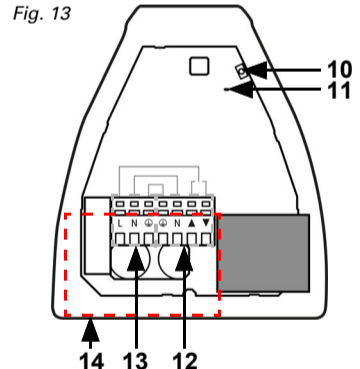

**Fig. 13 Aufbau der Platine**

10 Programmier-Taster zum Einlernen der Funkverbindung zum Display  
 11 Programmier-LED  
 12 Anschlüsse Antrieb (PE/N/Auf/Ab)  
 13 Anschlüsse Spannungsversorgung (230 V AC, L/N/PE)  
 14 Bereich für Verkabelung

**Fig. 13 PCB layout**

10 Programming key for the teaching in of the radio connection to the display  
 11 Programming LED  
 12 Connections for the drive mechanism (PE/N/up/down)  
 13 Connections for voltage supply (230 V AC, L/N/PE)  
 14 Area for cabling

**Fig. 13 Structure de la platine**

10 Bouton poussoir de programmation pour l'acquisition de la liaison radio avec l'écran  
 11 LED de programmation  
 12 Raccordements moteur (PE/N/haut/bas)  
 13 Raccordements de l'alimentation en courant (230 V AC, L/N/PE)  
 14 Zone de câblage

**Fig. 13 Opbouw van de printplaat**

10 Programmeertoets voor het programmeren van de radioverbinding voor het display  
 11 Programmeer-led  
 12 Aansluitingen aandrijving (PE/N/open/dicht)  
 13 Aansluitingen voedingspanning (230 V AC, L/N/PE)  
 14 Ruimte voor bekabeling

**Fig. 14 Anschluss**

Die Wetterstation hat einen Anschluss für einen AC-Antrieb von Markise, Jalousie, Rollläden oder Fenster. Mehrere Antriebe können parallel angeschlossen werden. Beachten Sie bei Parallelschaltung von Motoren, ob vom Motorenhersteller Trennrelais oder Gruppensteuerrelais vorgeschrieben sind.

**STOP** **ACHTUNG!** Werden Motoren parallel geschaltet, die hierfür nicht geeignet sind, werden diese und die Steuerung beschädigt.

Motoren mit mehr als 2,17 A müssen über Trennrelais oder Gruppensteuerrelais mit eigener Netz-zuleitung betrieben werden.

Der angeschlossene Motor muss für die Spannung ausgelegt sein, mit der die Steuerung versorgt wird.

**Fig. 14 Connection**

The weather station has one connection for a AC drive for awnings, shutters, blinds or windows. Several drive mechanisms may be connected in parallel. In case of the parallel connection of motors, please observe whether isolating relays or group control relays are specified by the motor manufacturer.

**STOP** **ATTENTION!** If motors are connected in parallel which are not suited for this purpose, both motor and control system are damaged.

Motors with more than 2,17 A must be operated via an isolating relay or group control relay with its own mains supply line.

The connected motor must be rated for the voltage supplied to the controls.

**Fig. 14 Raccordement**

La station météo a une extrémité pour un entraînement AC d'auvent, de stores, de volets roulants ou de fenêtres. Plusieurs moteurs peuvent être raccordés en parallèle. En cas de connexion de moteurs en parallèle, assurez-vous que des relais de coupure ou des relais de commande de groupe sont prescrits par le fabricant des moteurs.

**STOP** **ATTENTION !** Si des moteurs non adaptés à ce fonctionnement sont montés en parallèle, ceux-ci seront endommagés de même que le système de commande.

Les moteurs de plus de 2,17 A doivent être alimentés par un relais de coupure ou un relais de commande de groupe avec sa propre ligne d'alimentation secteur.

**Fig. 14 Aansluiting**

Het weerstation heeft een aansluiting voor een AC-aandrijving voor zonneschermen, jaloezieën, rolluiken of ramen. Er kunnen meerdere aandrijvingen parallel worden aangesloten. Let er bij het parallel schakelen van motoren op of scheidingsrelais of groepsbesturingsrelais door de motorfabrikant wordt voorgeschreven.

**STOP** **LET OP!** Als motoren die niet geschikt zijn voor dit doel parallel worden geschakeld, zullen deze, evenals de besturing beschadigd raken.

Motoren met meer dan 2,17 A moeten via scheidingsrelais of groepsbesturingsrelais met een eigen netvoedingskabel worden aangestuurd.

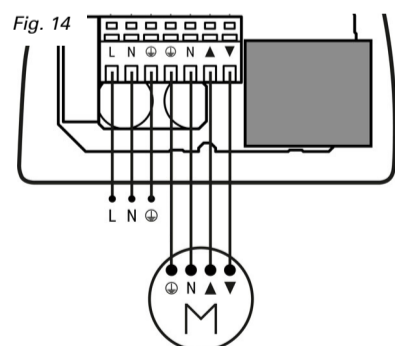

**Fig. 15 Verkabelung**

Führen Sie das Kabel für die Spannungsversorgung und den Antrieb durch die Gummidichtungen an der Unterseite der Wetterstation und schließen Sie die Spannung (L/N/PE) und den Antrieb (PE/N/Auf/Ab) an die dafür vorgesehenen Klemmen an. Dabei den Mantel des Kabels unterhalb der Platine absetzen und nur die Adern durch die Öffnung in der Platine nach oben führen. Es dürfen nur starre Leitungen verwendet werden. Die Leitungen und Adern dürfen sich nur im Verkabelungsbereich (Fig. 15, Nr. 15) befinden.

Hinweis: Die Programmier-Taste für die Funkverbindung befindet sich auf der Platine der Wetterstation. Zum Lernen der Funkverbindung zum Bedienteil beachten Sie bitte

**Fig. 15 Cabling**

Pass the cable for voltage supply and drive mechanism through the rubber sealing at the bottom side of the weather station and connect voltage (L/N/PE) and drive mechanism (PE/N/up/down) to the provided clamps. Remove the cable shielding under the circuit board and only feed the connector cables upwards through the opening in the circuit board. Only rigid cables may be used. The cables and wires may only be located in the cabling area (Fig. 15, No. 15).

Note: The programming button for the wireless connection is on the weather station board. To teach the wireless connection to the control unit, please see Chapter "Establishing wireless connections" in the basic settings in the manual.

**Fig. 15 Câblage**

Passez le câble de l'alimentation en courant et du moteur à travers les joints d'étanchéité en caoutchouc sur la partie inférieure de la station météorologique et connectez la tension électrique (L/N/PE) et le moteur (PE/N/haut/bas) aux bornes prévues à cet effet. Dénudez le câble au-dessous de la platine et introduisez uniquement les câbles de raccordement à travers l'orifice dans la platine vers le haut. Seuls des câbles rigides peuvent être utilisés. Les câbles et les fils ne doivent se trouver que dans la zone de câblage (Fig. 15, n° 15).

Remarque : La touche de programmation pour la liaison radio se trouve sur la platine de la station météorologique. Pour programmer la liaison radio avec le panneau de contrôle, veuillez prendre en considération le

**Fig. 15 Bedrading**

Voer de kabel voor de voedingspanning en de aandrijving door de rubberen afdichtingen aan de onderkant van het weerstation en sluit de spanning (L/N/PE) en de aandrijving (PE/N/open/dicht) aan op de daarvoor bedoelde klemmen. Verwijder de mantel van de kabel onder de draadloze verbinding zit op de printplaat van het weerstation. Zie voor het inleren van de draadloze verbinding met het bedieningspa-

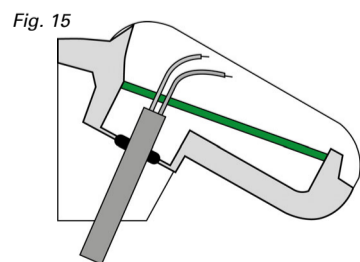

das Kapitel "Funkverbindungen herstellen" der Grundeinstellungen im Handbuch.

**Fig. 16 Gehäuse schließen**

Der Deckel muss rechts und links mit einem deutlichen „Klick“ einrasten.

**Fig. 16 Close the housing**

The cover must snap in on the left and right with a definite "click".

chapitre "Établir les connexions radio" des réglages de base dans le manuel.

**Fig. 16 Refermer le boîtier**

Le couvercle doit se clipser et vous devez entendre un « clic » à droite et à gauche.

neel het hoofdstuk "Draadloze verbindingen maken" van de basisinstellingen in het handboek.

**Fig. 16 Behuizing sluiten**

Het deksel moet rechts en links met een duidelijke "klik" vergrendelen.

Fig. 16



Fig. 17

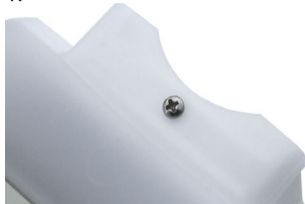

**Fig. 17 Deckel verschrauben**

Um ein unbefugtes oder versehentliches Öffnen zu verhindern, den Deckel mit dem Unterteil verschrauben.

**GEFAHR!**  
**Lebensgefahr durch elektrische Spannung!**  
 Der Deckel muss im Betrieb verschraubt sein.

**Fig. 17 Screw on the cover**

To prevent unauthorised or accidental opening, screw the cover to the base.

**DANGER!**  
**Risk to life from live voltage!**  
 In operation the lid must be screwed on.

**Fig. 17 Visser le couvercle**

Pour éviter toute ouverture non autorisée ou accidentelle, vissez le couvercle sur la partie inférieure.

**DANGER !**  
**Danger de mort lié à la tension électrique !**  
 Le couvercle doit être vissé pendant le fonctionnement.

**Fig. 17 Deksel vastschroeven**

Schroef het deksel aan het onderste deel vast om te voorkomen dat het per ongeluk of door onbevoegden wordt geopend.

**GEVAAR!**  
**Levensgevaar door elektrische spanning!**  
 Het deksel moet tijdens het gebruik vastgeschroefd zijn.

Fig. 18



**Fig. 18**

Das Gehäuse von oben in den montierten Halter schieben. Die Zapfen des Halters müssen dabei in den Schienen des Gehäuses einrasten.

Zum Abnehmen lässt sich der Sensor nach oben gegen den Widerstand der Rasten wieder aus dem Halter herausziehen.

**Fig. 18**

Push the housing from above into the fastened mount. The bumps on the mount must snap into the rails in the housing.

To remove it, the sensor can be simply pulled upwards out of the mount, against the resistance of the fastening.

**Fig. 18**

Pousser le boîtier du haut dans le support monté. Les tenons du support doivent s'insérer dans les rails du boîtier.

Pour démonter le capteur, le tirer vers le haut dans la direction opposée aux crans.

**Fig. 18**

Schuif de behuizing van bovenaf in de gemonteerde houder. De nokken van de houder moeten daarbij in de rails van de behuizing vergrendelen.

Voor het verwijderen, kan de sensor naar boven tegen de weerstand van de vergrendeling in weer omhoog uit de houder worden getrokken.

Fig. 19



**Fig. 19 Aufkleber entfernen**

Nach der Montage die beiden Schutz aufkleber entfernen.

**Fig. 19 Remove sticker**

Remove the two protective stickers after installation.

**Fig. 19 Retirer l'autocollant**

Après l'installation, retirez les deux autocollants de protection.

**Fig. 19 Sticker verwijderen**

Na de installatie moeten de beide beschermende stickers worden verwijderd.

**Entsorgung**

Gesetzliche Vorschriften beachten und nicht über den Hausmüll entsorgen!

**Konformität**

Der Funkanlagentyp **Solexa II** entspricht der Richtlinie 2014/53/EU. Der vollständige Text der EU-Konformitätserklärung ist verfügbar unter der Internetadresse <https://www.elsner-elektronik.de/de/solexa-ii-set.html>

**Disposal**

Observe legal regulations and do not dispose of with household waste!

**Conformity**

The radio equipment type **Solexa II** complies with Directive 2014/53/EU. The full text of the EU Declaration of Conformity is available at the internet address <https://www.elsner-elektronik.de/en/solexa-ii-set.html>

**Elimination**

Respecter les prescriptions légales et ne pas jeter avec les ordures ménagères !

**Conformité**

Le type d'installation radio **Solexa II** est conforme à la directive 2014/53/UE. Le texte complet de la déclaration de conformité UE est disponible à l'adresse Internet <https://www.elsner-elektronik.de/fr/solexa-ii-set.html>

**Verwijdering**

Neem de wettelijke voorschriften in acht en deponeer het niet bij het huisvuil!

**Conformiteit**

De radioapparatuur van het type **Solexa II** voldoet aan Richtlijn 2014/53/EU. De volledige tekst van de EU-conformiteitsverklaring is beschikbaar op het internetadres <https://www.elsner-elektronik.de/en/solexa-ii-set.html>

	<b>Display:</b> <b>Allgemein:</b>	<b>Display:</b> <b>General:</b>	<b>Écran :</b> <b>Généralités :</b>	<b>Display:</b> <b>Algemeen:</b>
	Gehäuse Kunststoff	Casing plastic	Boîtier plastique	Behuizing kunststof
	Farben weiß/aluminiumfarben lackiert	Colours white/aluminium coloured painted	Couleurs peint en blanc/couleur aluminium	Kleuren wit/aluminiumkleurig gelakt
IP20	Schutzgrad	Degree of protection	Indice de protection	Beveiligingsgraad
126 mm	Sichtbare Diagonale	Visible diagonal	Diagonale visible	Zichtbare diagonaal
107 mm x 112 mm x 14 mm	Maße (B x H x T)	Dimensions (W x H x D)	Dimensions (L x H x P)	Afmetingen (b x h x d)
≈ 170 g	Gesamtgewicht	Total weight	Poids total	Totaal gewicht
0...+45 °C	Umgebungstemperatur	Ambient temperature	Température ambiante	Omgevingstemperatuur
5...95 %	rF (relative Luftfeuchtigkeit), nicht kondensierend	RH (relative humidity), non-condensing	HR (humidité relative de l'air), sans condensation	rH (relatieve vochtigheid), niet condenserend
-10...+50 °C	Lagertemperatur	Storage temperature	Température de stockage	Opslagtemperatuur
	<b>Funk:</b>	<b>Radio:</b>	<b>Radio :</b>	<b>Radio:</b>
868.0...868.6 MHz	Frequenzbereich Elsner RF	Frequency range Elsner RF	Gamme de fréquences Elsner RF	Frequentiebereik Elsner RF
≤ 25 mW	Sendeleistung Elsner RF	Transmission power Elsner RF	Puissance d'émission Elsner RF	Zendvermogen Elsner RF
	<b>Versorgung:</b>	<b>Supply:</b>	<b>Alimentation :</b>	<b>Voedingsspanning:</b>
3.8 V	Spannung (Akku)	Voltage (Battery)	Tension (Batterie)	Spanning (accu)
5 V / 400 mA	USB-Netzteil	USB power supply unit	Adaptateur secteur USB	USB-netadapter
	<b>Sensoren:</b>	<b>Sensors:</b>	<b>Capteurs :</b>	<b>Sensoren:</b>
0...+50 °C	Temperatur Messbereich	Temperature measurement range	Plage de mesure de la température	Temperatuur meetbereik
	<b>Wetterstation:</b> <b>Allgemein:</b>	<b>Weather station:</b> <b>General:</b>	<b>Station météo :</b> <b>Généralités :</b>	<b>Weerstation:</b> <b>Algemeen:</b>
	Gehäuse Kunststoff	Housing plastic	Boîtier en plastique	Kunststof behuizing
	Farbe weiß/transluzent	Colour white/translucent	Couleur blanc/translucide	Kleur wit transparant
	Montage Aufputz oder Mast	Assembly On-wall or pole	Montage Apparent ou pylône	Montage Op muur of paal
IP44	Schutzgrad	Degree of protection	Indice de protection	Beschermingsklasse
96 mm x 100 mm x 128 mm	Maße (B x H x T)	Dimensions (W x H x D)	Dimensions (l x h x p)	Afmetingen (bxhxd)
≈ 260 g	Gesamtgewicht	Total weight	Poids total	Totaalgewicht
-30...+50 °C	Umgebungstemperatur	Ambient temperature	Température ambiante	Omgevingstemperatuur
-30...+50 °C	Lagertemperatur	Storage temperature	Température de stockage	Opslagtemperatuur
III	Überspannungskategorie	Overvoltage category	Catégorie de surtension	Overspanningscategorie
	<b>Funk:</b>	<b>Radio:</b>	<b>Radio :</b>	<b>Radio:</b>
868.0...868.6 MHz	Frequenzbereich Elsner RF	Frequency range Elsner RF	Gamme de fréquences Elsner RF	Frequentiebereik Elsner RF
≤ 25 mW	Sendeleistung Elsner RF	Transmission power Elsner RF	Puissance d'émission Elsner RF	Zendvermogen Elsner RF
1559...1610 MHz	Frequenzbereich GPS	Frequency range GPS	Gamme de fréquences GPS	Frequentiebereik GPS
	<b>Versorgung:</b>	<b>Supply:</b>	<b>Alimentation :</b>	<b>Voedingsspanning:</b>
110 V ~ / 60 Hz 230 V ~ / 50 Hz	Spannung	Voltage	Tension	Spanning
≤ 2.5 W	Leistungsaufnahme	Power consumption	Puissance absorbée	Vermogensopname
	<b>Antriebs-Ausgang:</b>	<b>Drive output:</b>	<b>Sortie de l'entraînement :</b>	<b>Uitgang van de aandrijving:</b>
Micro Contact (μ)	Schließer-Kontakt für 1 Antrieb (Auf/Ab/N/PE)	Normally open contact for 1 drive (up/down/N/PE)	Contact normalement ouvert Pour 1 entraînement (montée/descente/N/PE)	NO-contact voor 1 aandrijving (open/dicht/N/PE)
T 5.0 AH	mit integrierter Sicherung	with integrated fuse	avec fusible intégré	met geïntegreerde zekering
2.17 A (500 VA / 230 V; 240 VA / 110 V)	Maximale Motorlast am Antriebs-Ausgang	Maximum motor load on drive output	Charge maximale du moteur sur la sortie d'entraînement	Maximale motorbelasting op de uitgang van de aandrijving
1 s	Richtungsumkehrpause	Direction change pause	Pause d'inversion de sens	Pauze bij omkeren richting
	<b>Anschluss Versorgung und Antriebs-Ausgang:</b>	<b>Connection of supply and drive output:</b>	<b>Raccordement de l'alimentation et de la sortie de l'entraînement :</b>	<b>Aansluiting voeding en uitgang van de aandrijving:</b>
0.5 ...1.5 mm <sup>2</sup> 10 mm	Federkraftklemmen Leiterquerschnitt starr Abisolierlänge Ein Draht pro Klemme	Spring terminals Conductor cross-section solid Stripping length One wire per terminal	Bornes à ressort Section du conducteur à fils pleins Longueur de dénudage Un fil par borne	Veerkrachtklemmen Leidingdiameter star Gestripte lengte Eén draad per klem
Ø ≤ 10 mm	Outer diameter Leitung	Outer diameter cable	Diamètre extérieur du câble	Uitwendige kabeldiameter
	<b>Sensoren:</b>	<b>Sensors:</b>	<b>Capteurs :</b>	<b>Sensoren:</b>
-40...+80 °C	Messbereich Temperatur	Measurement range temperature	Plage de mesure température	Meetbereik temperatuur
0...35 m/s	Messbereich Wind	Measurement range wind	Plage de mesure vent	Meetbereik wind
0 Lux ... 150 000 Lux	Messbereich Helligkeit	Measurement range brightness	Plage de mesure luminosité	Meetbereik helderheid
	<b>Lagertemperatur im Set:</b>	<b>Storage temperature in the set:</b>	<b>Température de stockage dans le kit :</b>	<b>Opslagtemperatuur in set:</b>
-10...+50 °C	Lagertemperatur	Storage temperature	Température de stockage	Opslagtemperatuur