

# Centronic EasyControl

## EC513

de

### Montage- und Betriebsanleitung

#### 3-Kanal-Codetaster

Wichtige Informationen für:

- den Monteur / • die Elektrofachkraft / • den Benutzer

Bitte entsprechend weiterleiten!

Diese Originalanleitung ist vom Benutzer aufzubewahren.

en

### Assembly and Operating Instructions

#### 3-channel code button

Important information for:

- Fitters / • Electricians / • Users

Please forward accordingly!

These instructions must be kept safe for future reference.

fr

### Notice de montage et d'utilisation

#### Digicode à 3 canaux

Informations importantes pour:

- l'installateur / • l'électricien / • l'utilisateur

À transmettre à la personne concernée!

L'original de cette notice doit être conservée par l'utilisateur.

nl

### Montage- en gebruiksaanwijzing

#### 3-kanaals-codeklavier

Belangrijke informatie voor:

- de monteur / • de elektricien / • de gebruiker

Aan de betreffende personen doorgeven!

De gebruiker dient deze originele gebruiksaanwijzing te bewaren.

4034 630 179 0 a 29.11.2022

Becker-Antriebe GmbH  
Friedrich-Ebert-Straße 2-4  
35764 Sinn/Germany  
www.becker-antriebe.com



**BECKER**

# Inhaltsverzeichnis

Allgemeines.....	3
Gewährleistung.....	3
Sicherheitshinweise .....	4
Bestimmungsgemäße Verwendung .....	5
Anzeigen- und Tastenerklärung.....	6
Codetaster einlernen.....	6
Codetaster auslernen .....	8
Codetaster bedienen.....	9
Öffnungscodes ändern .....	10
Programmiercodes ändern.....	10
Codetaster zurücksetzen .....	12
Montage .....	13
Batteriewechsel .....	14
Reinigung.....	14
Entsorgung .....	15
Technische Daten .....	15
Was tun wenn...?.....	16
Vereinfachte EU-Konformitätserklärung.....	16



# Allgemeines

Mit diesem Sender können Sie bis zu 3 Empfänger über zugewiesene Kanäle einzeln oder alle zusammen steuern.

Eine einfache Bedienung zeichnet dieses Gerät aus.

Beachten Sie bitte bei der Installation sowie bei der Einstellung des Gerätes die vorliegende Montage- und Betriebsanleitung.

## Erklärung Piktogramme

	<b>VORSICHT</b>	VORSICHT kennzeichnet eine Gefahr, die zu Verletzungen führen kann, wenn sie nicht vermieden wird.
	<b>ACHTUNG</b>	ACHTUNG kennzeichnet Maßnahmen zur Vermeidung von Sachschäden.
		Bezeichnet Anwendungstipps und andere nützliche Informationen.

## Gewährleistung

Bauliche Veränderungen und unsachgemäße Installationen entgegen dieser Anleitung und unseren sonstigen Hinweisen können zu ernsthaften Verletzungen von Körper und Gesundheit der Benutzer, z. B. Quetschungen, führen, sodass bauliche Veränderungen nur nach Absprache mit uns und unserer Zustimmung erfolgen dürfen und unsere Hinweise, insbesondere in der vorliegenden Montage- und Betriebsanleitung, unbedingt zu beachten sind.

Eine Weiterverarbeitung der Produkte entgegen deren bestimmungsgemäßen Verwendung ist nicht zulässig.

Endproduktehersteller und Installateur haben darauf zu achten, dass bei Verwendung unserer Produkte alle, insbesondere hinsichtlich Herstellung des Endproduktes, Installation und Kundenberatung, erforderlichen gesetzlichen und behördlichen Vorschriften, insbesondere die einschlägigen aktuellen EMV-Vorschriften, beachtet und eingehalten werden.

# Sicherheitshinweise

## Allgemeine Hinweise

- Bitte bewahren Sie die Anleitung auf!
- Bewahren Sie die Information mit dem individuell für den Codetaster vor-  
eingestellten Code, der bei der Auslieferung dem Produkt beiliegt sorg-  
fältig auf.
- Verwenden Sie nur unveränderte Originalteile des Steuerungsherstellers.
- Halten Sie Kinder von Steuerungen fern.
- Beachten Sie Ihre landesspezifischen Bestimmungen.
- Verbrauchte Batterien fachgerecht entsorgen. Batterien nur durch iden-  
tischen Typ (siehe Technische Daten) ersetzen.
- Ändern Sie nach der Inbetriebnahme den Öffnungscode.
- Der Codetaster darf nicht als Mastersender eingelernt werden.



### **VORSICHT**

- **Halten Sie Personen aus dem Fahrbereich der Anlagen fern.**
- **Wird die Anlage durch einen oder mehrere Sender gesteuert, muss der Fahrbereich der Anlage während des Betriebes einsehbar sein.**
- **Gerät enthält verschluckbare Kleinteile.**

# Bestimmungsgemäße Verwendung

Der Sender in der vorliegenden Anleitung darf ausschließlich für die Ansteuerung von Centronic kompatiblen Funk-Antrieben und Funk-Steuerungen verwendet werden.

- Bitte beachten Sie, dass Funkanlagen nicht in Bereichen mit erhöhtem Störungsrisiko betrieben werden dürfen (z. B. Krankenhäuser, Flughäfen).
- Die Fernsteuerung ist nur für Geräte und Anlagen zulässig, bei denen eine Funktionsstörung im Sender oder Empfänger keine Gefahr für Personen, Tiere oder Sachen ergibt oder dieses Risiko durch andere Sicherheitseinrichtungen abgedeckt ist.
- Der Betreiber genießt keinerlei Schutz vor Störungen durch andere Fernmeldeanlagen und Einrichtungen (z. B. auch durch Funkanlagen, die ordnungsgemäß im gleichen Frequenzbereich betrieben werden).
- Funkempfänger nur mit vom Hersteller zugelassenen Geräten und Anlagen verbinden.



- **Achten Sie darauf, dass die Steuerung nicht im Bereich metallischer Flächen oder magnetischer Felder installiert und betrieben wird.**
- **Funkanlagen, die auf der gleichen Frequenz senden, können zur Störung des Empfangs führen.**
- **Es ist zu beachten, dass die Reichweite des Funksignals durch den Gesetzgeber und die baulichen Maßnahmen begrenzt ist.**

## Anzeigen- und Tastenerklärung

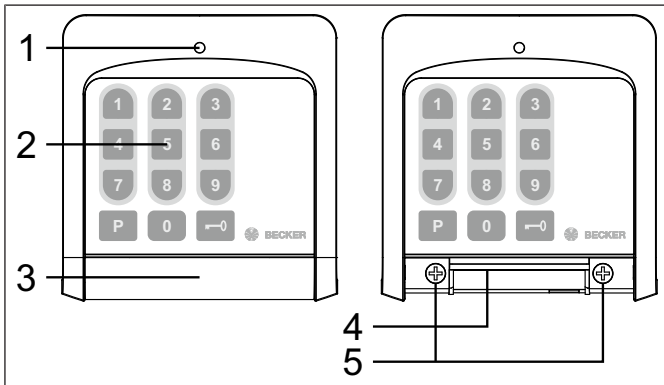

1. LED blau
2. Tastenblock
3. Batteriefachdeckel







4. Batteriefach
5. Gehäuseschrauben

## Codetaster einlernen

Um einen Empfänger mithilfe des Codetasters bedienen zu können, muss dieser zuerst eingelernt werden. Lernen Sie den Codetaster als weiteren Sender ein. Für diese Prozedur ist ein Programmiercode notwendig. Dieser befindet sich auf dem beiliegenden Infoblatt. Der Programmiercode kann vom Benutzer individuell auf eine andere Zahlenkombination geändert werden.



**Bei den Steuerungen Beck-O-Tronic Centronic ist der Vorgang zur Lernbereitschaft anders. Die Beschreibung entnehmen Sie bitte aus der entsprechenden Anleitung.**







	<p>Bringen Sie den Empfänger mit dem Mastersender in Lernbereitschaft.</p> <p><b>i Beachten Sie die Montage- und Betriebsanleitung des Mastersenders.</b></p>
	<p>Drücken Sie für mind. 3 Sekunden die Taste „P“.</p> <ul style="list-style-type: none"> <li>▷ Die LED blinkt langsam.</li> </ul>
	<p>Geben Sie den Programmiercode ein (Beispiel 1234). Eine Information, mit dem individuell für den Codetaster voreingestellten Code, liegt bei Auslieferung dem Produkt bei.</p> <ul style="list-style-type: none"> <li>▷ Die LED blinkt langsam.</li> </ul>
	<p>Drücken Sie nun die Taste “Schlüssel“.</p> <ul style="list-style-type: none"> <li>▷ Die LED leuchtet.</li> </ul>
	<p>Wählen Sie nun den gewünschten Kanal über die Tasten 1, 2 oder 3.</p> <ul style="list-style-type: none"> <li>▷ Die blaue LED leuchtet.</li> </ul>
	<p>Drücken und halten Sie anschließend die Taste “Schlüssel“.</p> <ul style="list-style-type: none"> <li>▷ Der Empfänger quittiert 1x.</li> </ul>
	<p>Drücken und halten Sie erneut die Taste “Schlüssel“.</p> <ul style="list-style-type: none"> <li>▷ Der Empfänger quittiert 2x.</li> <li>▶ Der Empfänger ist nun eingelernt.</li> </ul>

## Codetaster auslernen

Für diese Prozedur ist ein Programmiercode notwendig. Dieser befindet sich auf dem beiliegenden Infoblatt.



**Bei den Steuerungen Beck-O-Tronic Centronic ist der Vorgang zur Lernbereitschaft anders. Die Beschreibung entnehmen Sie bitte aus der entsprechenden Anleitung.**

	<p>Bringen Sie den Empfänger mit dem Mastersender in Lernbereitschaft.</p> <p><b>i Beachten Sie die Montage- und Betriebsanleitung des Mastersenders.</b></p>
	<p>Drücken Sie für mind. 3 Sekunden die Taste „P“.</p> <p>▷ Die LED blinkt langsam.</p>
	<p>Geben Sie den Programmiercode ein (Beispiel 1234). Eine Information, mit dem individuell für den Codetaster voreingestellten Code, liegt bei Auslieferung dem Produkt bei.</p> <p>▷ Die LED blinkt langsam.</p>
	<p>Drücken Sie nun die Taste “Schlüssel“.</p> <p>▷ Die LED leuchtet.</p>
	<p>Wählen Sie nun den gewünschten Kanal über die Tasten 1, 2 oder 3.</p> <p>▷ Die blaue LED leuchtet.</p>
	<p>Drücken und halten Sie anschließend die Taste “Schlüssel“.</p> <p>▷ Der Empfänger quittiert 1x.</p>





Drücken und halten Sie erneut die Taste "Schlüssel".

- ▷ Der Empfänger quittiert 2x.
- ▶ Der Empfänger ist nun ausgelernt.





## Codetaster bedienen

Um einen Empfänger mithilfe des Codetasters bedienen zu können, muss vorab ein Öffnungscodeword eingegeben werden. Dieser lautet im Auslieferungszustand „1111“. Der Öffnungscodeword kann vom Benutzer individuell auf eine andere Zahlenkombination geändert werden.

	<p>Geben Sie den Öffnungscodeword ein. (Auslieferungszustand 1111)</p> <ul style="list-style-type: none"><li>▷ Die LED leuchtet kurz bei jeder Eingabe.</li></ul>
	<p>Drücken Sie nun die Taste "Schlüssel".</p> <ul style="list-style-type: none"><li>▷ Die LED leuchtet.</li></ul>
	<p>Jetzt können Sie, je nach Kanal, mit den Tasten AUF (1,2,3), STOPP (4,5,6) oder AB (7,8,9) den Empfänger bedienen.</p> <p><b>i Die Befehle können nur abgegeben werden, solange die LED leuchtet.</b></p>
	<p>Drücken Sie die Taste „Schlüssel“ um den Codetaster manuell zu sperren.</p> <ul style="list-style-type: none"><li>▷ Die LED ist erloschen.</li><li>▶ Bedienung abgeschlossen.</li></ul> <p><b>i Der Codetaster sperrt die Tasten nach ca. 20 Sekunden automatisch.</b></p>

## Öffnungscod ändern

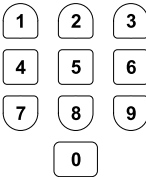
Der Öffnungscod dient dazu, Aktionen an eingelernten Empfängern auszuführen. Um den Öffnungscod zu ändern, wird der Programmiercod benötigt.







	<p>Drücken Sie für mind. 3 Sekunden die Taste „P“.</p> <p>▷ Die LED blinkt langsam.</p>
	<p>Geben Sie den Programmiercod ein (Beispiel 1234). Eine Information, mit dem individuell für den Codetaster voreingestellten Code, liegt bei Auslieferung dem Produkt bei.</p> <p>▷ Die LED blinkt langsam.</p>
	<p>Drücken Sie nun die Taste “Schlüssel”.</p> <p>▷ Die LED leuchtet.</p>
	<p>Jetzt können Sie den neuen Öffnungscod (4 Stellen) eingeben.</p> <p>▷ Die LED leuchtet.</p>
	<p>Drücken Sie anschließend die Taste „Schlüssel“.</p> <p>▷ Die LED ist erloschen.</p> <p>▶ Der neue Öffnungscod ist gespeichert.</p>

## Programmiercod ändern

Der Programmiercod dient dazu, neue Empfänger mit dem Codetaster zu verbinden (zu linken).

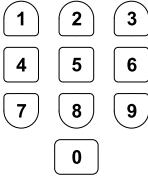

Dem Produkt liegt ein voreingestellter Programmiercode bei. Diesen können Sie auf eine eigene Zahlenkombination ändern. Der Programmiercode wird zwingend benötigt falls der Codetaster in den Auslieferungszustand zurückgesetzt werden soll. Bitte bewahren Sie den gültigen Programmiercode sicher auf.

	<p>Drücken Sie für mind. 3 Sekunden die Taste „P“.</p> <ul style="list-style-type: none"><li>▷ Die LED blinkt langsam.</li></ul>
	<p>Geben Sie den Programmiercode ein (Beispiel 1234). Eine Information, mit dem individuell für den Codetaster voreingestellten Code, liegt bei Auslieferung dem Produkt bei.</p> <ul style="list-style-type: none"><li>▷ Die LED blinkt langsam.</li></ul>
	<p>Drücken Sie nun die Taste „Schlüssel“.</p> <ul style="list-style-type: none"><li>▷ Die LED leuchtet.</li></ul>
	<p>Drücken Sie für mind. 3 Sekunden die Taste „P“.</p> <ul style="list-style-type: none"><li>▷ Die LED leuchtet.</li></ul>
	<p>Jetzt können Sie den neuen Programmiercode (4 Stellen) eingeben.</p> <ul style="list-style-type: none"><li>▷ Die LED leuchtet.</li></ul>
	<p>Drücken Sie anschließend die Taste „Schlüssel“.</p> <ul style="list-style-type: none"><li>▷ Die LED ist erloschen.</li><li>▶ Der neue Programmiercode ist gespeichert.</li></ul>





# Codetaster zurücksetzen

## ACHTUNG

Der Öffnungscode wird gelöscht und muss nach dem Zurücksetzen neu angelegt werden. Der Programmiercode wird wieder auf den Auslieferungszustand gesetzt. Eine Information mit dem individuell für den Codetaster voreingestellten Code liegt bei Auslieferung dem Produkt bei.

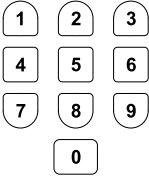
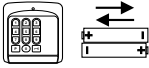
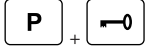
Die eingelernten Empfänger werden nicht gelöscht.

	<p>Drücken Sie eine beliebige Zahlentaste für ca. 5 Sekunden.</p> <p>▷ Die LED erlischt.</p>
	<p>Entnehmen Sie innerhalb von 30 Sekunden die Batterien und legen Sie diese anschließend wieder ein.</p>
	<p>Drücken Sie innerhalb von 30 Sekunden die Tasten „P“ und „Schlüssel“ gleichzeitig für mind. 3 Sekunden.</p> <p>▷ Die LED blinkt langsam.</p>
	<p>Drücken Sie nun die Taste „Schlüssel“.</p> <p>▷ Die LED ist erloschen.</p> <p>▶ Der Codetaster ist zurückgesetzt.</p>

# Montage

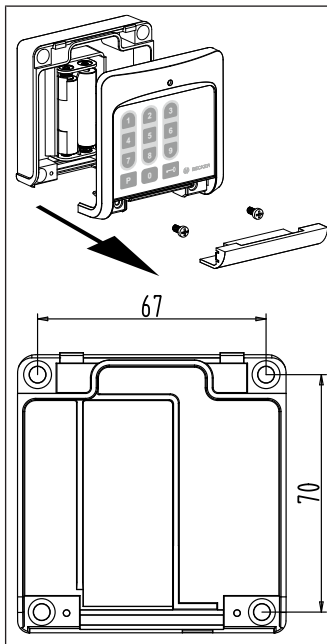

1. Prüfen Sie vor der Montage an der gewünschten Montageposition die einwandfreie Funktion von Sender und Empfänger.
2. Öffnen Sie das Batteriefach.
3. Entfernen Sie die beiden Schrauben.
4. Nehmen Sie das Gehäuseoberteil ab.
5. Befestigen Sie nun das Gehäuseunterteil mit den beigelegten Schrauben an der Wand.

## Batteriewechsel



Den entsprechenden Batterietyp entnehmen Sie bitte aus dem Kapitel „Technische Daten“.

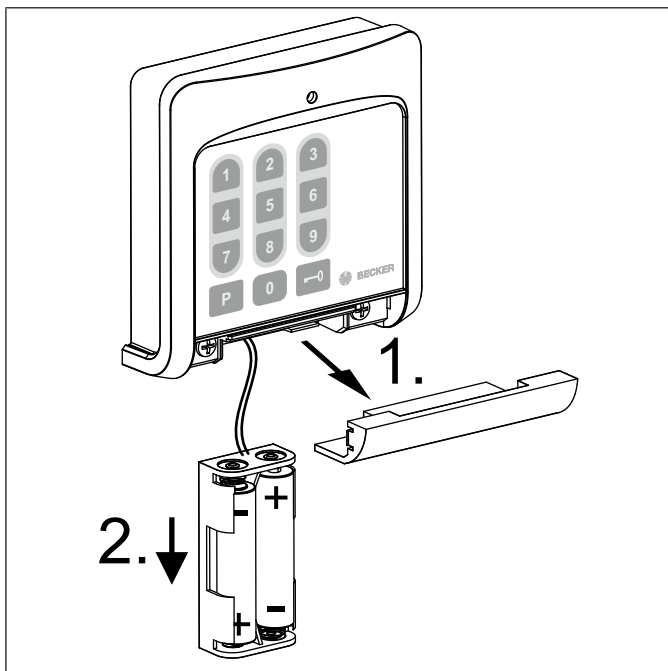

## Reinigung

Reinigen Sie das Gerät nur mit einem geeigneten Tuch. Verwenden Sie keine Reinigungsmittel, die die Oberfläche angreifen können.

# Entsorgung



Das Symbol der durchgestrichenen Mülltonne auf dem Produkt weist auf die verpflichtende vom Hausmüll getrennte Entsorgung des Gerätes hin. Dieses Produkt muss am Ende seiner Lebensdauer getrennt bei einer Sammelstelle für Elektro- und Elektronikaltgeräte abgegeben werden.

Entnehmen Sie die Batterie(n) und entsorgen Sie diese nicht im Hausmüll, sondern in den dafür vorgesehenen Entsorgungsstellen.

Das Verpackungsmaterial ist entsprechend sachgerecht zu entsorgen.

## Technische Daten

Nennspannung	3 V DC
Batterietyp	LR03 (AAA) Alkaline
Schutzart	IP 54
Zulässige Umgebungstemperatur	-15 bis +60 °C
Abgestrahlte maximale Sendeleistung	≤ 25 mW
Funkfrequenz	868,3 MHz

Die maximale Funkreichweite beträgt am und im Gebäude bis zu 25 m und im freien Feld bis zu 350 m.



## Was tun wenn...?

Problem	Abhilfe
Antrieb läuft nicht.	Neue Batterien einlegen.
	Entfernung zum Empfänger verringern.
	Codetaster ist nicht im Empfänger eingelernt. Codetaster einlernen.
	Richtigen Code (erneut) eingeben.
Gewünschter Antrieb läuft nicht.	Richtigen Kanal wählen.
Öffnungscodewergessen.	Legen Sie mit Hilfe des Programmiercodes einen neuen Öffnungscodew an (siehe Öffnungscodew ändern [▶ 10])
Programmiercodewergessen.	Setzen Sie den Codetaster auf den Auslieferungsstand zurück (siehe Codetaster zurücksetzen [▶ 12]) und legen anschließend einen neuen Programmiercodew an (siehe Programmiercodew ändern [▶ 10])

## Vereinfachte EU-Konformitätserklärung

Hiermit erklärt Becker-Antriebe GmbH, dass diese Funkanlage der Richtlinie 2014/53/EU entspricht.

Der vollständige Text der EU-Konformitätserklärung ist unter der folgenden Internetadresse verfügbar:

[www.becker-antriebe.de/ce](http://www.becker-antriebe.de/ce)



Technische Änderungen vorbehalten.





## Table of contents

General .....	19
Warranty .....	19
Safety instructions .....	20
Intended use .....	21
Explanation of displays and buttons .....	22
Programming the code button .....	22
Clear code button .....	24
Actuating the code button.....	25
Changing the opening code .....	26
Changing the programming code .....	27
Resetting the code button.....	28
Assembly .....	29
Changing batteries.....	30
Cleaning.....	30
Disposal .....	31
Technical data .....	31
What to do if...? .....	32
Simplified EU declaration of conformity.....	32



## General

This transmitter lets you control up to 3 receivers, individually or together, via assigned channels.

This device is exceptionally easy to use.

Please observe these Assembly and Operating Instructions when installing and setting up the equipment.

### Explanation of pictograms

	<b>CAUTION</b>	CAUTION indicates a hazardous situation which, if not avoided, could result in injury.
	<b>ATTENTION</b>	ATTENTION indicates measures that must be taken to avoid damage to property.
		Denotes user tips and other useful information.

## Warranty

Structural modifications and incorrect installation which are not in accordance with these and our other instructions can result in serious injuries, e.g., crushing of limbs. Therefore, structural modifications may only be carried out with our prior approval and strictly in accordance with our instructions, particularly the information contained in these Assembly and Operating Instructions.

Any further processing of the products which does not comply with their intended use is not permitted.

The end product manufacturer and fitter have to ensure that all the relevant current statutory, official and, in particular, EMC regulations are adhered to during utilisation of our products, especially with regard to end product manufacture, installation and customer advice.

# Safety instructions

## General information

- Please keep the instruction manual safe!
- The enclosed information sheet containing the code specifically preset for the code button must also be kept in a safe place.
- Only use unmodified original parts from the control unit manufacturer.
- Keep children away from control units.
- Observe all pertinent country-specific regulations.
- Dispose of exhausted batteries properly. Only replace batteries with the identical type (see Technical data).
- Change the opening code after commissioning.
- The code button must not be programmed as a master transmitter.



### Caution

- **Keep people out of the system's range of travel.**
- **If the system is controlled by one or more transmitters, the system's range of travel must always be visible during operation.**
- **Device contains small parts that can be swallowed.**

## Intended use

The transmitter described in these instructions must only be used for operating Centronic-compatible radio drives and radio control units.

- Please note that radio-controlled systems may not be used in areas with a high risk of interference (e.g. hospitals, airports).
- The remote control is intended solely for use with equipment and systems in which malfunctions in the transmitter or receiver would not pose any risk to persons, animals or property, or which contain safety devices to eliminate such risks.
- The operator is not protected from interference from other telecommunications systems and terminal equipment (e.g. even from radio-controlled systems which are properly operated in the same frequency range).
- Only connect radio receivers to devices and systems approved by the manufacturer.



- **Ensure that the control unit is not installed or operated close to metal surfaces or magnetic fields.**
- **Radio-controlled systems transmitting on the same frequency may cause reception interference.**
- **Note that the range of the radio signal is limited by legislation as well as by design.**

## Explanation of displays and buttons

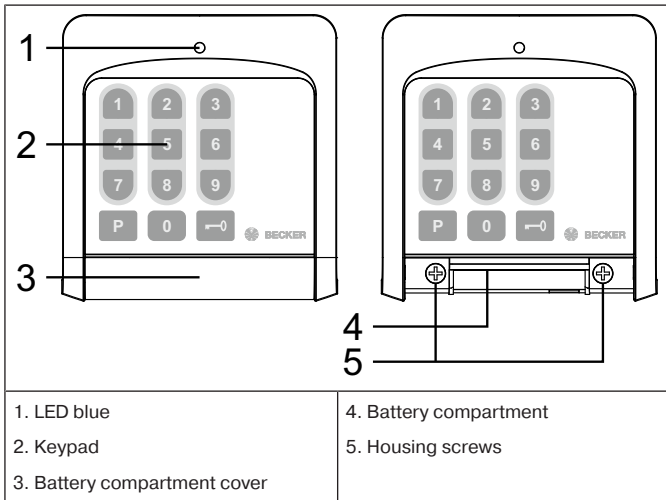







## Programming the code button

In order to operate a receiver using the code button, it must first be programmed. Program the code button as an additional transmitter. A programming code is necessary for this procedure. This code can be found in the enclosed information sheet. The user can change the programming code individually to a different number combination.

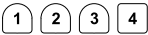

**Beck-O-Tronic control units have a different process for programming mode. Please find the description in the relevant instructions.**







	<p>Put the receiver into programming mode using the master transmitter.</p> <p><b>i</b> <b>Always observe the assembly and operating instructions of the master transmitter.</b></p>
	<p>Press the "P" button for at least 3 seconds.</p> <ul style="list-style-type: none"> <li>▷ The LED flashes slowly.</li> </ul>
	<p>Enter the programming code (e.g. 1234). The code specifically preset for the code button is included in delivery with the product.</p> <ul style="list-style-type: none"> <li>▷ The LED flashes slowly.</li> </ul>
	<p>Now press the "Key" button.</p> <ul style="list-style-type: none"> <li>▷ The LED lights up.</li> </ul>
	<p>Now select the required channel via the 1, 2 or 3 buttons.</p> <ul style="list-style-type: none"> <li>▷ The blue LED lights up.</li> </ul>
	<p>Now press and hold the "Key" button.</p> <ul style="list-style-type: none"> <li>▷ The receiver confirms once.</li> </ul>
	<p>Now press and hold the "Key" button again.</p> <ul style="list-style-type: none"> <li>▷ The receiver confirms twice.</li> <li>▶ The receiver has now been programmed.</li> </ul>

## Clear code button

A programming code is necessary for this procedure. This code can be found in the enclosed information sheet.







**Beck-O-Tronic control units have a different process for programming mode. Please find the description in the relevant instructions.**

	<p>Put the receiver into programming mode using the master transmitter.</p> <p><b>i</b> <b>Always observe the assembly and operating instructions of the master transmitter.</b></p>
	<p>Press the "P" button for at least 3 seconds.</p> <p>▷ The LED flashes slowly.</p>
	<p>Enter the programming code (e.g. 1234). The code specifically preset for the code button is included in delivery with the product.</p> <p>▷ The LED flashes slowly.</p>
	<p>Now press the "Key" button.</p> <p>▷ The LED lights up.</p>
	<p>Now select the required channel via the 1, 2 or 3 buttons.</p> <p>▷ The blue LED lights up.</p>
	<p>Now press and hold the "Key" button.</p> <p>▷ The receiver confirms once.</p>
	<p>Now press and hold the "Key" button again.</p> <p>▷ The receiver confirms twice.</p> <p>▶ The receiver has now been cleared.</p>





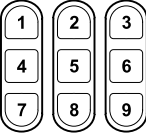

# Actuating the code button

An opening code must first be entered in order to operate a receiver using the code button. The factory setting for this is "1111". The user can change the opening code individually to a different number combination.

	<p>Enter the opening code. (Factory setting 1111)</p> <ul style="list-style-type: none"><li>▷ The LED lights up briefly at each input.</li></ul>
	<p>Now press the "Key" button.</p> <ul style="list-style-type: none"><li>▷ The LED lights up.</li></ul>
	<p>Depending on the channel, you can now operate the receiver using the UP (1, 2, 3), STOP (4, 5, 6) or DOWN (7, 8, 9) buttons.</p> <p><b>i</b> <b>Commands can only be input when the LED is activated.</b></p>
	<p>Press the "Key" button to disable the code button manually.</p> <ul style="list-style-type: none"><li>▷ The LED goes out.</li><li>▶ Operation is complete.</li></ul> <p><b>i</b> <b>The code button automatically disables the buttons after approx. 20 seconds.</b></p>

## Changing the opening code

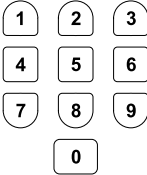
The purpose of the opening code is to carry out actions on programmed receivers. The programming code is required to change the opening code.







	<p>Press the "P" button for at least 3 seconds.</p> <ul style="list-style-type: none"><li>▷ The LED flashes slowly.</li></ul>
	<p>Enter the programming code (e.g. 1234). The code specifically preset for the code button is included in delivery with the product.</p> <ul style="list-style-type: none"><li>▷ The LED flashes slowly.</li></ul>
	<p>Now press the "Key" button.</p> <ul style="list-style-type: none"><li>▷ The LED lights up.</li></ul>
	<p>You can now enter the new opening code (4 digits).</p> <ul style="list-style-type: none"><li>▷ The LED lights up.</li></ul>
	<p>Now press the "Key" button.</p> <ul style="list-style-type: none"><li>▷ The LED goes out.</li><li>▶ The new opening code is saved.</li></ul>

# Changing the programming code

The purpose of the programming code is to link new receivers to the code button.

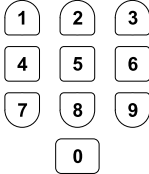

**The product is supplied with a preset programming code. You can change this to a number combination of your own choice. You will need this programming code if the code button needs to be reset to factory setting, so please ensure you keep the current programming code in a safe place for future reference.**

	<p>Press the "P" button for at least 3 seconds.</p> <ul style="list-style-type: none"><li>▷ The LED flashes slowly.</li></ul>
	<p>Enter the programming code (e.g. 1234). The code specifically preset for the code button is included in delivery with the product.</p> <ul style="list-style-type: none"><li>▷ The LED flashes slowly.</li></ul>
	<p>Now press the "Key" button.</p> <ul style="list-style-type: none"><li>▷ The LED lights up.</li></ul>
	<p>Press the "P" button for at least 3 seconds.</p> <ul style="list-style-type: none"><li>▷ The LED lights up.</li></ul>
	<p>You can now enter the new programming code (4 digits).</p> <ul style="list-style-type: none"><li>▷ The LED lights up.</li></ul>
	<p>Now press the "Key" button.</p> <ul style="list-style-type: none"><li>▷ The LED goes out.</li><li>▶ The new programming code is saved.</li></ul>





# Resetting the code button

## Attention

The opening code is cleared and a new code must be created following the reset. The programming code is reset to factory setting. The code specifically preset for the code button is included in delivery with the product.

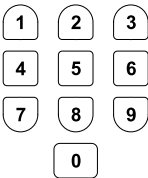
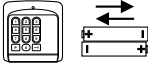
The programmed receivers are not cleared.

	<p>Press any number button for approx. 5 seconds.</p> <ul style="list-style-type: none"><li>▷ The LED goes out.</li></ul>
	<p>Remove the batteries within 30 seconds and then replace them.</p>
	<p>Press the "P" and "Key" buttons simultaneously within 30 seconds and hold for at least 3 seconds.</p> <ul style="list-style-type: none"><li>▷ The LED flashes slowly.</li></ul>
	<p>Now press the "Key" button.</p> <ul style="list-style-type: none"><li>▷ The LED goes out.</li><li>▶ The code button is reset.</li></ul>

# Assembly

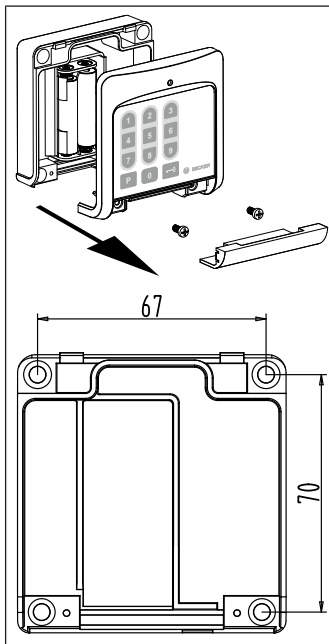

1. Check that the transmitter and receiver are functioning perfectly prior to installation in the desired location.
2. Open the battery compartment.
3. Remove both screws.
4. Remove the upper housing.
5. Now fix the lower housing to the wall using the screws provided.

## Changing batteries



You will find the appropriate battery type in the "Technical data" chapter.

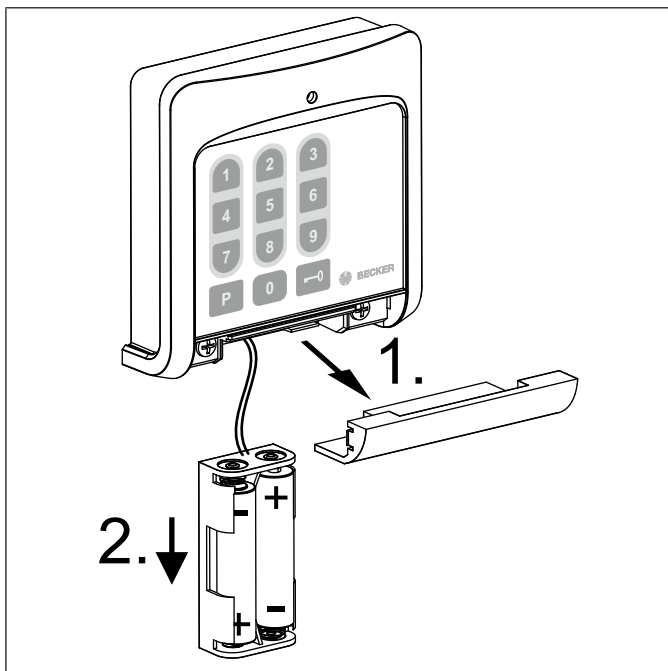

## Cleaning

Only clean the device with a suitable cloth. Do not use aggressive cleaning agents that may damage the surface.

# Disposal



The crossed-out bin symbol on the product indicates that the device is subject to mandatory disposal separate from household waste. This product must be handed over to a collection point for electrical and electronic equipment at the end of its service life.

Remove the battery/batteries and dispose of them at the designated recycling points, and not as household waste.

The packaging material must be disposed of properly.

## Technical data

Rated voltage	3 V DC
Battery type	LR03 (AAA) Alkaline
Degree of protection	IP 54
Permissible ambient temperature	-15 to +60 °C
Maximum emitted transmission output	≤ 25 mW
Radio frequency	868.3 MHz

The maximum transmitter range on and in the building is up to 25 m, and up to 350 m in the open.

## What to do if...?

Problem	Remedy
Drive is not functioning.	Insert new batteries.
	Reduce distance from receiver.
	Code button is not programmed in receiver. Program the code button.
	Enter the correct code (again).
Required drive is not functioning.	Select correct channel.
Opening code forgotten.	Use the programming code to create a new opening code (see Changing the opening code [▶ 26])
Programming code forgotten.	Reset the code button to factory setting (see Resetting the code button [▶ 28]) and then create a new programming code (see Changing the programming code [▶ 27])

## Simplified EU declaration of conformity

Becker-Antriebe GmbH hereby declares that this radio control system complies with Directive 2014/53/EU.

The full text of the EU declaration of conformity is available at the following web address:

[www.becker-antriebe.com/ce](http://www.becker-antriebe.com/ce)



Subject to technical changes without notice.





# Sommaire

Généralités.....	35
Garantie .....	35
Consignes de sécurité.....	36
Utilisation conforme .....	37
Description des affichages et des touches .....	38
Programmation du digicode.....	38
Déprogrammation du digicode.....	40
Commande du digicode .....	41
Modification du code d'ouverture.....	42
Modification du code de programmation.....	42
Réinitialisation du digicode .....	44
Montage .....	45
Remplacement des piles .....	46
Nettoyage .....	46
Élimination .....	47
Caractéristiques techniques .....	47
Que faire si... .....	48
Déclaration de conformité UE simplifiée.....	49



# Généralités

Cet émetteur vous permet de commander jusqu'à 3 récepteurs individuellement ou ensemble via des canaux affectés.

Cet appareil se caractérise par une utilisation simple.

Veuillez respecter la présente notice de montage et d'utilisation pour l'installation ainsi que pour le réglage de l'appareil.

## Explication des pictogrammes

	<b>PRUDENCE</b>	PRUDENCE signale un risque pouvant entraîner des blessures s'il n'est pas évité.
	<b>ATTENTION</b>	ATTENTION signale des mesures à prendre pour éviter des dommages matériels.
		Indique des conseils d'utilisation et autres informations utiles.

## Garantie

Toute modification du moteur et toute installation inappropriée allant à l'encontre de cette notice et de nos autres consignes peuvent causer des blessures corporelles graves ou représenter un risque pour la santé des utilisateurs, par ex. des contusions. C'est pourquoi, toute modification de la construction ne peut être effectuée qu'après nous en avoir informés et après obtention de notre accord. Nos consignes, notamment celles mentionnées dans la présente notice de montage et d'utilisation, doivent être respectées impérativement.

Toute modification des produits allant à l'encontre de leur utilisation conforme n'est pas autorisée.

Lorsqu'ils utilisent nos produits, les fabricants des produits finis et les installateurs doivent impérativement tenir compte et respecter toutes les dispositions légales et administratives nécessaires, en particulier les dispositions relatives à la compatibilité électromagnétique actuellement en vigueur, notamment en ce qui concerne la production du produit fini, l'installation et le service clientèle.



# Consignes de sécurité

## Remarques générales

- Veuillez conserver la présente notice !
- Conservez minutieusement la feuille d'information contenant le code pré-régulé individuellement pour le digicode fournie à la livraison du produit.
- Utilisez uniquement des pièces d'origine du fabricant de commandes n'ayant subi aucune modification.
- Tenez les enfants à l'écart des commandes.
- Respectez les directives spécifiques de votre pays.
- Éliminez les piles usagées de manière conforme. Remplacez les piles uniquement par des piles de type identique (voir caractéristiques techniques).
- Modifiez le code d'ouverture après la mise en service.
- Le digicode ne doit pas être programmé comme émetteur maître.



### Prudence

- **Veillez à ce que personne ne se tienne dans la zone de déploiement des installations.**
- **Lorsque l'installation est pilotée par un ou plusieurs émetteurs, la zone de déploiement de l'installation doit être visible pendant le fonctionnement.**
- **L'appareil contient des petites pièces susceptibles d'être avalées.**

## Utilisation conforme

L'émetteur décrit dans la présente notice est conçu uniquement pour le pilotage de moteurs et de commandes radio compatibles avec Centronic.

- Sachez qu'il est interdit d'utiliser les installations radio dans des zones où le risque de perturbations est élevé (par ex. hôpitaux, aéroports).
- La commande à distance n'est autorisée que pour les appareils et installations pour lesquels une perturbation fonctionnelle dans l'émetteur ou dans le récepteur ne constitue aucun danger pour les personnes, les animaux ou les choses ou pour lesquels ce risque est éliminé grâce à d'autres dispositifs de sécurité.
- L'exploitant n'est en aucun cas protégé contre les perturbations provoquées par d'autres installations de télécommunication et de dispositifs terminaux (par ex. par des installations radio qui sont utilisées de manière conforme dans la même plage de fréquence).
- Combinez les récepteurs radio uniquement avec des appareils et des installations autorisés par le fabricant.



- **Veillez à ce que la commande ne soit pas installée ni utilisée à proximité de surfaces métalliques ou de champs magnétiques.**
- **Les installations radio qui émettent sur la même fréquence peuvent causer une perturbation de la réception.**
- **Sachez que la portée du signal radio est limitée par la législation et par les mesures relatives à la construction.**

## Description des affichages et des touches

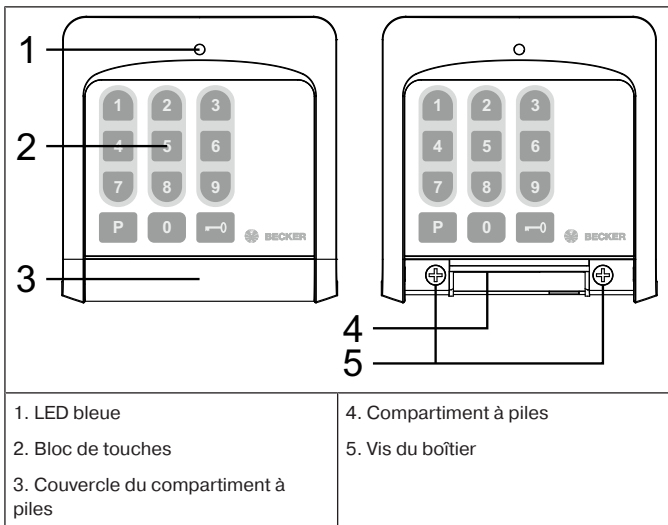







## Programmation du digicode

Pour pouvoir commander un récepteur à l'aide du digicode, celui-ci doit d'abord être programmé. Programmez le digicode comme émetteur supplémentaire. Pour cette procédure, un code de programmation est nécessaire. Celui-ci se trouve sur la feuille d'information fournie. Le code de programmation peut être remplacé par une autre combinaison de chiffres individuellement par l'utilisateur.



**Dans le cas des commandes Beck-O-Tronic Centronic, la procédure pour la mise en mode de programmation est différente. Consultez la notice correspondante pour la description.**







	<p>Passez le récepteur en mode de programmation avec l'émetteur maître.</p> <p><b>i Respectez la notice de montage et d'utilisation de l'émetteur maître.</b></p>
	<p>Appuyez pendant au moins 3 secondes sur la touche « P ».</p> <ul style="list-style-type: none"> <li>▷ La LED clignote lentement.</li> </ul>
	<p>Saisissez le code de programmation (exemple : 1234). Une feuille d'information contenant le code pré-réglé individuellement pour le digicode est fournie à la livraison du produit.</p> <ul style="list-style-type: none"> <li>▷ La LED clignote lentement.</li> </ul>
	<p>Appuyez ensuite sur la touche « clé ».</p> <ul style="list-style-type: none"> <li>▷ La LED s'allume.</li> </ul>
	<p>Sélectionnez ensuite le canal souhaité avec la touche 1, 2 ou 3.</p> <ul style="list-style-type: none"> <li>▷ La LED bleue s'allume.</li> </ul>
	<p>Appuyez ensuite sur la touche « clé » et maintenez-la enfoncée.</p> <ul style="list-style-type: none"> <li>▷ Le récepteur confirme 1 fois.</li> </ul>
	<p>Appuyez ensuite à nouveau sur la touche « clé » et maintenez-la enfoncée.</p> <ul style="list-style-type: none"> <li>▷ Le récepteur confirme 2 fois.</li> <li>▶ Le récepteur est maintenant programmé.</li> </ul>

# Déprogrammation du digicode

Pour cette procédure, un code de programmation est nécessaire. Celui-ci se trouve sur la feuille d'information fournie.



**Dans le cas des commandes Beck-O-Tronic Centronic, la procédure pour la mise en mode de programmation est différente. Consultez la notice correspondante pour la description.**

	<p>Passez le récepteur en mode de programmation avec l'émetteur maître.</p> <p><b>i Respectez la notice de montage et d'utilisation de l'émetteur maître.</b></p>
	<p>Appuyez pendant au moins 3 secondes sur la touche « P ».</p> <p>▷ La LED clignote lentement.</p>
	<p>Saisissez le code de programmation (exemple : 1234). Une feuille d'information contenant le code pré-réglé individuellement pour le digicode est fournie à la livraison du produit.</p> <p>▷ La LED clignote lentement.</p>
	<p>Appuyez ensuite sur la touche « clé ».</p> <p>▷ La LED s'allume.</p>
	<p>Sélectionnez ensuite le canal souhaité avec la touche 1, 2 ou 3.</p> <p>▷ La LED bleue s'allume.</p>
	<p>Appuyez ensuite sur la touche « clé » et maintenez-la enfoncée.</p> <p>▷ Le récepteur confirme 1 fois.</p>





Appuyez ensuite à nouveau sur la touche « clé » et maintenez-la enfoncée.

- ▷ Le récepteur confirme 2 fois.
- ▶ Le récepteur est alors déprogrammé.

## Commande du digicode

Pour pouvoir commander un récepteur à l'aide du digicode, un code d'ouverture doit d'abord être saisi. À la livraison, ce code est « 1111 ». Le code d'ouverture peut être remplacé par une autre combinaison de chiffres individuellement par l'utilisateur.



Saisissez le code d'ouverture. (Code à la livraison : 1111)

- ▷ La LED s'allume brièvement à chaque saisie.



Appuyez ensuite sur la touche « clé ».

- ▷ La LED s'allume.

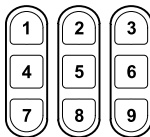

Selon le canal, vous pouvez ensuite commander le récepteur avec les touches MONTÉE (1, 2, 3), ARRÊT (4, 5, 6) ou DESCENTE (7, 8, 9).

**!** Les ordres ne peuvent être transmis que tant que la LED est allumée.



Appuyez sur la touche « clé » pour verrouiller manuellement le digicode.





- ▷ La LED est éteinte.
- ▶ La commande est terminée.

**!** Le digicode verrouille les touches automatiquement après environ 20 secondes.

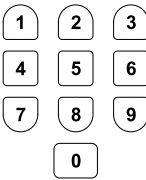

## Modification du code d'ouverture

Le code d'ouverture sert à exécuter des actions avec des récepteurs programmés. Pour modifier le code d'ouverture, le code de programmation est nécessaire.







	<p>Appuyez pendant au moins 3 secondes sur la touche « P ».</p> <p>▷ La LED clignote lentement.</p>
	<p>Saisissez le code de programmation (exemple : 1234). Une feuille d'information contenant le code prééglé individuellement pour le digicode est fournie à la livraison du produit.</p> <p>▷ La LED clignote lentement.</p>
	<p>Appuyez ensuite sur la touche « clé ».</p> <p>▷ La LED s'allume.</p>
	<p>Vous pouvez ensuite saisir le nouveau code d'ouverture (4 caractères).</p> <p>▷ La LED s'allume.</p>
	<p>Appuyez ensuite sur la touche « clé ».</p> <p>▷ La LED est éteinte.</p> <p>► Le nouveau code d'ouverture est enregistré.</p>

## Modification du code de programmation

Le code de programmation sert à relier le nouveau récepteur au digicode.

**i**

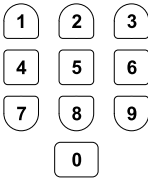
Un code de programmation pré-réglé est fourni avec le produit. Vous pouvez modifier ce code et programmer votre propre combinaison de chiffres. Le code de programmation est indispensable si le digicode doit être réinitialisé sur le réglage à la livraison. Veuillez conserver le code de programmation valide en lieu sûr.



	<p>Appuyez pendant au moins 3 secondes sur la touche « P ».</p> <p>▷ La LED clignote lentement.</p>
	<p>Saisissez le code de programmation (exemple : 1234). Une feuille d'information contenant le code pré-réglé individuellement pour le digicode est fournie à la livraison du produit.</p> <p>▷ La LED clignote lentement.</p>
	<p>Appuyez ensuite sur la touche « clé ».</p> <p>▷ La LED s'allume.</p>
	<p>Appuyez pendant au moins 3 secondes sur la touche « P ».</p> <p>▷ La LED s'allume.</p>
	<p>Vous pouvez ensuite saisir le nouveau code de programmation (4 caractères).</p> <p>▷ La LED s'allume.</p>
	<p>Appuyez ensuite sur la touche « clé ».</p> <p>▷ La LED est éteinte.</p> <p>▶ Le nouveau code de programmation est enregistré.</p>

# Réinitialisation du digicode

## Attention

Le code d'ouverture est supprimé. Un nouveau code peut être créé après la réinitialisation. Le code de programmation est réinitialisé sur le réglage à la livraison. Une feuille d'information contenant le code pré-réglé individuellement pour le digicode est fournie à la livraison du produit.

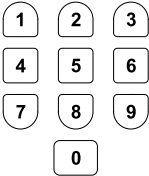
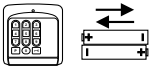
Les récepteurs programmés ne sont pas effacés.

	<p>Appuyez sur une touche numérique quelconque pendant 5 secondes env.</p> <p>▷ La LED s'éteint.</p>
	<p>Retirez les piles dans un délai de 30 secondes, puis réinsérez-les.</p>
	<p>Appuyez simultanément pendant au moins 3 secondes sur les touches « P » et « clé » dans un délai de 30 secondes.</p> <p>▷ La LED clignote lentement.</p>
	<p>Appuyez ensuite sur la touche « clé ».</p> <p>▷ La LED est éteinte.</p> <p>▶ Le digicode est réinitialisé.</p>

# Montage

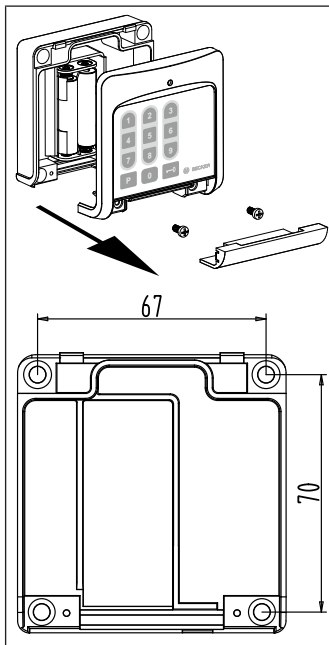

1. Avant de les monter dans les positions souhaitées, assurez-vous du bon fonctionnement de l'émetteur et du récepteur.
2. Ouvrez le compartiment à piles.
3. Retirez les deux vis.
4. Retirez la partie supérieure du boîtier.
5. Fixez ensuite la partie inférieure du boîtier à l'aide des vis fournies au mur.

## Remplacement des piles



Le type de pile correspondant est indiqué dans le chapitre « Caractéristiques techniques ».

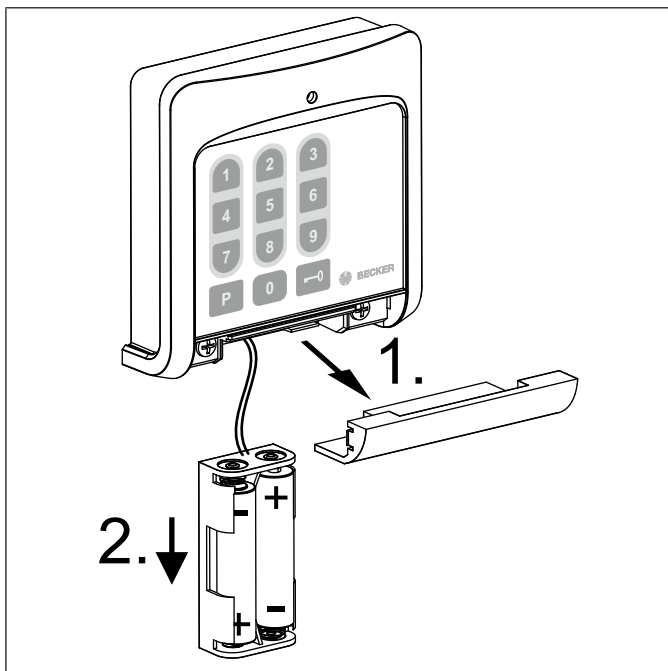

## Nettoyage

Nettoyez l'appareil uniquement avec un chiffon adapté. N'utilisez pas de produits de nettoyage qui risqueraient d'attaquer la surface.

# Élimination



FR

Cet appareil,  
ses piles  
et cordons  
se recycle

À DÉPOSER  
EN MAGASIN



OU

À DÉPOSER  
EN DÉCHÈTERIE



Points de collecte sur [www.quefairedemesdechets.fr](http://www.quefairedemesdechets.fr)  
Privilégiez la réparation ou le don de votre appareil !

Le symbole de poubelle barrée sur le produit indique que l'appareil doit être impérativement éliminé séparément des déchets ménagers. À la fin de sa durée de vie, le produit doit être éliminé séparément et déposé dans un point de collecte des appareils électriques et électroniques.

Retirez la ou les piles usagées et ne les jetez pas avec les déchets ménagers mais déposez-les dans les centres d'élimination prévus à cet effet.

L'emballage doit être éliminé de manière conforme.

## Caractéristiques techniques

Tension nominale	3 V CC
Type de piles	LR03 (AAA) Alkaline
Indice de protection	IP 54
Température ambiante admissible	-15 à +60 °C
Puissance d'émission maximale émise	≤ 25 mW
Fréquence radio	868,3 MHz

La portée radio maximale peut aller jusqu'à 25 m en intérieur et jusqu'à 350 m en extérieur.



## Que faire si...

Problème	Comment y remédier
Le moteur ne fonctionne pas.	Placez de nouvelles piles.
	Réduisez la distance du récepteur.
	Le digicode n'est pas programmé dans le récepteur. Programmez le digicode.
	Saisissez (de nouveau) le code correct.
Le moteur souhaité ne fonctionne pas.	Sélectionnez le canal approprié.
Code d'ouverture oublié.	Créez un nouveau code d'ouverture à l'aide du code de programmation (voir Modification du code d'ouverture [► 42]).
Code de programmation oublié.	Réinitialisez le digicode sur le réglage à la livraison (voir Réinitialisation du digicode [► 44]), puis créez un nouveau code de programmation (voir Modification du code de programmation [► 42]).



# Déclaration de conformité UE simplifiée

La société Becker-Antriebe GmbH atteste par la présente que cette installation radio satisfait aux exigences de la directive 2014/53/UE.

Le texte intégral de la déclaration de conformité UE est disponible sur Internet à l'adresse suivante :

[www.becker-antriebe.com/ce](http://www.becker-antriebe.com/ce)



Sous réserve de modifications techniques.



## Inhoudsopgave

Algemeen .....	51
Garantieverlening .....	51
Veiligheidsaanwijzingen .....	52
Doelmatig gebruik .....	53
Verklaring van aanduidingen en toetsen .....	54
Codeklavier programmeren .....	54
Codeklavier deprogrammeren .....	56
Codeklavier bedienen .....	57
Openingscode wijzigen .....	58
Programmeercode wijzigen .....	59
Codeklavier resetten .....	60
Montage .....	61
Batterijen vervangen .....	62
Schoonmaken .....	62
Afvalverwijdering .....	63
Technische gegevens .....	63
Wat doen, wanneer...? .....	64
Vereenvoudigde EU-verklaring van overeenstemming .....	64



## Algemeen

Met deze zender kunt u tot wel 3 ontvangers via toegewezen kanalen apart of allemaal samen besturen.

Dit apparaat kenmerkt zich door een eenvoudige bediening.

Neem bij de installatie evenals bij de instelling van het apparaat goed nota van deze montage- en gebruiksaanwijzing.

### Verklaring pictogrammen

	<b>VOORZICHTIG</b>	VOORZICHTIG markeert een gevaar dat tot letsel kan leiden, wanneer dit niet wordt vermeden.
	<b>OPGELET</b>	OPGELET markeert maatregelen voor het vermijden van materiële schade.
		Duidt op gebruikstips en andere nuttige informatie.

## Garantieverlening

Constructieve wijzigingen en ondeskundige installatie die in strijd zijn met deze gebruiksaanwijzing en andere instructies onzerzijds, kunnen leiden tot ernstig lichamelijk letsel van de gebruiker en kunnen een ernstig risico vormen voor diens gezondheid, zoals kneuzingen. Constructieve wijzigingen mogen derhalve uitsluitend na overleg met ons en met onze toestemming plaatsvinden, waarbij onze instructies en vooral de instructies in de voorliggende montage- en gebruiksaanwijzing beslist in acht moeten worden genomen.

Afwijkend gebruik, toepassingen en/of verwerking van de producten die in strijd is met het bedoelde gebruik, is niet toegestaan.

De fabrikant van het eindproduct en de installateur dienen erop te letten dat bij gebruik van onze producten aan alle noodzakelijke wettelijke en officiële voorschriften aandacht wordt besteed en dat deze worden opgevolgd. Dit betreft de fabricage van het eindproduct, de installatie en het advies aan de klant en geldt vooral voor de daarop betrekking hebbende actuele EMC-voorschriften.

# Veiligheidsaanwijzingen

## Algemene aanwijzingen

- Bewaar deze gebruiksaanwijzing!
- Bewaar de informatie met de individueel voor het codeklavier vooraf ingestelde code die met het product wordt meegeleverd zorgvuldig.
- Gebruik uitsluitend ongewijzigde originele onderdelen van de besturingsfabrikant.
- Houd kinderen uit de buurt van besturingen.
- Neem de bepalingen in acht die specifiek voor uw land van toepassing zijn.
- Voer verbruikte batterijen correct af. Vervang batterijen uitsluitend door batterijen van hetzelfde type (zie Technische gegevens).
- Wijzig na de inbedrijfstelling de openingscode.
- Het codeklavier mag niet als masterzender worden geprogrammeerd.



### Voorzichtig

- **Houd personen uit de buurt van het bewegingsgebied van de installaties.**
- **Wanneer de installatie door één of meerdere zenders wordt bestuurd, dan moet het bewegingsgebied van de installatie gedurende de bediening te overzien zijn.**
- **Apparaat bevat kleine delen die kunnen worden ingeslikt.**

## Doelmatig gebruik

De zender in deze gebruiksaanwijzing mag uitsluitend worden gebruikt voor de aansturing van Centronic compatibele draadloze buismotoren en draadloze besturingen.

- Let erop dat draadloze installaties niet in gebieden met een verhoogd risico op storingen gebruikt mogen worden (bijv. ziekenhuizen, luchthavens).
- De afstandsbediening is uitsluitend toegestaan voor apparaten en installaties waarbij een functiestoring in de zender of ontvanger geen gevaar voor personen, dieren of goederen oplevert of waar dit risico door andere veiligheidsvoorzieningen is afgedekt.
- De gebruiker geniet geen enkele bescherming tegen storingen door andere telecommunicatie-installaties en eindapparatuur (bijv. ook door draadloze installaties die volgens de regels in hetzelfde frequentiebereik werken).
- Verbind draadloze ontvangers uitsluitend met door de fabrikant goedgekeurde apparaten en installaties.



- **Let erop dat de besturing niet in het bereik van metalen oppervlakken of magnetische velden wordt geïnstalleerd en gebruikt.**
- **Draadloze installaties die op dezelfde frequentie zenden, kunnen aanleiding geven tot storing van de ontvangst.**
- **Houd er rekening mee dat de reikwijdte van het radiosignaal door de wetgever en door bouwkundige maatregelen is beperkt.**

## Verklaring van aanduidingen en toetsen

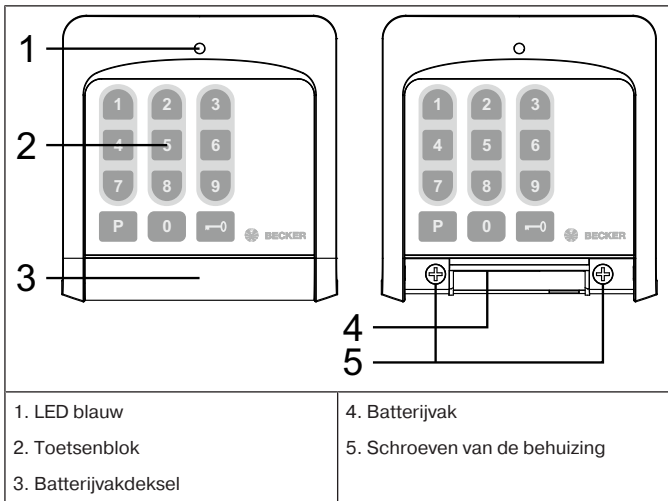







## Codeklavier programmeren

Om een ontvanger met behulp van een codeklavier te kunnen bedienen, moet dit eerst worden geprogrammeerd. Programmeer het codeklavier als een andere zender. Voor deze procedure is een programmeercode nodig. Deze staat op het meegeleverde informatieblad vermeld. De programmeercode kan door de gebruiker individueel worden gewijzigd naar een andere cijfercombinatie.

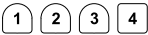

**Bij de besturingen Beck-O-Tronic Centronic verloopt het proces voor de programmeermodus anders. De beschrijving kunt u vinden in de dienovereenkomstige gebruiksaanwijzing.**







	<p>Zet de ontvanger met de masterzender in programmeermodus.</p> <p><b>i</b> <b>Neem de montage- en gebruiksaanwijzing van de masterzender in acht.</b></p>
	<p>Druk gedurende min. 3 seconden op de toets "P".</p> <ul style="list-style-type: none"> <li>▷ De LED knippert langzaam.</li> </ul>
	<p>Voer de programmeercode in (voorbeeld 1234). Informatie over de individueel voor het codeklavier vooraf ingestelde code wordt met het product meegeleverd.</p> <ul style="list-style-type: none"> <li>▷ De LED knippert langzaam.</li> </ul>
	<p>Druk nu op de toets "Sleutel".</p> <ul style="list-style-type: none"> <li>▷ De LED brandt.</li> </ul>
	<p>Kies nu het gewenste kanaal via de toetsen 1, 2 of 3.</p> <ul style="list-style-type: none"> <li>▷ De blauwe LED brandt.</li> </ul>
	<p>Druk nu op de toets "Sleutel" en houdt deze ingedrukt.</p> <ul style="list-style-type: none"> <li>▷ De ontvanger bevestigt 1x.</li> </ul>
	<p>Druk nu opnieuw op de toets "Sleutel" en houdt deze ingedrukt.</p> <ul style="list-style-type: none"> <li>▷ De ontvanger bevestigt 2x.</li> <li>▶ De ontvanger is nu geprogrammeerd.</li> </ul>

# Codeklavier deprogrammeren

Voor deze procedure is een programmeercode nodig. Deze staat op het meegeleverde informatieblad vermeld.







**Bij de besturingen Beck-O-Tronic Centronic verloopt het proces voor de programmeermodus anders. De beschrijving kunt u vinden in de dienovereenkomstige gebruiksaanwijzing.**

	<p>Zet de ontvanger met de masterzender in programmeermodus.</p> <p><b>i</b> <b>Neem de montage- en gebruiksaanwijzing van de masterzender in acht.</b></p>
	<p>Druk gedurende min. 3 seconden op de toets "P".</p> <p>▷ De LED knippert langzaam.</p>
	<p>Voer de programmeercode in (voorbeeld 1234). Informatie over de individueel voor het codeklavier vooraf ingestelde code wordt met het product meegeleverd.</p> <p>▷ De LED knippert langzaam.</p>
	<p>Druk nu op de toets "Sleutel".</p> <p>▷ De LED brandt.</p>
	<p>Kies nu het gewenste kanaal via de toetsen 1, 2 of 3.</p> <p>▷ De blauwe LED brandt.</p>
	<p>Druk nu op de toets "Sleutel" en houdt deze ingedrukt.</p> <p>▷ De ontvanger bevestigt 1x.</p>
	<p>Druk nu opnieuw op de toets "Sleutel" en houdt deze ingedrukt.</p> <p>▷ De ontvanger bevestigt 2x.</p> <p>▶ De ontvanger is nu gedeprogrammeerd.</p>





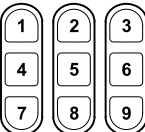

# Codeklavier bedienen

Om een ontvanger met behulp van het codeklavier te kunnen bedienen, moet vooraf een openingscode worden ingevoerd. Deze luidt bij levering "1111". De openingscode kan door de gebruiker individueel worden gewijzigd naar een andere cijfercombinatie.

	<p>Voer de openingscode in. (Bij levering 1111)</p> <p>▷ De LED brandt even bij elke invoer.</p>
	<p>Druk nu op de toets "Sleutel".</p> <p>▷ De LED brandt.</p>
	<p>Nu kunt u afhankelijk van het kanaal met de toetsen OP (1,2,3), STOP (4,5,6) of NEER (7,8,9) de ontvanger bedienen.</p> <p><b>i De commando's kunnen alleen worden gegeven zolang de LED brandt.</b></p>
	<p>Druk op de toets "Sleutel" om het codeklavier handmatig te blokkeren.</p> <p>▷ De LED dooft.</p> <p>▶ Bediening voltooid.</p> <p><b>i Het codeklavier blokkeert de toetsen na ca. 20 seconden automatisch.</b></p>

## Openingscode wijzigen

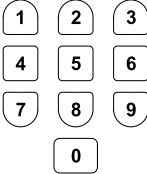
De openingscode dient ervoor acties bij geprogrammeerde ontvangers uit te voeren. Om de openingscode te wijzigen, is de programmeercode vereist.

	<p>Druk gedurende min. 3 seconden op de toets "P".</p> <ul style="list-style-type: none"><li>▷ De LED knippert langzaam.</li></ul>
	<p>Voer de programmeercode in (voorbeeld 1234). Informatie over de individueel voor het codeklavier vooraf ingestelde code wordt met het product meegeleverd.</p> <ul style="list-style-type: none"><li>▷ De LED knippert langzaam.</li></ul>
	<p>Druk nu op de toets "Sleutel".</p> <ul style="list-style-type: none"><li>▷ De LED brandt.</li></ul>
	<p>Nu kunt u de nieuwe openingscode (4 cijfers) invoeren.</p> <ul style="list-style-type: none"><li>▷ De LED brandt.</li></ul>
	<p>Druk vervolgens op de toets "Sleutel".</p> <ul style="list-style-type: none"><li>▷ De LED dooft.</li><li>▶ De nieuwe openingscode is opgeslagen.</li></ul>

# Programmeercode wijzigen

De programmeercode dient ervoor nieuwe ontvangers met het codeklavier te verbinden (te linken).



**Het product wordt geleverd met een vooraf ingestelde programmeercode. Deze kunt u wijzigen in een eigen cijfercombinatie. De programmeercode is noodzakelijk wanneer het codeklavier op de fabrieksinstellingen moet worden teruggezet. Bewaar de geldige programmeercode op een veilige plek.**

	<p>Druk gedurende min. 3 seconden op de toets "P".</p> <ul style="list-style-type: none"><li>▷ De LED knippert langzaam.</li></ul>
	<p>Voer de programmeercode in (voorbeeld 1234). Informatie over de individueel voor het codeklavier vooraf ingestelde code wordt met het product meegeleverd.</p> <ul style="list-style-type: none"><li>▷ De LED knippert langzaam.</li></ul>
	<p>Druk nu op de toets "Sleutel".</p> <ul style="list-style-type: none"><li>▷ De LED brandt.</li></ul>
	<p>Druk gedurende min. 3 seconden op de toets "P".</p> <ul style="list-style-type: none"><li>▷ De LED brandt.</li></ul>
	<p>Nu kunt u de nieuwe programmeercode (4 cijfers) invoeren.</p> <ul style="list-style-type: none"><li>▷ De LED brandt.</li></ul>
	<p>Druk vervolgens op de toets "Sleutel".</p> <ul style="list-style-type: none"><li>▷ De LED dooft.</li><li>▶ De nieuwe programmeercode is opgeslagen.</li></ul>





# Codeklavier resetten

## Opgelet

De openingscode wordt verwijderd en moet na het resetten opnieuw worden aangemaakt. De programmeercode wordt weer op de fabrieksinstellingen teruggezet. Informatie over de individueel voor het codeklavier vooraf ingestelde code wordt met het product meegeleverd.

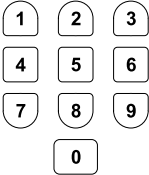
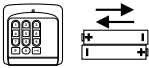
De geprogrammeerde ontvangers worden niet gewist.

	<p>Druk gedurende ca. 5 seconden een willekeurige cijfer-toets in.</p> <ul style="list-style-type: none"><li>▷ De LED dooft.</li></ul>
	<p>Verwijder binnen 30 seconden de batterijen en plaats deze hierna terug.</p>
	<p>Druk binnen 30 seconden de toetsen "P" en "Sleutel" minimaal 3 seconden tegelijkertijd in.</p> <ul style="list-style-type: none"><li>▷ De LED knippert langzaam.</li></ul>
	<p>Druk nu op de toets "Sleutel".</p> <ul style="list-style-type: none"><li>▷ De LED dooft.</li><li>▶ Het codeklavier is gereset.</li></ul>

# Montage

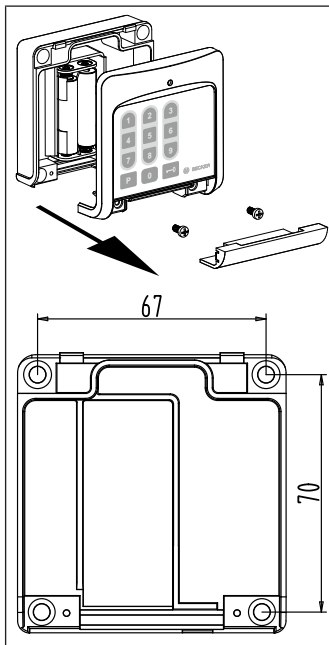

1. Controleer vóór de montage op de gewenste montagepositie of de zender en ontvanger correct functioneren.
2. Open het batterijvak.
3. Verwijder de twee schroeven.
4. Verwijder de bovenkant van de behuizing.
5. Bevestig nu de onderkant van de behuizing met de meegeleverde schroeven aan de wand.

## Batterijen vervangen



Het desbetreffende batterijtype vindt u in het hoofdstuk 'Technische gegevens'.

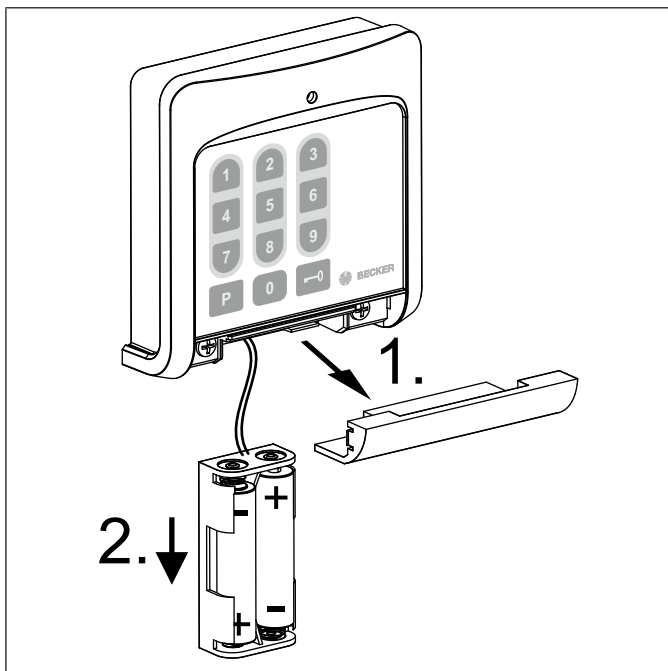

## Schoonmaken

Maak het apparaat alleen met een geschikte doek schoon. Gebruik geen schoonmaakmiddelen die het oppervlak kunnen aantasten.

# Afvalverwijdering



Het pictogram met de doorgekruiste afvalcontainer op het product duidt op de verplichting om het apparaat gescheiden van het gewone huisvuil af te voeren. Dit product moet aan het einde van zijn gebruikscyclus gescheiden worden afgegeven bij een verzamelpunt voor gebruikte elektrische en elektronische apparatuur.

Haal de batterij(en) uit het apparaat en voor deze niet via het gewone huisvuil af, maar via de daarvoor bestemde verzamelpunten.

Het verpakkingsmateriaal moet dienovereenkomstig vakkundig worden afgevoerd.

## Technische gegevens

Nominale spanning	3 V DC
Batterijtype	LR03 (AAA) Alkaline
Beschermklasse	IP 54
Toegestane omgevingstemperatuur	-15 tot +60 °C
Uitgezonden maximaal zendvermogen	≤ 25 mW
Radiofrequentie	868,3 MHz

De maximale reikwijdte van het radiosignaal bedraagt bij en in het gebouw tot 25 m en in het vrije veld tot 350 m.

## Wat doen, wanneer...?

Probleem	Verhelpen
Aandrijving loopt niet.	Nieuwe batterijen plaatsen.
	Afstand tot ontvanger verminderen.
	Codeklavier is niet in ontvanger ge-programmeerd. Codeklavier programmeren.
	Juiste code (opnieuw) invoeren.
Gewenste aandrijving loopt niet.	Het juiste kanaal selecteren.
Openingscode vergeten.	Maak met behulp van de programmeercode een nieuwe openingscode aan (zie Openingscode wijzigen [► 58])
Programmeercode vergeten.	Stel het codeklavier op de fabrieksinstellingen terug (zie Codeklavier resetten [► 60]) en maak vervolgens een nieuwe programmeercode aan (zie Programmeercode wijzigen [► 59])

## Vereenvoudigde EU-verklaring van overeenstemming

Hierbij verklaart Becker-Antriebe GmbH dat deze draadloze installatie voldoet aan de richtlijn 2014/53/EU.

De volledige tekst van de EU-verklaring van overeenstemming is beschikbaar op het volgende internetadres:

[www.becker-antriebe.com/ce](http://www.becker-antriebe.com/ce)



Technische wijzigingen voorbehouden.











**BECKER**